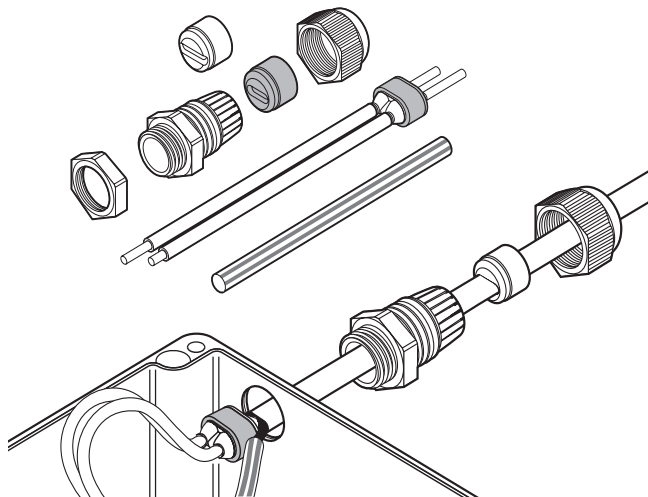

Kalt-Anschlussgarnituren **PRODUKTÜBERSICHT**

Diese Anschlussgarnitur ermöglicht den Anschluss der Heizbänder vom Typ Raychem BTV, QTVR, XTVR, KTV, HTV und VPL an einen der Anwendung entsprechenden Anschlusskasten. Die Anschlussgarnituren sind für den Einsatz in Ex-Bereichen freigegeben.

Die Heizelementabdichtung wird ohne Heißluftgebläse oder Gasbrenner installiert, somit ist keine Heiarbeitslaubnis fr die Konfektionierung erforderlich. Die nicht hrtende Dichtmasse (silikonfrei) erleichtert nicht nur die Installation, sondern auch die Wartung.

Zwei Flachkabel-Dichtringe sorgen dafr, dass die Kabelverschraubung auch unter widrigen Umgebungsbedingungen zuverlssig abdichtet. Eine Gegenmutter fr Anschlussksten ohne Gewindebohrung ist im Lieferumfang enthalten.

Typische Anwendung

Anschlussgarnitur fr Heizbnder BTV, QTVR, XTVR, KTV, HTV und VPL

Lieferumfang

1 Kabelverschraubung, 2 Flachkabel-Dichtringe, 1 Gegenmutter, 1 Heizelementabdichtung, 1 grn-gelb gestreifter Schrumpfschlauch, 1 Montageanleitung (mehrsprachig)

PRODUKTSPEZIFIKATIONEN

Typ	Kaltanschlusstechnik
Verschraubung	M25 x 1,5
Min. Umgebungstemperatur	-55 °C
Max. Einsatztemperatur (Verschraubung)	110 °C

ZULASSUNGEN

Fr den Einsatz in normalen und Ex-gefhrdeten Bereichen der Zone 1 und Zone 2 (Gas), Zone 21 und Zone 22 (Staub)

Temperaturklasse

Die Temperaturklassifizierung wird durch das Gesamtsystem bestimmt.

Produktzertifizierung

Weitere Einzelheiten zu Produktzertifizierungen, Zulassungen und Bedingungen fr den sicheren Gebrauch finden Sie in der Installationsanleitung unter www.chemelex.com.

BESTELLINFORMATIONEN

Bestellbezeichnung	C25-100
Bestellnummer (Gewicht)	263012-000 (0.07 kg)

Deutschland

Tel 0800 181 82 05
SalesDE@chemelex.com

Österreich

Tel 0800 29 74 10
SalesAT@chemelex.com

Schweiz

Tel +41 (41) 766 30 80
Fax +41 (41) 766 30 81
infoCH@chemelex.com

chemelex
excellence is everything

Raychem Tracer Pyrotenax Nuheat