

## Sonde de température pour zone ordinaire

### APERÇU DU PRODUIT

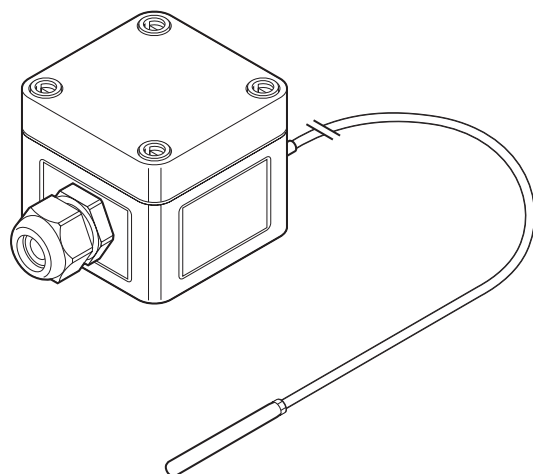

Sonde Raychem Pt100 à 2 fils avec boîte de raccordement en polycarbonate renforcé de fibre de verre, pour installation en zone ordinaire.

### SPÉCIFICATIONS DU PRODUIT

#### Sonde

Type	Pt100 (à 2 fils) DIN IEC 751, Classe B
Matériau	Pointe : acier inoxydable Rallonge : silicone
Plage de mesure des températures	-50 °C à +180 °C
Plage de température de la rallonge	-50 °C à +180 °C (+215 °C maximum 1 000 h), temp. max. d'exposition de la pointe : +400 °C
Longueur	2 m
Diamètre	Rallonge d'une section d'env. 4,6 mm, pointe de 6 mm
Rayon de courbure minimum	Rallonge : 5 mm, ne pas plier la sonde

#### Boîtier

Classe d'étanchéité	IP66
Matériau	Polycarbonate renforcé de fibre de verre (gris)
Dimensions	Largeur = 65 mm Hauteur = 65 mm Profondeur = 57 mm
Presse-étoupe	M20 (polyamide), adapté pour les câbles d'un diamètre compris entre 10 mm et 14 mm
Température de service	-30 °C à +80 °C
Matériau du joint de couvercle	Polyuréthane sans CFC
Vis du couvercle	Plastique
Fixation	Pour une installation sur tuyauterie, utiliser la boîte JB-SB-26 qui se fixe au mur par les quatre trous de sa base (50 x 50 mm)

## Installation et raccordement

Bornes	3 bornes à ressort à entrée frontale (les bornes 2 et 3 sont pontées)
Dimensions des bornes	Bornes adaptées aux câbles de 0,15 mm à 2,5 mm <sup>2</sup>

## HOMOLOGATIONS

Pour utilisation en zone ordinaire.

### Certification du produit



## INFORMATIONS DE COMMANDE

Désignation	MONI-PT100-NH
N° réf. (poids)	140910-000 (0,22 kg)

### France

Tél 0800 90 60 45  
SalesFR@chemelex.com

### Belgique

Tél +32 16 21 35 02  
Fax +32 16 21 36 04  
SalesBelux@chemelex.com

### Suisse

Tél +41 (41) 766 30 80  
infoCH@chemelex.com

**chemelex**  
excellence is everything

**Raychem Tracer Pyrotenax Nuheat**