

Sonde de température d'ambiance pour un usage en zone explosible (Pt100) 

APERÇU DU PRODUIT

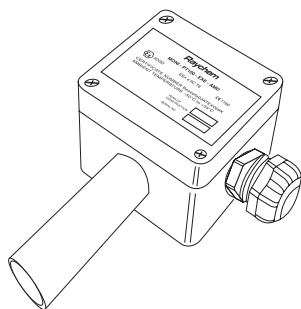

Sonde de température Raychem Pt100 à trois fils MONIPT100-EXE-AMB, reliée à une boîte de raccordement en polyester renforcé de fibre de verre. La sonde est agréée pour un usage en zones explosibles et zones ordinaires.

Le tube de protection a une double fonction : il offre une protection mécanique à l'appareil lui-même et empêche la sonde de subir les brusques variations de température causées par une exposition directe au soleil et au vent.

Les sondes MONI-PT100-EXE-AMB sont à installer dans un endroit favorable à la mesure de la température.

SPÉCIFICATIONS DU PRODUIT

Sonde

Type	Pt100 (3 fils) agréée DIN CEI 751, Classe B
Matériau	Sonde : acier inoxydable (MI) Tube de protection : laiton
Plage de mesure des températures	Unité -50 °C à +60 °C (plage de mesure de la sonde de -100 °C à +500 °C)

Boîtier

Matériau	Boîtier (noir) en polyester renforcé de fibre de verre ; vis du couvercle : M4 imperdables en acier inoxydable
Classe d'étanchéité	IP66
Dimensions	Boîtier : Largeur = 80 mm ; Hauteur = 75 mm ; Profondeur = 55 mm Installé : Largeur = ~110 Hauteur = ~200 mm
Entrée de câble	M20 (Ex e), adapté à des diamètres de câble de 10 à 14 mm
Température de service	-50 °C à +60 °C
Fixation	Fixation en surface sur les trous de sa base centrés (68 x 45 mm) Toutes les positions d'installation sont possibles

Installation et raccordement

Bornes	4 bornes à serrage Wago Cage Clamp en façade, compatibles avec des câbles de 0,5 à 2,5 mm ²
--------	--------------------------------------------------------------------------------------------------------

HOMOLOGATIONS

Pour utilisation en zone ordinaire et dangereuse Zone 1 et Zone 2 (Gaz), Zone 21 et Zone 22 (Poussière)

Classification de la température

T6

Certification du produit



Plus de détails sur la certification du produit, les homologations et les conditions d'utilisation en toute sécurité sont disponibles dans le manuel d'installation à l'adresse www.chemelex.com

INFORMATIONS DE COMMANDE

N° réf.

1244-004451

France

Tél 0800 90 60 45
SalesFR@chemelex.com

Belgique

Tél +32 16 21 35 02
Fax +32 16 21 36 04
SalesBelux@chemelex.com

Suisse

Tél +41 (41) 766 30 80
Fax +41 (41) 766 30 81
infoCH@chemelex.com

chemelex
excellence is everything

Raychem Tracer Pyrotenax Nuheat