

## Câbles chauffants à isolation minérale (IM) XMI

### APERÇU DU PRODUIT

#### XMI avec fil froid IM standard et connecteur de type X

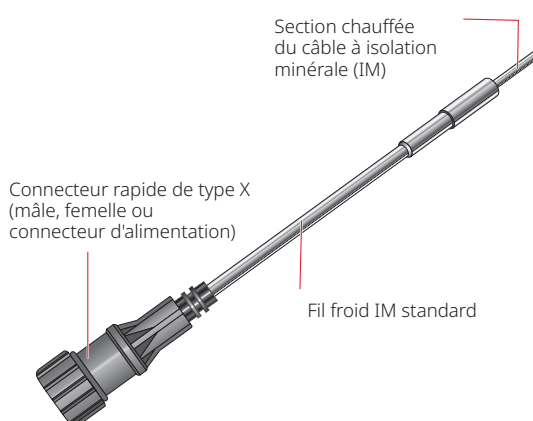

Les câbles froids à isolation minérale Raychem XMI peuvent être fournis avec des connecteurs rapides de type X en option. Le connecteur est de type « enfichable », utilisé pour accélérer et faciliter les connexions à d'autres câbles chauffants XMI en série ou pour raccorder une alimentation du câble au câble chauffant XMI.

### CARACTÉRISTIQUES

- Installation facile sur le chantier sans le besoin d'une boîte de jonction.
- Réduction des coûts des travaux sur le chantier car les connexions de l'épissure ne nécessitent pas le câblage de la boîte de la jonction.
- Le connecteur de type coaxial signifie que la rotation de l'alignement des connecteurs sur les câbles froids n'est pas nécessaire.
- Le raccordement et le débranchement rapides des fils froids et des brides d'alimentation sur le chantier entraînent une réduction des coûts d'entretien.
- Idéal pour des applications sur le chantier, où des câbles chauffants connectés en série sont reliés au point de rupture du module.

### APERÇU DU PRODUIT

#### XMI avec fil froid PyroFLX et connecteur de type K

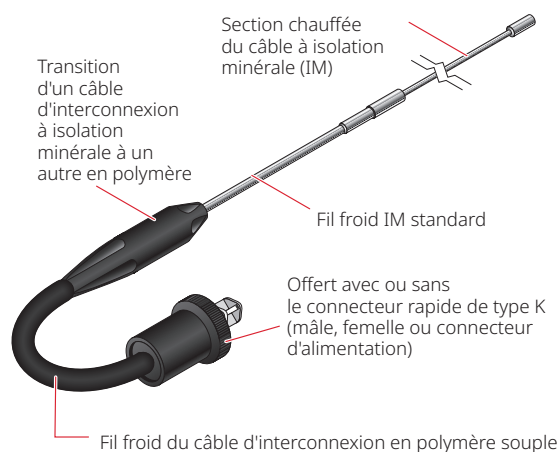

Les câbles froids à isolation minérale Raychem XMI sont également disponibles avec un fil froid PyroFLX en polymère souple en option avec ou sans connecteurs rapides. Le fil froid PyroFLX en option offre tous les avantages d'un câble chauffant à isolation minérale (IM), en alliage 825 et à blindage métallique, avec les avantages complémentaires d'une section de fil froid souple et facile à installer.

Le fil froid PyroFLX se compose d'une section résistante par temps froids, hautement résistante aux impacts, d'un câble d'interconnexion de type TC en polymère souple, intégré à un court segment de fil froid à isolation minérale (IM) standard.

### CARACTÉRISTIQUES

- Les installations utilisant le fil froid PyroFLX peuvent être réalisées sans une mise en forme excessive du fil froid, minimisant ainsi les coûts des travaux sur le chantier, surtout lorsque des fils froids longs sont requis.
- Le câble peut être facilement acheminé sur le terrain et les connexions des boîtes de jonction et de câble à câble peuvent être prolongées pour les rendre facilement accessibles à des fins d'entretien, évitant ainsi de consacrer un temps coûteux à l'échafaudage et aux travaux d'entretien et de dépannage.
- Idéal pour des applications sur le chantier, où des câbles chauffants connectés en série sont reliés au point de rupture du module, autour des soupapes de niveau d'entretien élevé pour permettre une déconnexion rapide et lorsque vous déplacez la boîte de jonction du câble chauffant à partir du niveau du sol depuis un point élevé sur un support de tuyaux.

Cette fiche technique doit être utilisée en conjonction avec la fiche technique XMI-A H56870 et la fiche technique XMI-L H59079.

Pour obtenir des renseignements supplémentaires sur les autres connecteurs en option disponibles pour les fils froids à isolation minérale (IM), communiquez avec votre représentant Chemelex ou appelez au (800) 545-6258.

## APPROBATIONS - CONNECTEURS RAPIDES DE TYPE X

**XMI avec connecteur rapide de type X**  
**Zones non dangereuses et dangereuses**  
**(Homologation CSA, Canada uniquement)**



Classe I, div. 2 (zone 2), groupes A, B, C, D

## SPÉCIFICATIONS RELATIVES AU CONNECTEUR RAPIDE DE TYPE X

Tension nominale	600 V
Intensité nominale	35 A
Calibre du connecteur	Type 6 IP 67
Température nominale (température ambiante)	-40 °C à 50 °C (-40 °F à 122 °F)
Longueur du connecteur	
Mâle	127 mm (5 po)
Femelle	127 mm (5 po)
Couleur relative à l'insertion du connecteur	
Mâle	Noir
Femelle	Bleu

**Connecteur mâle de type X**

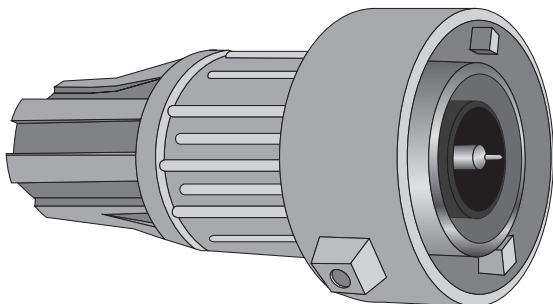

**Connecteur femelle de type X**

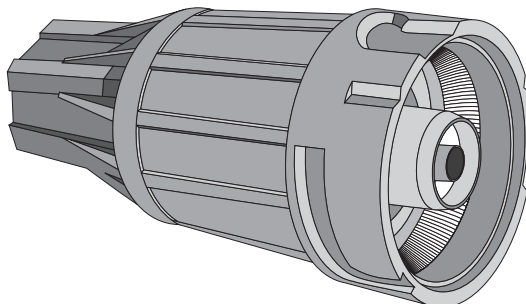

## CONFIGURATIONS DE CONCEPTION DE CÂBLE CHAUFFANT DE BASE AVEC CONNECTEUR RAPIDE DE TYPE X

Les câbles chauffants à isolation minérale XMI peuvent être fournis avec des connecteurs rapides de type X dans les quatre configurations de conception illustrées ci-dessous. Les configurations de conception A et D sont fournies à la sortie de l'usine avec un ou plusieurs connecteurs rapides montés sur le fil froid. Les configurations B et E peuvent être fournies avec une combinaison de connecteurs ou avec un connecteur sur une extrémité et aucun connecteur sur l'autre extrémité.

Les connecteurs rapides de type X pour les fils froids à isolation minérale (IM) standard sont disponibles dans une combinaison d'options suivantes : connecteur mâle, connecteur femelle ou connecteur d'alimentation (les connecteurs d'alimentation comprennent un connecteur mâle et un connecteur femelle sur un fil froid).

## NUMÉRO DE CATALOGUE DU CÂBLE CHAUFFANT AVEC CONNECTEUR RAPIDE DE TYPE X

Vous pouvez commander une unité de chauffage XMI avec des connecteurs de type X en compilant le numéro de catalogue basé sur la conception de l'unité de chauffage sur mesure spécifique requise pour votre application. Généralement, une unité de chauffage sur mesure est conçue à l'aide de notre logiciel de conception TraceCalc Pro qui fournit le numéro de catalogue dans le cadre de la sortie de conception. Une explication du numéro de catalogue suit :

**Exemple : Unité de pointe en chauffage (Numéro de pièce : GEHU)**

**GEHU : E/32SA2200/40/538/208/5-7/S25A/X/N12/XMF**

**E / 32SA2200 / 40 / 538 / 208 / 5 - 7 / S25A / X / N12 / XMF**

**Position : 1 / 2 / 3 / 4 / 5 / 6 / 7 / 8 / 9 / 10**

### Conception A (Monoconducteur)

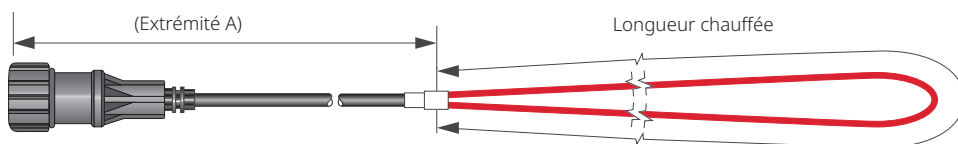

### Conception B (Monoconducteur)

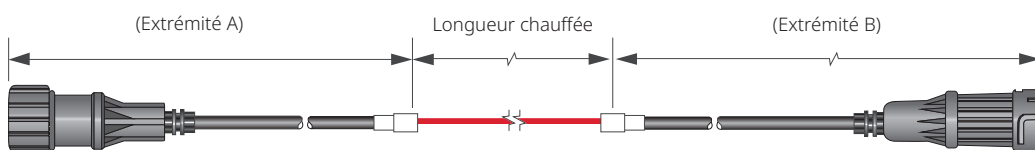

### Conception D (Double conducteur)

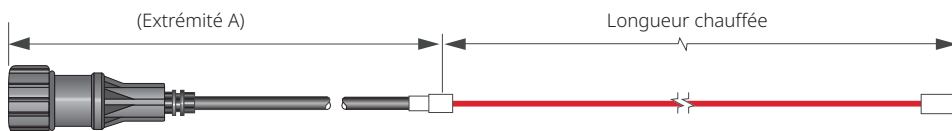

### Conception E (Double conducteur)

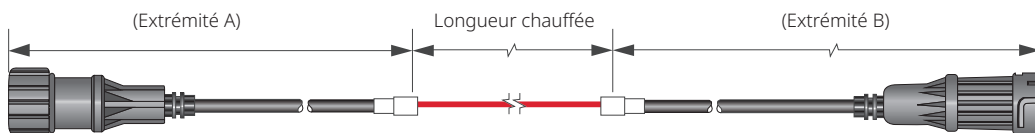

Position	Caractéristiques	Options de code	Description
1	Configuration de la conception 1	A, B, D ou E	Désigne la configuration de conception du câble chauffant de base de l'unité de chauffage sur mesure XMI (unités XMI-L disponibles uniquement dans les configurations D et E).
2	Référence du câble chauffant	Reportez-vous aux fiches techniques XMI-A et XMI-L	Indique la référence du câble chauffant XMI-A ou XMI-L utilisée dans la conception. Reportez-vous aux fiches techniques H56870 et H59079.
3	Longueur chauffée	Longueur de la section chauffée en pieds ou mètres	La valeur par défaut est en pieds; si elle est en mètres, ajoutez « M » après la longueur.
4	Électricité	Sortie de puissance de l'unité de chauffage	Sortie de puissance à la température de maintien, exprimée en Watts, pour la longueur totale chauffée de l'unité de chauffage sur mesure.
5	Tension	Tension efficace appliquée à une unité de chauffage	Il s'agit de la tension efficace conçue qui est appliquée à l'unité de chauffage sur mesure (dans le cas des unités de chauffage raccordées en série, c'est la tension à travers une seule unité).
6	Longueur du fil froid à isolation minérale (IM)	Longueur du fil froid à isolation minérale (IM) en pieds ou mètres  (Longueur de l'extrémité A) ou (Longueur de l'extrémité A)– (Longueur de l'extrémité B)	La valeur par défaut est en pieds; si elle est en mètres, ajoutez « M » après la longueur. Les longueurs standard des unités de chauffage sur mesure XMI sont 1,2 m (4 pi) ou 2,1 m (7 pi), toutefois, les longueurs personnalisées peuvent être conçues ici. Pour les configurations E et B dotées de fils froids sur chaque extrémité, une seule valeur (telle que « 7 ») indique que le fil froid à isolation minérale sur les deux extrémités est long de 7 pi. Une valeur composée (telle que « 5-7 ») indique que le fil froid est long de 5 pi sur une extrémité (Extrémité A) et de 7 pi sur l'autre extrémité (Extrémité B). Notez que lorsque vous spécifiez des connecteurs rapides pour les configurations E et B avec deux longueurs différentes de fils froids (telles que « 5-7 »), le premier numéro (5) est la longueur de l'extrémité A et le deuxième numéro (7) est la longueur de l'extrémité B. Cette nomenclature garantit que le connecteur approprié est installé sur la longueur adéquate du fil froid.
7	Code du fil froid à isolation minérale (IM)	Sélectionnez le code du fil froid dans le tableau 1	Le tableau 1 sert à sélectionner le fil froid à isolation IM approprié en fonction de l'intensité et de la tension nominales requises par la conception.
8	Type de joint chaud/froid	X ou C	Le joint de type « X » est utilisé avec toutes les unités de chauffage sur mesure XMI-A. Le joint de type « C » est utilisé avec toutes les unités de chauffage sur mesure XMI-L.
9	Référence de la dimension du presse-étoupe	Reportez vous au tableau 1	La dimension du presse-étoupe dépend du code du fil froid sélectionné dans le tableau 1.
10	Options du connecteur <sup>2</sup>		La position 10 dans le numéro de catalogue EHU se compose de trois lettres. La première lettre (X) indique le connecteur de type X, la deuxième lettre (M, P ou N) est le connecteur en option pour l'extrémité A et la troisième lettre (M, F ou N) est le connecteur en option pour l'extrémité B.
		XMN – Mâle/Rien	Fil froid à isolation minérale (IM) standard avec un connecteur mâle sur l'extrémité A et sans connecteur sur l'extrémité B.
		XNF – Rien/Femelle	Fil froid à isolation minérale (IM) standard sans connecteur sur l'extrémité A et un connecteur femelle sur l'extrémité B.
		XMF – Mâle/Femelle	Fil froid à isolation minérale (IM) standard avec un connecteur mâle sur l'extrémité A et un connecteur femelle sur l'extrémité B.
		XPF – Alimentation/Femelle	Fil froid à isolation minérale (IM) standard avec un connecteur d'alimentation sur l'extrémité A et un connecteur femelle sur l'extrémité B.
		XPN – Alimentation/Rien	Fil froid à isolation minérale (IM) standard avec un connecteur d'alimentation sur l'extrémité A et sans connecteur sur l'extrémité B.
		XMM – Mâle/Mâle	Fil froid à isolation minérale (IM) standard avec un connecteur mâle sur l'extrémité A et un connecteur mâle sur l'extrémité B.

1 Étant donné que les unités de conception A et D ont un seul fil froid, l'extrémité B sera toujours «Rien» (c.-à-d. sans connecteur).

2 A Un connecteur d'alimentation comprend un connecteur femelle et un connecteur mâle (le connecteur mâle est relié au fil froid; le connecteur femelle sera raccordé à l'alimentation sur le site).

**Conception A (Monoconducteur)  
Conception D (Double conducteur)**

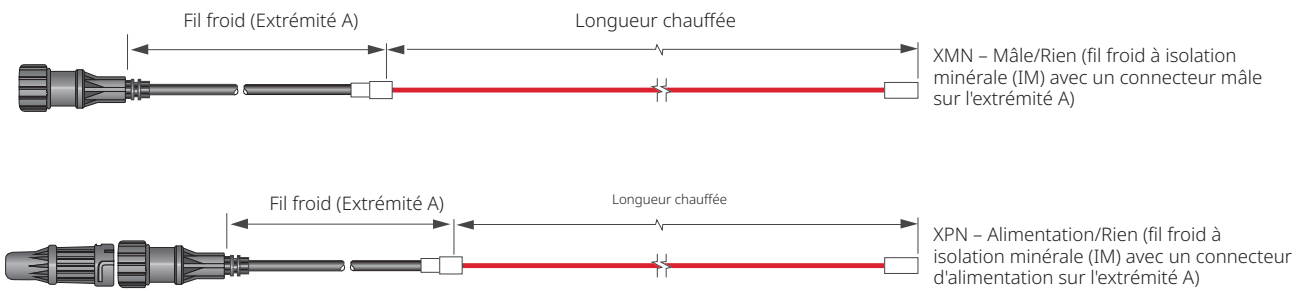

**Remarque : Configuration de conception D illustrée**

**Conception B (Monoconducteur)  
Conception E (Double conducteur)**

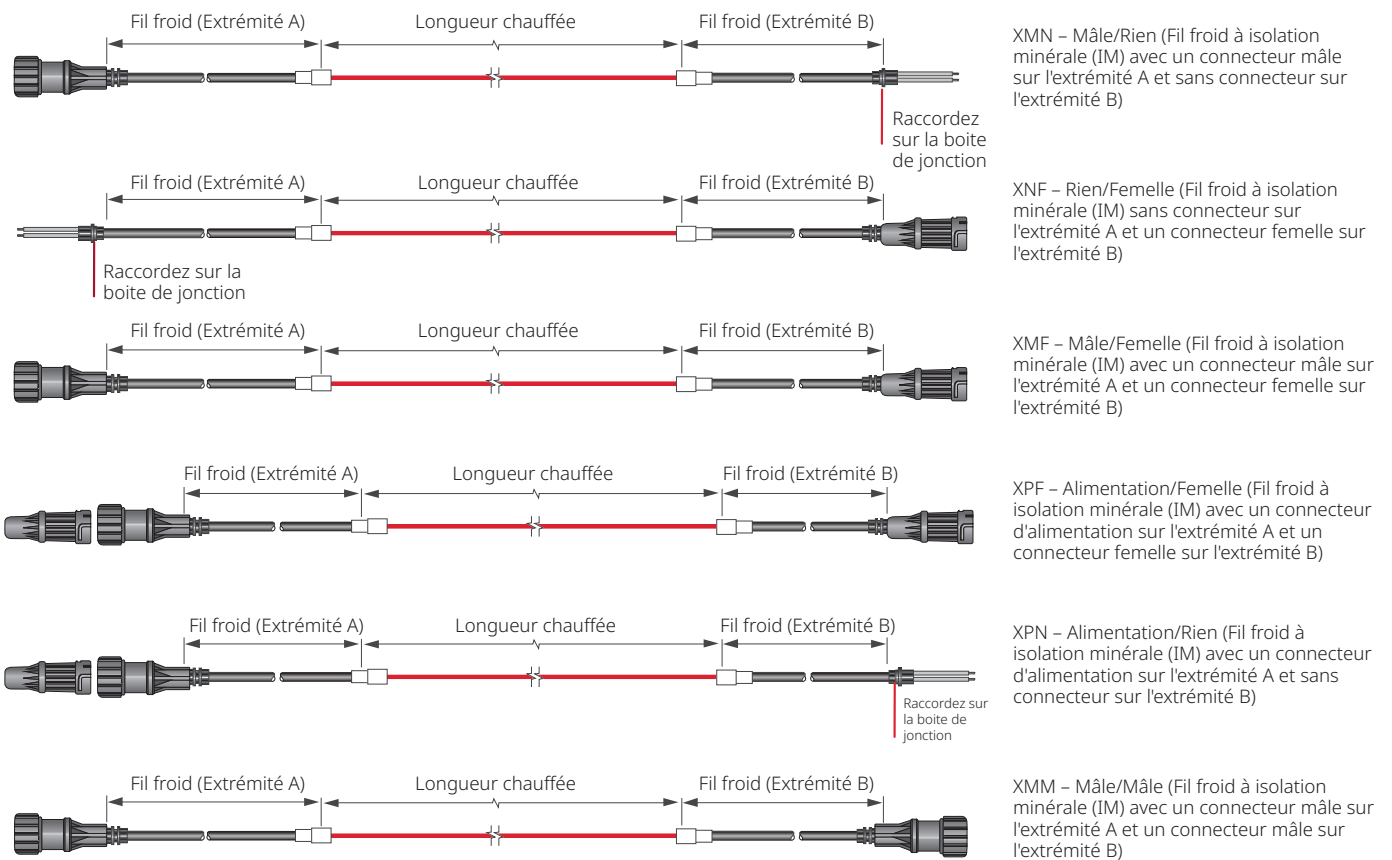

**Remarque : Configuration de conception E illustrée**

## EXEMPLES UTILISANT LES CONNECTEURS RAPIDES DE TYPE X

### D/62SQ3100/200/9920/480/4/S25A/X/N12/XMN

- La configuration est la conception D
- Câble chauffant XMI-A62 (Câble à conducteur bifilaire, tension nominale de 600 V); la résistance à 20 °C est de 0,328 Ω/m (0,100 Ω//pi)
- La longueur du câble chauffant est de 61 m (200 pi).
- La puissance du câble chauffant est de 9 920 W à 480 V.
- La longueur du fil froid à isolation minérale (IM) est de 1,2 m (4 pi) sur l'extrémité A.
- Le code du fil froid à isolation minérale (IM) est S25A (25 Ampères)
- Le type de joint chaud-froid est « X » pour une utilisation avec les câbles à blindage en alliage 825 XMI-A
- Le connecteur du presse-étoupe est 1/2 po NPT
- Connecteur mâle de type X sur l'extrémité A

### B/61SQ3118/250/6820/480/5-7/S29A/X/N12/XMF

- La configuration est la conception B
- Câble chauffant XMI-A61 (Câble à un seul conducteur, tension nominale de 600 V); la résistance à 20 °C est de 0,387 Ω/m (0,118 Ω//pi).
- La longueur du câble chauffant est de 76 m (250 pi).
- La puissance du câble chauffant est de 6820 W à 480 V.
- La longueur du fil froid à isolation minérale (IM) est de 1,5 m (5 pi) sur l'extrémité A et de 2,1 m (7 pi) sur l'extrémité B
- Le code du fil froid à isolation minérale (IM) est S29A (29 Ampères)
- Le type de joint chaud-froid est « X » pour une utilisation avec les câbles à blindage en alliage 825 XMI-A
- Le connecteur du presse-étoupe est 1/2 po NPT
- Connecteur mâle de type X sur l'extrémité A et connecteur femelle sur l'extrémité B

### E/32SQ3200/25M/870/120/2.1M/LS23A/X/N12/XPF

- La configuration est la conception E
- Câble chauffant XMI-A32 (Câble à conducteur bifilaire, tension nominale de 300 V); la résistance à 20 °C est de 0,656 Ω/m (0,200 Ω//pi)
- La longueur du câble chauffant est de 25 m (82 pi).
- La puissance du câble chauffant est de 870 W à 120 V.
- La longueur du fil froid à isolation minérale (IM) est de 2,1 m (7 pi) sur l'extrémité A et l'extrémité B
- Le code du fil froid à isolation minérale (IM) est LS23A (23 Ampères)
- Le type de joint chaud-froid est « X » pour une utilisation avec les câbles à blindage en alliage 825 XMI-A
- Le connecteur du presse-étoupe est 1/2 po NPT
- Connecteur d'alimentation de type X sur l'extrémité A et connecteur femelle sur l'extrémité B

## TABLEAU 1 SÉLECTION DU FIL FROID À ISOLATION MINÉRALE POUR UNE UTILISATION AVEC LES CONNECTEURS RAPIDES DE TYPE X

En raison de la limitation du courant nominal, uniquement les fils froids standard indiqués dans le tableau 1 peuvent être utilisés avec les connecteurs de type X. Le fil froid est fourni à la sortie de l'usine avec un ou plusieurs connecteurs rapides montés sur le fil froid.

Code du fil froid	Tension maximum (V)	Intensité maximale (A)	Diamètre du fil froid (mm) (po)		Dimension du presse-étoupe (NPT) <sup>3</sup>	Référence de la dimension du presse-étoupe	Calibre queue (AWG) <sup>4</sup>
<b>Conception A, D, E</b>							
LS23A	300	23	8,1	0,319	1/2 po	N12	14
S25A	600	25	9,0	0,355	1/2 po	N12	14
S34A	600	34	10,2	0,402	3/4 po	N34	10
S49A	600	35	12,6	0,496	3/4 po	N34	8
<b>Conception B</b>							
S29A	600	29	5,5	0,215	1/2 po	N12	12
S48A	600	35	6,4	0,253	1/2 po	N12	8

**Remarque :** Le rayon de courbure minimal du fil froid à isolation minérale (IM) est 6 fois le diamètre du câble.

<sup>3</sup>Le presse-étoupe NPT est assemblé à l'usine sur le connecteur rapide et n'est pas visible. Si un connecteur rapide n'est pas fourni sur une extrémité d'une conception B ou de l'unité E, le fil froid est terminé avec le connecteur du presse-étoupe NPT standard.

<sup>4</sup>Le calibre de la queue de raccordement s'applique aux fils froids sans connecteurs rapides

## FILS FROIDS PYROFLX EN OPTION

Les câbles chauffants avec le fil froid PyroFLX en option sont fournis en tant qu'ensembles fabriqués en usine comportant une section chauffée à isolation minérale reliée à un court segment de fil froid non chauffant à isolation minérale, qui se transforme en câble d'interconnexion flexible, en polymère au moyen d'une épissure moulée.

Il existe trois options pour les configurations de connexion au fil froid PyroFLX.

- 1) Sans connecteur
  - Fil froid PyroFLX uniquement pour la fixation sur la boîte de jonction
  - Le client doit fournir un connecteur de boîte de jonction homologué pour le câble d'interconnexion de type TC
- 2) Connecteur rapide de type K installé à l'usine
  - Installé de façon standard à l'usine (peut être remplacé sur le chantier)
  - Disponible en configurations mâle, femelle et d'alimentation électrique
- 3) Connecteur rapide de type K installé sur le chantier
  - Fixé mécaniquement sur le fil froid PyroFLX sur le chantier
  - Disponible en configurations mâle, femelle et d'alimentation électrique

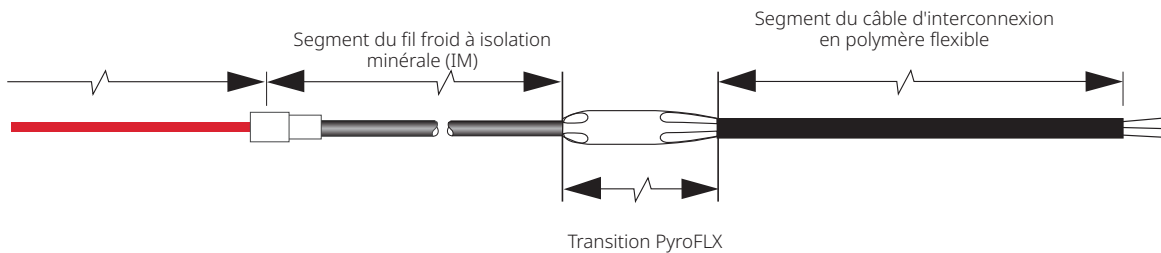

## APPROBATIONS - FIL FROID PYROFLX ET CONNECTEURS RAPIDES DE TYPE K

### XMI avec Pyroflx et connecteurs rapides type K en option

#### Zones non dangereuses et dangereuses



Classe I, div. 2 (zone 2), groupes A, B, C, D

Remarque : Non approuvé pour les États-Unis.

## SPÉCIFICATIONS RELATIVES AU FIL FROID PYROFLX ET AU CONNECTEUR RAPIDE DE TYPE K

Tension nominale	600 V
Intensité nominale	30 A
<b>Fil froid PyroFLX standard</b>	
Segment de fil froid à isolation minérale <sup>5</sup>	1,5 m (5 pi)
Segment de câble d'interconnexion flexible <sup>5</sup>	0,9 m (3 pi)
Diamètre du câble d'interconnexion flexible	14,2 mm (0,56 po)
Câble d'interconnexion flexible de calibre AWG	10 AWG
Rayon de courbure du câble d'interconnexion flexible	56 mm (2,2 po)
Température maximale d'exposition du câble d'interconnexion flexible	90 °C (194 °F)
Calibre du connecteur	Type 6P, IP 65 ... IP 68
Température nominale (température ambiante)	-40 °C à 60° C (-40° F à 140 °F)
<b>Longueur du connecteur</b>	
Mâle	81 mm (3,2 po)
Femelle	70 mm (2,8 po)
<b>Couleur relative à l'insertion du connecteur</b>	
Mâle	Noir
Femelle	Gris clair

<sup>5</sup> Longueurs supérieures disponibles

### Connecteur mâle de type K

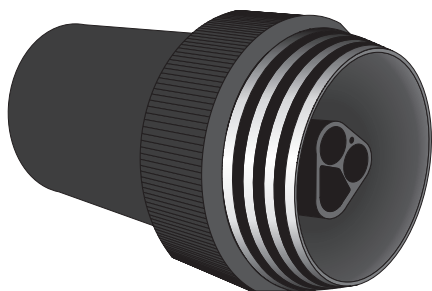

### Connecteur femelle de type K

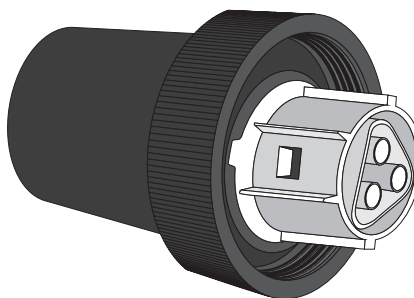

## CONFIGURATIONS DE CONCEPTION DU CÂBLE CHAUFFANT DE BASE AVEC FIL FROID PYROFLX ET CONNECTEUR DE TYPE K

Les câbles chauffants à isolation minérale XMI peuvent être fournis avec les fils froids PyroFLX avec ou sans connecteurs rapides de type K. Ils sont disponibles dans les quatre configurations de conception de base illustrées ci-dessous. Les fils froids PyroFLX, pour toutes les configurations de conception, peuvent être fournis avec des connecteurs rapides de type K en option installés en usine qui ne nécessitent pas une boîte de jonction, ou sans un connecteur pour l'acheminement sur le chantier, le rognage et l'installation dans une boîte de jonction à l'aide de connecteurs de câble d'interconnexion standard.

Les connecteurs rapides de type K pour les fils froids PyroFLX sont disponibles dans une combinaison d'options suivantes : connecteur mâle, connecteur femelle ou connecteur d'alimentation (les connecteurs d'alimentation comprennent un connecteur mâle sur une extrémité du câble chauffant).

## NUMÉRO DE CATALOGUE DU CÂBLE CHAUFFANT AVEC FIL FROID PYROFLX

Une unité de chauffage XMI avec fils froids PyroFLX, avec ou sans connecteurs de type K, est commandée en compilant le numéro de catalogue basé sur la conception de l'unité de chauffage sur mesure spécifique requise pour votre application. Généralement, une unité de chauffage sur mesure est conçue à l'aide de notre logiciel de conception TraceCalc Pro qui fournit le numéro de catalogue dans le cadre de la sortie de conception. Une explication du numéro de catalogue suit :

**Exemple : Unité de chauffage sur mesure (numéro de pièce : GEHU)**

**GEHU :** E/32SA2200/40/538/208/5-7/S25A/X/NG/T8-10/RKFM

E / 32SA2200 / 40 / 538 / 208 / 5 - 7 / S25A / X / NG / T8-10 / RKFM

**Position :** 1 / 2 / 3 / 4 / 5 / 6 / 7 / 8 / 9 / 10 / 11

### Conception A (Monoconducteur)

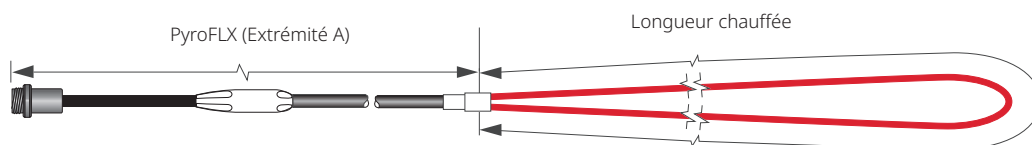

### Conception B (Monoconducteur)

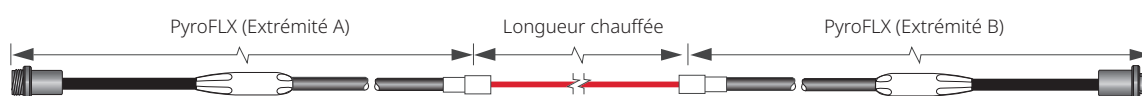

### Conception D (Double conducteur)

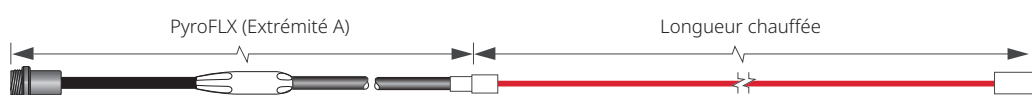

### Conception E (Double conducteur)

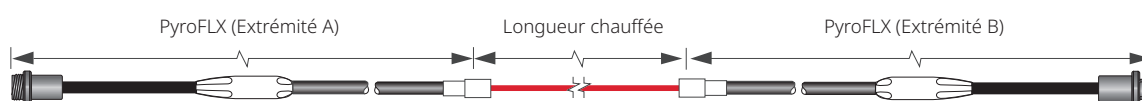

Position	Caractéristiques	Options de code	Description
1	Configuration de conception <sup>6</sup>	A, B, D ou E	Désigne la configuration de conception du câble chauffant de base de l'unité de chauffage sur mesure XMI (unités XMI-L disponibles uniquement dans les configurations D et E).
2	Référence du câble chauffant	Reportez-vous aux fiches techniques XMI-A et XMI-L	Indique la référence du câble chauffant XMI-A ou XMI-L utilisée dans la conception. Reportez-vous aux fiches techniques H56870 et H59079.
3	Longueur chauffée	Longueur de la section chauffée en pieds ou mètres	La valeur par défaut est en pieds; si elle est en mètres, ajoutez « M » après la longueur.
4	Électricité	Sortie de puissance de l'unité de chauffage	Sortie de puissance à la température de maintien, exprimée en Watts, pour la longueur totale chauffée de l'unité de chauffage sur mesure.
5	Tension	Tension efficace appliquée à l'unité	Il s'agit de la tension efficace conçue qui est appliquée à l'unité de chauffage sur mesure (dans le cas des unités de chauffage raccordées en série, c'est la tension à travers une seule unité).
6	Longueur du fil froid à isolation minérale (IM)	Longueur du fil froid à isolation minérale (IM) en pieds ou mètres  (Longueur de l'extrémité A) ou (Longueur de l'extrémité A)– (Longueur de l'extrémité B)	La valeur par défaut est en pieds; si elle est en mètres, ajoutez « M » après la longueur. La longueur du fil froid à isolation minérale (IM) standard est de 1,5 m (5 pi) pour les unités avec fils froids PyroFLX, toutefois, les longueurs personnalisées peuvent être conçues ici. Pour les configurations E et B dotées de fils froids sur chaque extrémité, une seule valeur (telle que « 5 ») indique que les deux fils froids à isolation minérale doivent être longs de 5 pi. Une valeur composée (telle que « 5-7 ») indique que le fil froid est long de 5 pi sur une extrémité (Extrémité A) et de 7 pi sur l'autre extrémité (Extrémité B). Notez que lorsque vous spécifiez des connecteurs rapides pour les configurations E et B avec deux longueurs différentes de fils froids (telles que « 5-7 »), le premier numéro (5) est la longueur de l'extrémité A et le deuxième numéro (7) est la longueur de l'extrémité B. Cette nomenclature garantit que le connecteur approprié est installé sur la longueur adéquate du fil froid.
7	Code du fil froid à isolation minérale (IM)	Sélectionnez le code du fil froid dans le tableau 2	Le tableau 2 sert à sélectionner le fil froid à isolation IM approprié en fonction de l'intensité et de la tension nominales requises par la conception.
8	Type de joint chaud/froid	X ou C	Le joint de type « X » est utilisé avec toutes les unités de chauffage sur mesure XMI-A. Le joint de type « C » est utilisé avec toutes les unités de chauffage sur mesure XMI-L.
9	Référence de la dimension du presse-étoupe	NG	Pour les fils froids PyroFLX, le calibre du presse-étoupe par défaut est «NG» (pas de presse-étoupe)
10	Longueur du câble d'interconnexion flexible de type TC	Longueur du câble d'interconnexion en pieds ou mètres T(Longueur de l'extrémité A) ou T(Longueur de l'extrémité A)– T(Longueur de l'extrémité B)–	La valeur par défaut est en pieds; si elle est en mètres, ajoutez « M » après la longueur. La longueur standard du câble d'interconnexion flexible est de 0,9 m (3 pi), toutefois, les longueurs personnalisées peuvent être conçues ici. Pour les configurations E et B dotées de fils froids sur chaque extrémité, une seule valeur (telle que « T3 ») indique que le câble d'interconnexion flexible sur les deux extrémités est long de 3 pi. Une valeur composée (telle que « T3-7 ») indique que le câble d'interconnexion flexible sur une extrémité (Extrémité A) est long de 3 pi et de 7 pi sur l'autre extrémité (Extrémité B). Notez que lorsque vous spécifiez des connecteurs rapides de type K pour les configurations E et B avec deux longueurs différentes de câbles d'interconnexion flexibles (telles que « T3-7 »), le premier numéro (3) est la longueur de l'extrémité A et le deuxième numéro (7) est la longueur de l'extrémité B. Cette nomenclature garantit que le connecteur approprié est installé sur la longueur adéquate du câble d'interconnexion.
11	Options du connecteur <sup>7</sup>	RNN – Rien/Rien	Fil froid PyroFLX sans connecteur sur les extrémités A et B. La position 11 dans le numéro de catalogue EHU pour un fil froid PyroFLX avec connecteurs de type K comprend quatre lettres. La première lettre (R) indique le fil froid PyroFLX, la deuxième lettre (K) indique le connecteur de type K, la troisième lettre (M, P ou N) est le connecteur en option pour l'extrémité A et la quatrième lettre (M, F ou N) est le connecteur en option pour l'extrémité B.
		RKMN – Mâle/Rien	Fil froid PyroFLX avec un connecteur mâle sur l'extrémité A et sans connecteur sur l'extrémité B.
		RKNF – Rien/Femelle	Fil froid PyroFLX sans connecteur sur l'extrémité A et avec un connecteur femelle sur l'extrémité B.
		RKMF – Mâle/Femelle	Fil froid PyroFLX avec un connecteur mâle sur l'extrémité A et un connecteur femelle sur l'extrémité B.
		RKPF – Alimentation/Femelle	Fil froid PyroFLX avec un connecteur d'alimentation sur l'extrémité A et un connecteur femelle sur l'extrémité B.
		RKPN – Alimentation/Rien	Fil froid PyroFLX avec un connecteur d'alimentation sur l'extrémité A et sans connecteur sur l'extrémité B.
		RKMM – Mâle/Mâle	Fil froid PyroFLX avec un connecteur mâle sur l'extrémité A et un connecteur mâle sur l'extrémité B.

<sup>6</sup> Étant donné que les unités de conception A et D ont un seul fil froid, l'extrémité B sera toujours «Rien» (c.-à-d. sans connecteur).

<sup>7</sup>A Un connecteur d'alimentation comprend un connecteur femelle et un connecteur mâle (le connecteur mâle est relié au fil froid; le connecteur femelle sera raccordé à l'alimentation sur le site).

## UNITÉ DE CHAUFFAGE EN OPTION UTILISANT LES FILS FROIDS PYROFLX ET CONNECTEUR RAPIDE DE TYPE K

### Conception A (Monoconducteur) Conception D (Double conducteur)

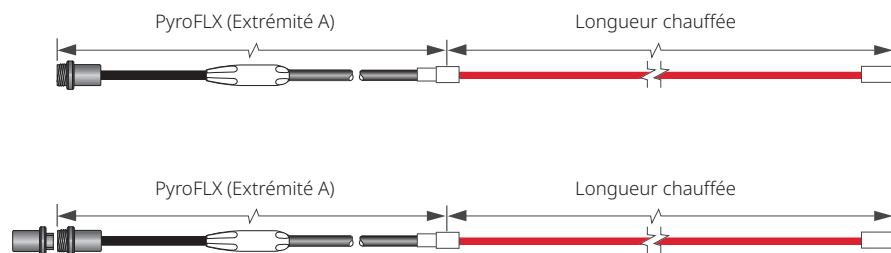

RKMN – Mâle/Rien (fil froid PyroFLX avec un connecteur mâle sur l'extrémité A)

RKPN – Alimentation/Rien (fil froid PyroFLX avec un connecteur d'alimentation sur l'extrémité A)

Remarque : Configuration de conception D illustrée

### Conception B (Monoconducteur) Conception E (Double conducteur)

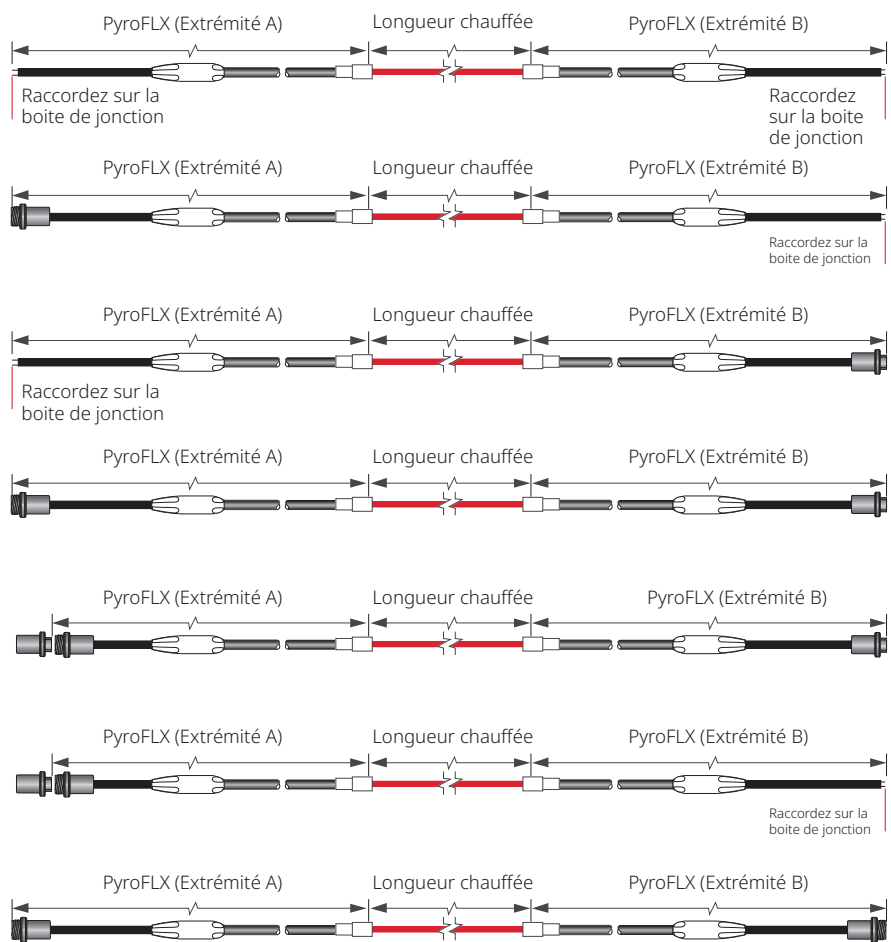

RNN – Rien/Rien (Fil froid PyroFLX sans connecteur sur les extrémités A et B)

RKMN – Mâle/Rien (Fil froid PyroFLX avec un connecteur mâle sur l'extrémité A et sans connecteur sur l'extrémité B)

RKNF – Rien/Femelle (Fil froid PyroFLX sans connecteur sur l'extrémité A et avec un connecteur femelle sur l'extrémité B)

RKMF – Mâle/Femelle (Fil froid PyroFLX avec un connecteur mâle sur l'extrémité A et un connecteur femelle sur l'extrémité B)

RKPF – Alimentation/Femelle (Fil froid PyroFLX avec un connecteur d'alimentation sur l'extrémité A et un connecteur femelle sur l'extrémité B)

RKPN – Alimentation/Rien (Fil froid PyroFLX avec un connecteur d'alimentation sur l'extrémité A et sans connecteur sur l'extrémité B)

RKMM – Mâle/Mâle (Fil froid PyroFLX avec un connecteur mâle sur l'extrémité A et un connecteur mâle sur l'extrémité B)

Remarque : Configuration de conception E illustrée

## EXEMPLES UTILISANT LE FIL FROID PYROFLX, AVEC OU SANS CONNECTEURS RAPIDES DE TYPE K

### D/62SQ3100/200/9920/480/5/S25A/X/NG/T3/RKMN

- La configuration est la conception D
- Câble chauffant XMI-A62 (Câble à conducteur bifilaire, tension nominale de 600 V); la résistance à 20 °C est de 0,328 Ω/m (0,100 Ω//pi)
- La longueur du câble chauffant est de 61 m (200 pi).
- La puissance du câble chauffant est de 9 920 W à 480 V.
- La longueur du fil froid à isolation minérale (IM) est de 1,5 m (5 pi) sur l'extrémité A.
- Le code du fil froid à isolation minérale (IM) est S25A (25 Ampères)
- Le type de joint chaud-froid est « X » pour une utilisation avec les câbles à blindage en alliage 825 XMI-A
- Le connecteur du presse-étoupe est NG (pas de presse-étoupe)
- Le câble d'interconnexion flexible est de 0,9 m (3 pi) sur l'extrémité A.
- Connecteur mâle de type K sur l'extrémité A

### E/32SQ3200/25M/840/120/1.5M/LS23A/X/NG/T2.4-3.0M/RKPF

- La configuration est la conception E
- Câble chauffant XMI-A32 (Câble à conducteur bifilaire, tension nominale de 300 V); la résistance à 20 °C est de 0,656 Ω/m (0,200 Ω//pi)
- La longueur du câble chauffant est de 25 m (82 pi).
- La puissance du câble chauffant est de 840 W à 120 V.
- La longueur du fil froid à isolation minérale (IM) est de 1,5 m (5 pi) sur l'extrémité A et l'extrémité B
- Le code du fil froid à isolation minérale (IM) est LS23A (23 Ampères)
- Le type de joint chaud-froid est « X » pour une utilisation avec les câbles à blindage en alliage 825 XMI-A
- Le connecteur du presse-étoupe est NG (pas de presse-étoupe)
- La longueur du câble d'interconnexion flexible est de 2,4 m (8 pi) sur l'extrémité A et de 3 m (10 pi) sur l'extrémité B
- Connecteur d'alimentation de type K sur l'extrémité A et connecteur femelle sur l'extrémité B

### B/61SQ3118/250/6820/480/5-7/S29<sup>a</sup>/X/NG/T8/RKMF

- La configuration est la conception B
- Câble chauffant XMI-A61 (Câble à un seul conducteur, tension nominale de 600 V); la résistance à 20 °C est de 0,387 Ω/m (0,118 Ω//pi).
- La longueur du câble chauffant est de 76 m (250 pi).
- La puissance du câble chauffant est de 6820 W à 480 V.
- La longueur du fil froid à isolation minérale (IM) est de 1,5 m (5 pi) sur l'extrémité A et de 2,1 m (7 pi) sur l'extrémité B
- Le code du fil froid à isolation minérale (IM) est S29A (29 Ampères)
- Le type de joint chaud-froid est « X » pour une utilisation avec les câbles à blindage en alliage 825 XMI-A
- Le connecteur du presse-étoupe est NG (pas de presse-étoupe)
- Le câble d'interconnexion flexible est de 2,4 m (8 pi) sur les deux extrémités A et B.
- Connecteur mâle de type K sur l'extrémité A et connecteur femelle sur l'extrémité B

## TABLEAU 2 CODES DU FIL FROID À ISOLATION MINÉRALE POUR UNE UTILISATION AVEC LES FILS FROIDS PYROFLX ET LES CONNECTEURS RAPIDES DE TYPE K

En raison de la limitation du courant nominal, uniquement les codes des fils froids à isolation minérale (IM) standard indiqués dans le tableau 2 peuvent être utilisés avec les fils froids PyroFLX et les connecteurs de type K. Le fil froid PyroFLX est fourni à la sortie de l'usine sans connecteurs rapides ou avec un ou plusieurs connecteurs rapides montés sur le fil froid.

Code du fil froid	Tension maximum (V)	Intensité maximale (A)	Diamètre du fil froid (mm) (po)		Référence de la dimension du presse-étoupe	Calibre de la queue de raccordement du câble d'interconnexion (AWG) <sup>8</sup>
<b>Conception A, D, E</b>						
LS23A	300	23	8,1	0,319	NG	10
S25A	600	25	9,0	0,355	NG	10
S34A	600	30	10,2	0,402	NG	10
<b>Conception B</b>						
S29A	600	29	5,5	0,215	NG	10
S48A	600	30	6,4	0,253	NG	10

**Remarque : Le rayon de courbure minimal du fil froid à isolation minérale (IM) est 6 fois le diamètre du câble.**

<sup>8</sup>Le calibre de la queue de raccordement s'applique aux fils froids sans connecteurs rapides (c.-à-d. queues de raccordement du câble d'interconnexion)

## AUTRE FIL FROID EN OPTION

En outre, un câble chauffant peut être terminé avec un fil froid PyroFLX et un connecteur de type K (ou sans connecteur) sur une extrémité et un fil froid à isolation minérale et un connecteur de type X sur l'autre extrémité, comme illustré dans l'exemple ci-dessous. Pour obtenir des renseignements supplémentaires sur les autres options disponibles pour les fils froids à isolation minérale (IM), communiquez avec votre représentant Chemelex ou appelez au (800) 545-6258.

**EHU : E/32SQ3200/82/840/120/5-2/LS23A/X/N12/T15.0-0.0/RNXF**

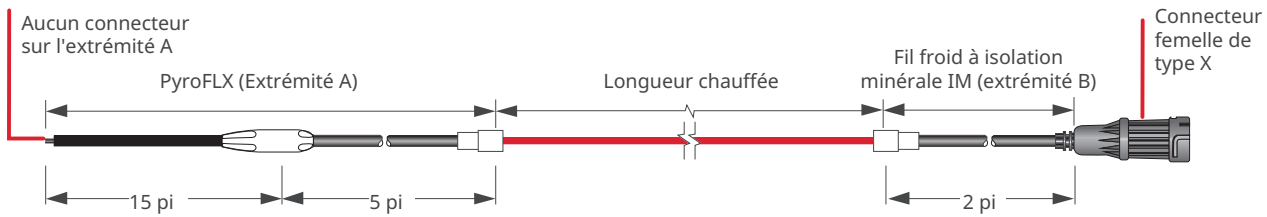

RNXF – Fil froid PyroFLX sans le connecteur sur l'extrémité A et fil froid à isolation minérale (IM) avec connecteur femelle de type X sur l'extrémité B

## PROTECTION CONTRE LES COURT-CIRCUITS À LA TERRE

Pour minimiser le danger d'incendie causé par un arc électrique entretenu, si le câble chauffant est endommagé ou mal installé, et pour respecter les exigences de Chemelex et celles des codes applicables, il est impératif d'utiliser une protection par disjoncteur différentiel sur chaque circuit alimentant un câble chauffant. Un disjoncteur ordinaire peut ne pas être assez sensible pour prévenir les arcs continus. Plusieurs systèmes de régulation et de surveillance Raychem satisfont les exigences en matière de protection contre les court-circuits à la terre.

### North America

Tel +1 800 545 6258  
info@chemelex.com

### Latin America

Tel +1 713 868 4800  
info@chemelex.com

### Europe, Middle East, Africa, India

Tel +32 16 213 511  
Fax +32 16 213 604  
info@chemelex.com

### Asia Pacific

Tel +86 21 2412 1688  
infoAPAC@chemelex.com

**chemelex**  
excellence is everything

**Raychem Tracer Pyrotenax Nuheat**