

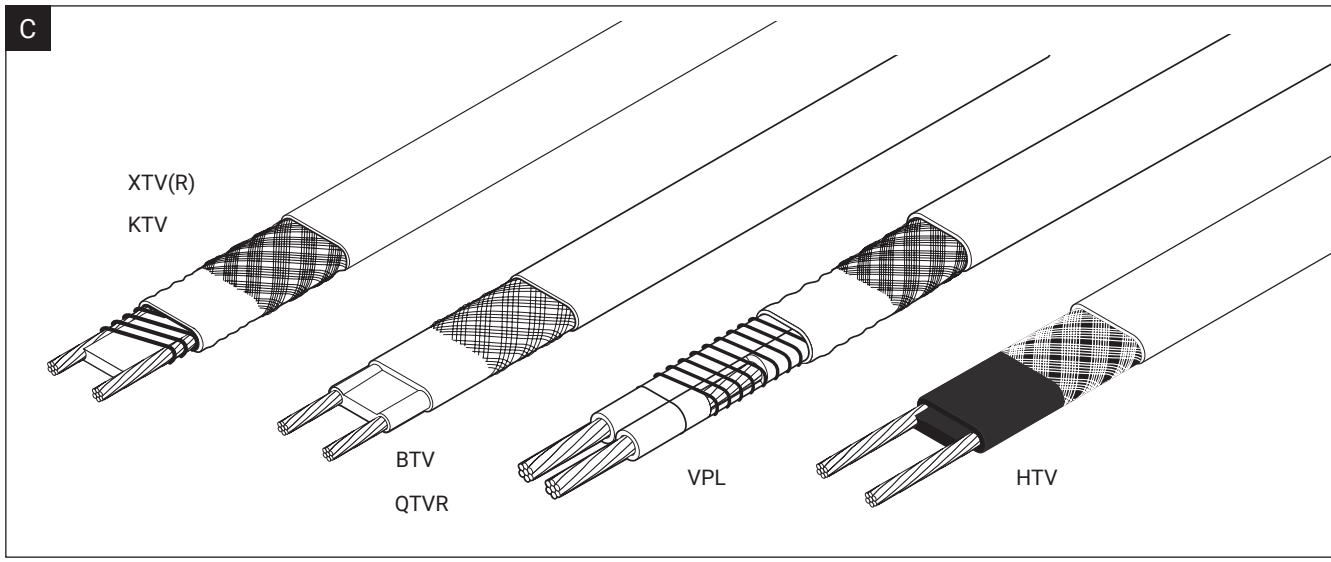

E-100-L-E

- EN End seal with indicator light
- DE (Trocken-) Endabschluss mit Kontrollleuchte
- FR Module de terminaison avec lampe témoin
- NL Eindafwerking met controlelicht
- NO Endeavslutning med indikator lys
- SV Ändavslutning med signallampa
- DA Afslutning med indikatorlys
- FI Loppupääte merkkivalolla
- IT Kit Lato finale con indicatore luminoso
- ES Kit final con indicador luminoso
- PL Końcówka izolująca z diodą sygnalizacyjną
- RU Концевая заделка со светодиодным индикатором
- CZ Ukončovací souprava se signalizačním světlem
- HU Véglezárás jelzőfényel
- HR Završna garnitura sa indikacijskim svjetlom

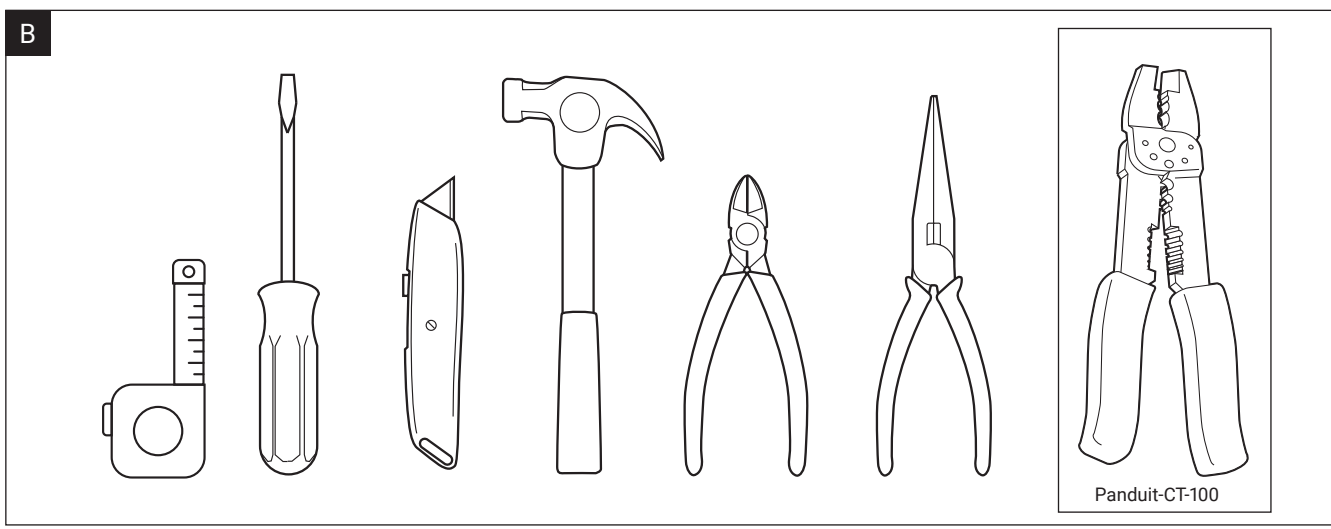
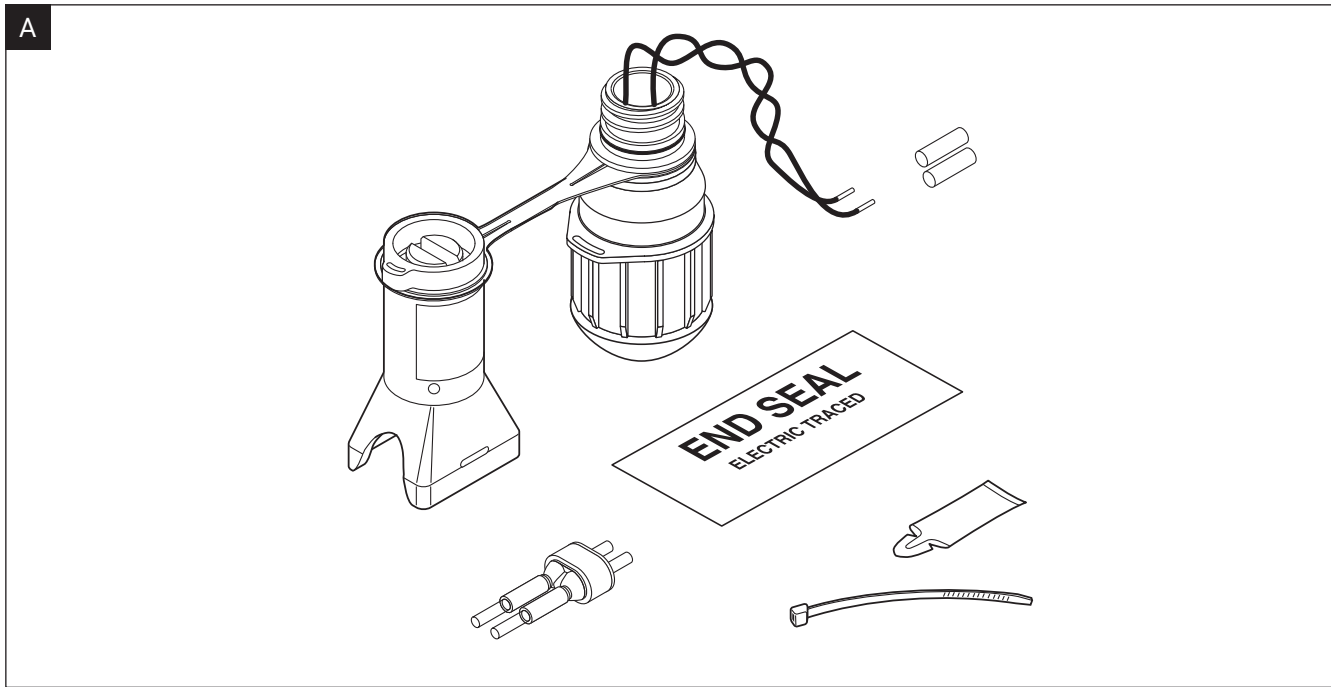

E-100-L-E

Sira 14ATEX3015X
CSAE 21UKEX3716X

 II 2 G Ex eb mb IIC T* Gb
 II 2 D Ex tb IIIC T***°C Db
IP66
Ta = -40°C to +40°C

IECEX SIR14.0007X
Rated Voltage: 277 V

Ex eb mb IIC T* Gb
Ex tb IIIC T***°C Db

For HTV heating cable with E-100-L-E; refer to heating system certificate IECEX PTB 21.0007X; PTB 21 ATEX 1003X ^(a)



RU C-BE.MIO62.B.00054/18
Ex e mb IIC Gb U Ex tb mb IIIC Db U
Ta -55°C...+40°C IP66



Ex eb mb IIC T* Gb
Ex mb tb IIIC T*°C Db



Ex eb mb IIC T* Gb
Ex tb IIIC T*°C Db IP66
IEx 15.0089X

Hazardous Locations



⁽¹⁾
Class I, Div. 2, Groups A,B,C,D
Class II, Div. 1 and 2, Groups E,F,G
Class III
Type 4X Temp Code T*



Ex eb mb IIC T* Gb
CL I ZN 1 AEx eb mb IIC T* Gb



⁽¹⁾
Class I, Div. 2, Groups A,B,C,D
Class II, Div. 1 and 2, Groups E,F,G
Class III
Type 4X Temp Code T*

^(a) IECEX PTB 21.0007X, PTB 21 ATEX 1003X : Für HTV-Heizkabel mit E-100-L-E / Pour le câble chauffant HTV avec E-100-L-E / Voor HTV-verwarmingskabel met E-100-L-E / For HTV varmekabel med E-100-L-E / För HTV varmekabel med E-100-L-E / For HTV-varmekabel med E-100-L-E / HTV lämpökaapeli yhdessä E-100-L-E loppupäätteen kanssa / Per il cavo scaldante HTV con E-100-L-E / Para el cable calefactor HTV con E-100-L-E / Dla przewodów grzejnych HTV i zestawów zakończeniowych E-100-L-E / Данные о греющем кабеле HTV с E-100-L-E см. / Pro topný kabel HTV s E-100-L-E / Az E-100-L-E-vel ellátott HTV fűtőkábel / Za HTV grijači kabel s E-100-L-E.

^(b) Hazardous locations/ Ex Bereiche/ Utilisation en zones explosives/ Gevaarlijke locaties/ Explosjonsfarlige områder/ Farlig plats/ Farlige områder/ Vaaralliset tilat/ Zone periculose/ Ubicaciones de riesgo/ Obszary niebezpieczne/ Опасные зоны/ Nebezpečná prostředí/ Veszélyes helyszínek/ Opasne logacije

* The temperature class/maximum surface temperature is directly related to the associated process temperature and heat tracing cable with which it is assembled, refer to CONDITIONS of Manufacture for the appropriate equipment marking. For system Temperature Code, see heating cable or design documentation.

Excluding/ Ausgenommen/ Sauf/ Behalve/ Unntatt/ Utom/ Undtagen/ Patsi/ Escluso/ Excepto/ Z wyjątkiem/ Krome/ Kromě/ Kivéve/ Osim:

(1) HTV
(2) KTV

ENGLISH

⚠ Warning: To prevent electrical shock, short circuit or arcing, this product must be installed correctly and water ingress must be avoided before and during the installation.

Avoid skin and eye contact with sealing grease. Consult Material safety data sheet VEN 0033 (INSTALL027).

Before installing this product, read the installation instructions completely.

⚠ Warning: Explosion and shock hazard.

Do not disconnect while the circuit is live or unless the area is free of ignitable concentrations.

Specific Conditions of Use

1. Some external parts of the system are non-conducting and may generate an ignition-capable level of electrostatic charges under certain extreme conditions. The user should ensure that the equipment is not installed in a location where it may be subjected to external conditions (such as high-pressure steam) which might cause a build-up of electrostatic charges on non-conducting surfaces. Additionally, cleaning of the equipment should be done with a damp cloth
2. The maximum process temperature of the Lighted End Seals is limited to 150°C; this may be further limited by the type of heating cable that is being used. When fitting the Lighted End Seals, the user/installer shall take into account any restrictions that are applicable to the cable
3. The supply circuit shall be protected by a fuse capable of withstanding a prospective short current of 1500A
4. The Lighted End Seals must be pipe mounted in a single orientation, with the gland entry adjacent to the process pipe, as per the manufacturer's installation instructions

Maximum pipe temperature:

Heater type	Tmax continuous	Tmax intermittent 1000h cumulative *	Tmax power off
BTV	65°C	85°C	–
QTVR	110°C	110°C	–
XTV	121°C	250°C	–
XTVR	150°C	250°C	–
KTV	150°C	250°C	–
HTV	205°C	260°C	–
VPL	See tables below	–	250°C

Cable	110 V	Cable	230 V	254 V
5VPL1-CT	235°C	5VPL2-CT	230°C	225°C
10VPL1-CT	215°C	10VPL2-CT	210°C	200°C
15VPL1-CT	190°C	15VPL2-CT	180°C	145°C
20VPL1-CT	150°C	20VPL2-CT	150°C	Not allowed

Ambient Temperature: ATEX/IECEX –40°C to +40°C; EAC: –55°C to +40°C

Installation instructions for Raychem E-100-L-E end seal kit. For use with all Raychem BTV, QTVR, XTV(R), KTV, HTV and VPL heating cables.

* 2000h XTVR and HTV

DEUTSCH

⚠ ACHTUNG: Zur Vermeidung von elektrischem Schlag, Kurzschluss, oder Funkenbildung, muss dieses Gerät vorschriftsmäßig montiert werden. Das Gerät ist vor und während der Montage vor Wasser zu schützen.

Vermeiden Sie Haut- und Augenkontakt mit dem Abdichtmittel. Beachten Sie das Sicherheitsdatenblatt VEN 0033 (INSTALL027).

Lesen Sie die Montageanleitung komplett und sorgfältig bevor Sie mit der Montage beginnen.

Besondere Nutzungsbedingungen

1. Einige externe Teile des Systems sind nicht leitend und können unter bestimmten extremen Bedingungen ein zündfähiges Niveau elektrostatischer Ladungen erzeugen. Der Benutzer sollte sicherstellen, dass das Gerät nicht an einem Ort installiert wird, an dem es äußeren Bedingungen (wie Hochdruckdampf) ausgesetzt sein kann, die eine Ansammlung elektrostatischer Ladungen auf nichtleitenden Oberflächen verursachen könnten. Zusätzlich sollte die Reinigung der Ausrüstung mit einem feuchten Tuch erfolgen

- Die maximale Prozesstemperatur der Endabschlüsse mit Kontrollleuchte ist auf 150°C begrenzt; dies kann ferner durch die Art des verwendeten Heizkabels weiter eingeschränkt sein. Bei der Montage der Endabschlüsse mit Kontrollleuchte muss der Anwender/Installateur alle Einschränkungen berücksichtigen, die für das Kabel gelten
- Der Versorgungskreis muss durch eine Sicherung geschützt werden, die einem zu erwartenden Kurzschlussstrom von 1500A standhalten kann
- Die Endabschlüsse mit Kontrollleuchte müssen gemäß den Installationsanweisungen des Herstellers in einer einzigen Ausrichtung montiert werden, wobei der Eingang der Stopfbuchs neben dem Prozessrohr liegen muss

Maximale Rohrtemperatur:

Heizband-typenreihe	Tmax dauernd	Tmax kurzzeitig 1000h kumulierend *	Tmax ausgeschaltet
BTV	65°C	85°C	–
QTVR	110°C	110°C	–
XTV	121°C	250°C	–
XTVR	150°C	250°C	–
KTV	150°C	250°C	–
HTV	205°C	260°C	–
VPL	Siehe folgende Tabelle	–	250°C

Heizband	AC 110 V	Heizband	AC 230 V	AC 254 V
5VPL1-CT	235°C	5VPL2-CT	230°C	225°C
10VPL1-CT	215°C	10VPL2-CT	210°C	200°C
15VPL1-CT	190°C	15VPL2-CT	180°C	145°C
20VPL1-CT	150°C	20VPL2-CT	150°C	Nicht zulässig

Umgebungstemperatur: ATEX/IECEx –40°C bis +40°C; EAC: –55°C bis +40°C

Montageanleitung für Heizbandendabschluss E-100-L-E. Verwendbar für alle Raychem BTV-, QTVR-, XTV(R)-, KTV-, HTV- und VPL-Heizbänder.

* 2000h XTVR und HTV

FRANÇAIS

⚠ ATTENTION: Pour éviter les courts-circuits, les décharges ou les arcs électriques, ce produit doit être installé correctement. La pénétration d'eau dans le ruban doit également être évitée avant et pendant l'installation. Éviter tout contact du gel d'étanchéité avec les yeux et la peau. Consulter la fiche de données de sécurité VEN 0033 (INSTALL027). Cette notice d'installation doit être lue en entier avant de procéder à l'installation du produit.

⚠ AVERTISSEMENT: Risque d'explosion. Ne pas débrancher pendant que le circuit Est sous tension ou à moins que l'emplacement ne soit exempt de concentrations Inflammables.

Conditions spécifiques d'utilisation

- Certaines parties externes du système sont non conductrices et peuvent générer un niveau de charges électrostatiques potentiellement inflammables dans certaines conditions extrêmes. L'utilisateur doit s'assurer que l'équipement n'est pas installé dans un endroit où il peut être soumis à des conditions externes (comme de la vapeur à haute pression) qui pourraient provoquer une accumulation de charges électrostatiques sur des surfaces non conductrices. En outre, le nettoyage de l'équipement doit être effectué à l'aide d'un chiffon humide
- La température maximale d'utilisation des terminaisons lumineuses est limitée à 150°C ; elle peut donc être encore plus limitée par le type de câble chauffant utilisé. Lors du montage des terminaisons lumineuses, l'utilisateur/installateur doit tenir compte de toute restriction applicable au câble
- Le circuit d'alimentation doit être protégé par un fusible capable de résister à un courant de court-circuit potentiel de 1500A
- Les terminaisons lumineuses doivent être montés sur le tuyau dans une seule orientation, l'entrée du presse-étoupe étant adjacente au tuyau, conformément aux instructions d'installation du fabricant

Température maximale de tuyauterie

Type de câble chauffant	Tmax en continu	Tmax en intermittent 1000 h cumulées *	Tmax hors tension
BTV	65°C	85°C	–
QTVR	110°C	110°C	–
XTV	121°C	250°C	–
XTVR	150°C	250°C	–
KTV	150°C	250°C	–
HTV	205°C	260°C	–
VPL	Voir tableaux ci-dessous	–	250°C

Câble	110 V	Câble	230 V	254 V
5VPL1-CT	235°C	5VPL2-CT	230°C	225°C
10VPL1-CT	215°C	10VPL2-CT	210°C	200°C
15VPL1-CT	190°C	15VPL2-CT	180°C	145°C
20VPL1-CT	150°C	20VPL2-CT	150°C	Non autorisé

Température ambiante : ATEX/IECEX: –40°C à +40°C; EAC: –55°C à +40°C

Instructions d'installation pour le kit de terminaison E-100-L-E. Utilisable avec les rubans chauffants Raychem BTV, QTVR, XTV(R), KTV, HTV et VPL.

* 2000h XTVR et HTV

NEDERLANDS

⚠ OPGELET: Om elektrische schokken, kortsluiting en vonkoverslag te vermijden moet dit product correct geïnstalleerd worden. Het binnendringen van water in de kabel moet voor en tijdens de installatie vermeden worden. Huid- en oogcontact met afdichtingsvet vermijden. Raadpleeg het veiligheidsinformatieblad VEN 0033 (INSTALL027). Lees de installatie-instructies volledig vooraleer de installatie van het product te beginnen.

Specifieke gebruiksvoorwaarden

1. Sommige externe onderdelen van het systeem zijn niet-geleidend en kunnen onder bepaalde extreme omstandigheden een niveau van elektrostatiche ladingen genereren dat geschikt is voor ontsteking. De gebruiker moet ervoor zorgen dat de apparatuur niet wordt geïnstalleerd op een plaats waar het kan worden onderworpen aan zulke externe omstandigheden (zoals hoge-druk stoom) die een opeenhoping van elektrostatiche ladingen op niet-geleidend oppervlakken kunnen veroorzaken. Bovendien moet de apparatuur worden gereinigd met een vochtige doek
2. De maximale procestemperatuur van de eindafdichtingen met lamp is beperkt tot 150°C; dit kan verder worden beperkt door het type verwarmingskabel die wordt gebruikt. Bij het aanbrengen van deze eindafdichtingen dient de gebruiker/installateur daarom rekening te houden met eventuele beperkingen die van toepassing zijn op de kabel
3. Het voedingscircuit moet worden beveiligd met een zekering die bestand is tegen een mogelijke kortsluitstroom van 1500A
4. De eindafdichtingen met lamp moeten in één enkele richting worden gemonteerd, met de wartelaansluiting naast de procesleiding, volgens de installatie-instructies van de fabrikant

Maximale leidingtemperatuur:

Type verwarmingskabel	Tmax continu	Tmax intermittent 1000 u cumulatief *	Tmax spanningsloos
BTV	65°C	85°C	–
QTVR	110°C	110°C	–
XTV	121°C	250°C	–
XTVR	150°C	250°C	–
KTV	150°C	250°C	–
HTV	205°C	260°C	–
VPL	Zie onderstaande tabellen	–	250°C

Kabel	AC 110 V	Kabel	AC 230 V	AC 254 V
5VPL1-CT	235°C	5VPL2-CT	230°C	225°C
10VPL1-CT	215°C	10VPL2-CT	210°C	200°C
15VPL1-CT	190°C	15VPL2-CT	180°C	145°C
20VPL1-CT	150°C	20VPL2-CT	150°C	Niet toegestaan

Omgevingstemperatuur: ATEX/IECEX: -40°C tot +40°C; EAC: -55°C tot +40°C

Installatie instructies voor de eindafwerkingskit E-100-L-E. Voor gebruik met alle Raychem BTV, QTVR, XTV(R), KTV, HTV en VPL verwarmingskabels.

* 2000h XTVR en HTV

NORSK

⚠ ADVARSEL: For å unngå elektrisk støt, kortslutning eller gnister, må dette produktet installeres korrekt, samt unngå vanninntrengning før og under installasjonen.

Unngå å få forseglings-fettet på huden og i øynene. Konsulter datablad for helse og sikkerhet, VEN 0033 (INSTALL027).

Les hele installasjonsveiledningen før installasjon av produktet.

Spesifikke betingelser for bruk

1. Noen eksterne deler av systemet er ikke-ledende og kan generere et nivå av elektrostatiske ladninger under visse ekstreme forhold. Brukeren bør sørge for at utstyret ikke installeres på et sted der det kan bli utsatt for ytre forhold (for eksempel høytrykksdamp) som kan føre til opphopning av elektrostatiske ladninger på ikke-ledende overflater. Rengjøring av utstyret bør gjøres med en fuktig klut
2. Den maksimale prosessstemperaturen til endeavslutningen med lys, er begrenset til 150°C; dette kan begrenses ytterligere av type varmekabel som brukes. Ved montering av endeavslutning med lys skal brukeren / installatøren ta hensyn til eventuelle begrensninger som gjelder kabelen
3. Tilførselskursen skal være beskyttet av en sikring som tåler en potensiell kortslutning på 1500A
4. Endeavslutningen med lys må være rørmontert i en retning hvor kabelinngangen er ved siden av prosessrøret, i henhold til produsentens installasjonsinstruksjoner

Maximum rørtemperatur:

Varmekabel type	Tmax kontinuerlig	Tmax kortvarig 1000t akumulert *	Tmax uten spenning
BTV	65°C	85°C	-
QTVR	110°C	110°C	-
XTV	121°C	250°C	-
XTVR	150°C	250°C	-
KTV	150°C	250°C	-
HTV	205°C	260°C	-
VPL	Se tabellene under	-	250°C

Kabel	110 V	Kabel	230 V	254 V
5VPL1-CT	235°C	5VPL2-CT	230°C	225°C
10VPL1-CT	215°C	10VPL2-CT	210°C	200°C
15VPL1-CT	190°C	15VPL2-CT	180°C	145°C
20VPL1-CT	150°C	20VPL2-CT	150°C	Ikke tillatt

Omgivelse temperatur: ATEX/IECEX -40°C til +40°C; EAC: -55°C til +40°C

Installasjonsbeskrivelse for E-100-L-E endeavslutningssett. Kan brukes til alle Raychem BTV-, QTVR-, XTV(R)-, KTV-, HTV- og VPL-varmekabler.

* 2000h XTVR og HTV

SVENSKA

⚠ VARNING! För att förebygga personskador, kortslutning eller ljusbåge måste denna produkt installeras korrekt och skyddas från inträngande vatten före och under installationen.

Undvik ögon- och hudkontakt med tätningssmassan. Läs säkerhetsinformation VEN 0033 (INSTALL027).

Läs genom hela monteringsanvisningen innan installationen påbörjas.

Specifika användarvillkor

1. Några yttre delar av systemet är icke ledande och kan generera en elektrostatisk gnista vid vissa extrema förutsättningar. Användare bör försäkra sig om att utrustningen inte är installerad på platser där yttre förutsättningar (som högtrycksånga) kan bygga upp en elektrostatisk laddning på icke ledande ytor. Rengöring av utrustningen bör göras med fuktig trasa
2. Högsta processtemperaturen på belyst ändavslut är begränsad till 150°C, detta kan ytterligare begränsas av typen av värmekabel som den används till. Vid placering av belyst ändavslut ska användaren/ installatören ta i beaktande varje restriktion som är applicerbar på kabeln
3. Den matande kretsen skall vara skyddad av säkring kapabel att klara en potentiell kortslutningsström på 1500A
4. Det belysta ändavslutet ska monteras vinkelrät, med tätningen närmast till process röret, enligt tillverkarens installationsmanual

Maximal rörtemperatur:

Värme-kabeltyp	Tmax kontinuerligt	Tmax kortvärt 1000h ackumulerat *	Tmax frånslagen spänning
BTV	65°C	85°C	–
QTVR	110°C	110°C	–
XTV	121°C	250°C	–
XTVR	150°C	250°C	–
KTV	150°C	250°C	–
HTV	205°C	260°C	–
VPL	Se tabeller nedan.	–	250°C

Kabel	110 V	Kabel	230 V	254 V
5VPL1-CT	235°C	5VPL2-CT	230°C	225°C
10VPL1-CT	215°C	10VPL2-CT	210°C	200°C
15VPL1-CT	190°C	15VPL2-CT	180°C	145°C
20VPL1-CT	150°C	20VPL2-CT	150°C	Inte tillåtet.

Omgivningstemperatur: ATEX/IECEX –40°C till +40°C; EAC: –55°C till +40°C

Monteringsanvisning för E-100-L-E ändavslutningssats. Användes till alla Raychem BTV-, QTVR-, XTV(R)-, KTV-, HTV- och VPL-värmekablar.

* 2000h XTVR och HTV

DANSK

⚠ ADVARSEL: For at undgå elektriske stød, kortslutning eller lysbuer skal dette produkt installeres korrekt, ligesom vandindtrængen skal undgås før og under installationen.

Undgå øjen- og hudkontakt med tætningsmidlet. Se sikkerhedsdatablad VEN 0033 (INSTALL027).

Læs montagevejledningerne grundigt før installationen påbegyndes.

Specifikke betingelser

1. Nogle ydre dele af systemet er ikke-ledende og kan generere en elektrostatisk gnist under visse ekstreme forhold. Brugere skal sørge for, at udstyret ikke installeres på steder, hvor eksterne forhold (såsom højtryksdamp) kan opbygge en elektrostatisk ladning på ikke-ledende overflader. Rengøring af udstyret skal foretages med en fugtig klud
2. Den maksimale processtemperatur på den oplyste endeafslutning er begrænset til 150°C, dette kan yderligere begrænses af den type varmekabel, det bruges til. Når der placeres en oplyst endeafslutning, skal brugeren / installatøren tage højde for eventuelle begrænsninger, der gælder for kablet
3. Forsyningskredsløbet skal være beskyttet af en sikring, der er i stand til at modstå en potentiel kortslutningsstrøm på 1500A
4. Den oplyste endeafslutning monteres vinkelret med tætningen tættest på procesrøret i henhold til producentens installationsmanual

Maks. rørtemperatur:

Type på varmekabel	Maks. temperatur med spænding	Temperatur kortvarigt med spænding maks. 1000 timer akkumuleret *	Maks. temperatur uden spænding
BTV	65°C	85°C	–
QTVR	110°C	110°C	–
XTV	121°C	250°C	–
XTVR	150°C	250°C	–
KTV	150°C	250°C	–
HTV	205°C	260°C	–
VPL	Se nedenstående tabeller.	–	250°C

Kabel	110 V	Kabel	230 V	254 V
5VPL1-CT	235°C	5VPL2-CT	230°C	225°C
10VPL1-CT	215°C	10VPL2-CT	210°C	200°C
15VPL1-CT	190°C	15VPL2-CT	180°C	145°C
20VPL1-CT	150°C	20VPL2-CT	150°C	Ikke tilladt.

Omgivelsestemperatur:ATEX/IECEX –40°C til +40°C; EAC: –55°C til +40°C

Montagevejledning for E-100-L-E afslutningssæt. Anvendes til alle Raychem BTV, QTVR, XTV(R), KTV, HTV og VPL varmekabler.

* 2000h XTVR og HTV

SUOMI

VAROITUS: Sähköiskun, oikosulun tai valokaaren välttämiseksi tämä tuote tulee asentaa oikein ja veden pääsy tuotteen sisään tulee estää ennen asennusta ja asennuksen aikana.

Vältä iho- ja silmäkontaktia tiivistysaineen kanssa. Tutustu käyttöturvallisuustiedotteeseen VEN 0033 (INSTALL027).

Lue asennusohje kokonaan ennen tämän tuotteen asennusta.

Käytön erityisehtoja

1. Jotkut järjestelmän ulkoiset osat eivät ole sähköä johtavia ja voivat erityisissä ääriolosuhteissa synnyttää kipinään riittävän määrän sähköstaattisia varauksia. Käyttäjän tulee varmistua että laitetta ei asenneta sellaisiin kohteisiin, missä ulkoiset olosuhteet (kuten korkeapainehöyrylle altistuminen) voi aiheuttaa sähköstaattisten varausten syntymistä johtamattomille pinnoille. Tämän lisäksi laitteen puhdistus tulee tehdä kostealla kankaalla
2. Merkkivalollisten loppupääteiden maksimi prosessilämpötila on rajoitettu lukemaan 150°C; tämä voi edelleen olla rajoitettu alemmas riippuen käytetystä lämpökaapelityypistä. Asennettaessa merkkivalollisia loppupäätteitä käyttäjän/asentajan tulee huomioida kaikki lämpökaapeliin liittyvät rajoitukset
3. Syöttävä piiri tulee suojata johdonsuojalla, joka kestää mahdollisen oikosulkuvirran 1500A
4. Merkkivalollinen loppupääte tulee asentaa vain tavalla, jossa sisääntuloholkki kohdistuu suoraan prosessiputkea kohti valmistajan asennusohjeiden mukaisesti

Putken maksimilämpötila:

Lämmitintyyppi	Tmaksimi jatkuva	Tmaksimi lyhytaikainen, yhteenlaskettu kestoisuus max. 1000 h *	Tmaksimi jännitteettömänä
BTV	65°C	85°C	–
QTVR	110°C	110°C	–
XTV	121°C	250°C	–
XTVR	150°C	250°C	–
KTV	150°C	250°C	–
HTV	205°C	260°C	–
VPL	Katso allaolevat taulukot	–	250°C



EN

DE

FR

NL

NO

SV

DA

FI

IT

ES

PL

RU

CZ

HU

HR

Kaapeli	110 V	Kaapeli	230 V	254 V
5VPL1-CT	235°C	5VPL2-CT	230°C	225°C
10VPL1-CT	215°C	10VPL2-CT	210°C	200°C
15VPL1-CT	190°C	15VPL2-CT	180°C	145°C
20VPL1-CT	150°C	20VPL2-CT	150°C	Ei sallittu

Ympäristön lämpötila: ATEX/IECEx -40°C/+40°C; EAC: -55°C/+40°C

Asennusohje loppupäätteille E-100-L-E. Käytetään kaikkien Raychem BTV-, QTVR-, XTV(R)-, KTV-, HTV- ja VPL-lämpökaapeleiden yhteydessä.

* 2000h XTVR ja HTV

ITALIANO

⚠ ATTENZIONE: Per non incorrere in shock elettrici, corto circuiti o formazione di arco, questo prodotto deve essere installato correttamente; inoltre, evitare infiltrazioni di acqua prima e durante l'installazione.

Evitare il contatto degli occhi e della pelle con il sigillante. Consultare la scheda di sicurezza VEN 0033 (INSTALL027).

Prima di installare il prodotto, leggere attentamente le istruzioni di installazione.

Condizioni specifiche di utilizzo

1. Alcune parti esterne del sistema non sono conduttive e possono generare un livello di cariche elettrostatiche capaci di innescare in determinate condizioni estreme. L'utente deve assicurarsi che l'apparecchiatura non sia installata in un luogo in cui possa essere soggetta a condizioni esterne (come il vapore ad alta pressione) che potrebbero causare un accumulo di cariche elettrostatiche su superfici non conduttive. Inoltre, la pulizia dell'apparecchiatura dovrebbe essere effettuata con un panno umido
2. La temperatura massima di processo dei kit di terminazione con spia luminosa è 150°C; questo può essere ulteriormente limitato dal tipo di cavo riscaldante che viene utilizzato, quindi.
3. Quando si montano i kit di terminazione con spia luminosa, l'utente/installatore deve tenere conto di eventuali restrizioni applicabili al cavo
3. Il circuito di alimentazione deve essere protetto da un fusibile in grado di sopportare una potenziale corrente di cortocircuito di 1500A
4. I kit di terminazione con spia luminosa devono essere montati, con l'entrata adiacente al tubo di processo, secondo le istruzioni di installazione del produttore

Temperatura massima del tubo:

Cavo scaldante	Temp. continua max	Temp. max cumulativa 1000 ore *	Temp. max non alimentato
BTV	65°C	85°C	-
QTVR	110°C	110°C	-
XTV	121°C	250°C	-
XTVR	150°C	250°C	-
KTV	150°C	250°C	-
HTV	205°C	260°C	-
VPL	Vedi tabelle sottostanti	-	250°C

Cavo	110 V	Cavo	230 V	254 V
5VPL1-CT	235°C	5VPL2-CT	230°C	225°C
10VPL1-CT	215°C	10VPL2-CT	210°C	200°C
15VPL1-CT	190°C	15VPL2-CT	180°C	145°C
20VPL1-CT	150°C	20VPL2-CT	150°C	Non ammesso

Temperatura ambiente: ATEX/IECEx da -40°C a +40°C; EAC: da -55°C a +40°C

Istruzioni di installazione per kit lato finale E-100-L-E. Da utilizzarsi con cavi scaldanti Raychem BTV, QTVR, XTV(R), KTV, HTV e VPL.

* 2000h XTVR e HTV

⚠ ATENCION: Para prevenir sacudidas eléctricas, cortocircuitos o la formación de arcos eléctricos, este producto debe ser correctamente instalado y se debe evitar la entrada de agua antes y durante la instalación del mismo. Evitar el contacto de la grasa selladora con los ojos y la piel. Consultar la ficha de datos de seguridad VEN 0033 (INSTALL027). Antes de instalar este producto, leer completamente las instrucciones de instalación.

Condiciones específicas de uso

1. Algunas partes externas del sistema no son conductoras y pueden generar un nivel de cargas electrostáticas con capacidad de ignición en determinadas condiciones extremas. El usuario debe asegurarse de que el equipo no se instale en un lugar en el que pueda estar sujeto a condiciones externas (como vapor a alta presión) que puedan causar una acumulación de cargas electrostáticas en superficies no conductoras. Además, la limpieza del equipo debe hacerse con un paño húmedo
2. La temperatura máxima de proceso de los sellos del extremo iluminado está limitada a 150°C; por lo tanto, esto puede estar limitado aun más por el tipo de cable calefactor que se esté utilizando. Al instalar los sellos de extremo iluminado, el usuario/instalador deberá tener en cuenta cualquier restricción que sea aplicables al cable
3. El circuito de suministro estará protegido por un fusible capaz de soportar una corriente de cortocircuito de 1500A
4. Los sellos del extremo iluminado deben ser montados en una sola orientación, con la entrada del casquillo adyacente a la tubería de proceso, según las instrucciones de instalación del fabricante

Temperatura máxima de tubería:

Tipo de cable calefactor	Tª máxima en continuo (cable conectado)	Tª máxima intermitente acumulada (1000 h) *	Tª máxima sin tensión (cable desconectado)
BTV	65°C	85°C	–
QTVR	110°C	110°C	–
XTV	121°C	250°C	–
XTVR	150°C	250°C	–
KTV	150°C	250°C	–
HTV	205°C	260°C	–
VPL	Ver las tablas más abajo	–	250°C

Cable	110 V	Cable	230 V	254 V
5VPL1-CT	235°C	5VPL2-CT	230°C	225°C
10VPL1-CT	215°C	10VPL2-CT	210°C	200°C
15VPL1-CT	190°C	15VPL2-CT	180°C	145°C
20VPL1-CT	150°C	20VPL2-CT	150°C	No permitido

Temperatura ambiente: ATEX/IECEx –40°C a +40°C; EAC: –55°C a +40°C

Instrucciones de instalación para kits de terminación E-100-L-E. Para utilizar con los cables calefactores Raychem BTV-, QTVR-, XTV(R)-, KTV-, HTV- y VPL.

* 2000h XTVR y HTV

POLSKI

⚠ UWAGA: Nieprawidłowa instalacja produktu grozi porażeniem, zwarcie lub iskrzeniem. Nie można dopuszczać do jego zawilgocenia przed i w czasie montażu. Unikać bezpośredniego kontaktu skóry i oczu z masą uszczelniającą. Zapoznać się z instrukcją bezpieczeństwa "VEN 0033 (INSTALL027)". Przed instalacją produktu należy uważnie zapoznać się z całą instrukcją.

Szczególne warunki użytkowania

1. Niektóre zewnętrzne części systemu grzewczego nie przewodzą prądu i w pewnych ekstremalnych warunkach mogą generować ładunki elektrostatyczne na poziomie zdolnym do zapłonu. Użytkownik powinien upewnić się, że urządzenie nie jest instalowane w miejscu, w którym może być narażone na warunki zewnętrzne (takie jak para pod wysokim ciśnieniem), które mogą powodować gromadzenie się ładunków elektrostatycznych na powierzchniach nieprzewodzących. Dodatkowo sprzęt należy czyścić wilgotną szmatką
2. Maksymalna temperatura procesu w odniesieniu do zestawu zakończeniowego z diodą sygnalizacyjną jest ograniczona do 150°C; może ona być dodatkowo ograniczona przez typ używanego przewodu grzejnego. Podczas montażu zestawu zakończeniowego z diodą sygnalizacyjną użytkownik / instalator powinien wziąć pod uwagę wszelkie ograniczenia mające zastosowanie do użytego przewodu grzejnego
3. Obwód zasilający powinien być zabezpieczony bezpiecznikiem zdolnym wytrzymać spodziewany prąd zwarcia 1500A
4. Zestawy zakończeniowe z diodą sygnalizacyjną muszą być montowane na rurze w jednym położeniu, z wejściem dławika przylegającym do rury procesowej, zgodnie z instrukcją montażu producenta

Максимальная температура трубопровода:

Тип проводу grzejnego	Температура максимальная ciąga	Температура максимальная okresowa 1000h oddziaływania *	Температура максимальная (zasilanie wyłączone)	
BTV	65°C	85°C	–	
QTVR	110°C	110°C	–	
XTV	121°C	250°C	–	
XTVR	150°C	250°C	–	
KTV	150°C	250°C	–	
HTV	205°C	260°C	–	
VPL	Zobacz tabele poniżej	–	250°C	
Grewczych	110 V	Grewczych	230 V	254 V
5VPL1-CT	235°C	5VPL2-CT	230°C	225°C
10VPL1-CT	215°C	10VPL2-CT	210°C	200°C
15VPL1-CT	190°C	15VPL2-CT	180°C	145°C
20VPL1-CT	150°C	20VPL2-CT	150°C	Niedozwolona

Температура zewnętrzna: ATEX/IECEx: –40°C do +40°C; EAC: –55°C do +40°C

Instrukcja montażu zestawów końcowych typu E-100-L-E. Można stosować do wszystkich przewodów grzewczych typu BTV-, QTVR-, XTV(R)-, KTV-, HTV-, VPL- produkcji firmy Raychem.

* 2000h XTVR oraz HTV

РУССКИЙ

⚠ Предупреждение: Во избежание электрошока, короткого замыкания или искрения это изделие должно быть правильно смонтировано, при этом как до, так и во время монтажа следует избегать попадания в него воды или влажности. Избегать контакта кожи и глаз с герметизирующей смазкой. См. техническую карточку Райхем по безопасности - VEN 0033 (INSTALLO27). До начала монтажа полностью прочитать монтажную инструкцию.

Специальные условия эксплуатации

- Некоторые внешние части системы являются непроводящими и могут генерировать способный воспламениться уровень электростатических зарядов при определенных экстремальных условиях. Пользователь должен убедиться в том, что оборудование установлено в месте, не подвергающимся воздействию внешних условий (таких как пар высокого давления), которые могут вызвать накопление электростатических зарядов на непроводящих поверхностях. Кроме того, чистка оборудования должна производиться влажной тканью
- Максимальная рабочая температура концевых заделок с индикационной лампой ограничена 150°C; более того, она также может быть ограничена типом используемого греющего кабеля. При установке концевых заделок с индикационной лампой, пользователь / монтажник должен учитывать все ограничения, применимые к кабелю
- Цепь питания должна быть защищена предохранителем, способным выдерживать ожидаемый ток короткого замыкания 1500А
- Концевые заделки с индикационной лампой должны монтироваться на трубе в одном направлении с вводом сальника, примыкающим к технологической трубе, в соответствии с инструкциями производителя по установке

Максимальная температура трубы:

Тип греющего Кабеля	Макс. температура (непрерывная работа)	Макс. температура (периодическая работа, суммарно 1000 часов) *	Макс. температура питания
BTV	65°C	85°C	–
QTVR	110°C	110°C	–
XTV	121°C	250°C	–
XTVR	150°C	250°C	–
KTV	150°C	250°C	–
HTV	205°C	260°C	–
VPL	См. таблицы ниже	–	250°C

Кабель	110 В	Кабель	230 В	254 В
5VPL1-CT	235°C	5VPL2-CT	230°C	225°C
10VPL1-CT	215°C	10VPL2-CT	210°C	200°C
15VPL1-CT	190°C	15VPL2-CT	180°C	145°C
20VPL1-CT	150°C	20VPL2-CT	150°C	Не допускается

Температура окружающей среды: ATEX/IECEX –40°C до +40°C; EAC: –55°C до +40°C

Монтажная инструкция к наборам концевых заделок E-100-L-E. Для греющих кабелей Raychem типов BTV-, QTVR-, XTV(R)-, KTV-, HTV- и VPL-.

* 2000h XTVR и HTV

ČESKY

⚠ UPOZORNĚNÍ: K předejití úrazu elektrickým proudem, zkratu či sršení je nutné, aby byl tento výrobek správně montován, musí být zabráněno vniknutí vody před montáží i během montáže. Zabraňte styku těsnícího tmelu s pokožkou a očima. Postupujte podle bezpečnostního návodu VEN 0033 (INSTALL027) Před zahájením montáže tohoto výrobku, přečtěte zcela montážní návody.

Podmínky použití

- Některé vnější části systému jsou nevodivé a za určitých extrémních podmínek na nich může vzniknout elektrostatický náboj, který může způsobit vznícení. Uživatel by měl zajistit, aby zařízení nebylo instalováno na místě, kde by mohlo být vystaveno vnějším vlivům (například vysokotlaká pára), které by mohly způsobit hromadění elektrostatického náboje na nevodivých površích. Čištění zařízení by se mělo provádět vlhkým hadříkem
- Maximální procesní teplota v potrubí, na kterém je instalována ukončovací souprava se světelnou signalizací, je omezena na 150°C; tato teplota může být dále omezena použitým typem topného kabelu. Při montáži ukončovací soupravy se světelnou signalizací musí uživatel / montážník vzít v úvahu veškerá omezení, která platí pro topný kabel
- Napájecí obvod musí být vybaven prvky se zkratovou odolností minimálně 1,5kA
- Ukončovací souprava se světelnou signalizací musí být namontována na potrubí tak, aby vstup pro topný kabel přiléhá přímo na potrubí, v souladu s montážními předpisy výrobce

Maximální teplota potrubí:

Typ topného kabelu	Maximální teplota vystavení	Maximální přerušovaná expoziční teplota (1000h kumulativně) *	Maximální teplota (bez napětí)
BTV	65°C	85°C	–
QTVR	110°C	110°C	–
XTV	121°C	250°C	–
XTVR	150°C	250°C	–
KTV	150°C	250°C	–
HTV	205°C	260°C	–
VPL	Viz tabulku	–	250°C

Кабелу	110 В	Кабелу	230 В	254 В
5VPL1-CT	235°C	5VPL2-CT	230°C	225°C
10VPL1-CT	215°C	10VPL2-CT	210°C	200°C
15VPL1-CT	190°C	15VPL2-CT	180°C	145°C
20VPL1-CT	150°C	20VPL2-CT	150°C	Непripустне

Okolní teplota: ATEX/IECEX –40°C až +40°C; EAC: –55°C až +40°C

Montážně návod pro sady ukončený typu E-100-L-E. Pro použití se všemi samoregulačními kabely Raychem typu BTV, QTVR, XTV(R), KTV, HTV a VPL.

* 2000h XTVR a HTV

MAGYAR

⚠ FIGYELMEZTETÉS: Áramütés rövidzárlat vagy ívhúzás elkerülése céljából a szerelés gondosan végzendő, a szerelés előtt és alatt a száraz állapotot biztosítani kell. A tömítőzsir ne kerüljön a boerre vagy szembe. Erre vonatkozó információ: VEN 0033 (INSTALL027). Szerelés előtt gondosan olvassa el a szerelési utasítást.

Különleges használati feltételek

1. A rendszer egyes külső részei nem vezetnek, és bizonyos szélsőséges körülmények között gyulladásra képes szintű elektrosztatikus töltéseket generálhatnak. A felhasználónak gondoskodnia kell arról, hogy a berendezést ne olyan helyre telepítsék, ahol külső körülmények (például nagynyomású gőz) érhetik, ami elektrosztatikus töltések felhalmozódását okozhatja a nem vezető felületeken. Ezenkívül a berendezés tisztítását nedves ruhával kell elvégezni
2. A világítással rendelkező véglezárók maximális hőmérséklete 150°C-ra van korlátozva; ezt tovább korlátozhatja a használt fűtőkábel típusa. A világítással rendelkező véglezárók felszerelésekor a felhasználónak / telepítőnek figyelembe kell vennie a kábelre vonatkozó korlátozásokat
3. A tápáramkört olyan biztosítóval kell védeni, amely képes ellenállni egy fellépő 1500A-es rövidzárlatnak
4. A világítással rendelkező véglezárókat egy irányban kell a csőre szerelni, a tömszelencével a csővezetékre, a gyártó telepítési utasításainak megfelelően

Max. cső-hőmérséklet:

Kábel típus	Tmax állandóan	Tmax megszakításokkal, összesen 1000 óra *	Tmax fűtés kikapcsolva
BTV	65°C	85°C	–
QTVR	110°C	110°C	–
XTV	121°C	250°C	–
XTVR	150°C	250°C	–
KTV	150°C	250°C	–
HTV	205°C	260°C	–
VPL	Lásd az alábbi táblázatokat	–	250°C

Kábel	110 V	Kábel	230 V	254 V
5VPL1-CT	235°C	5VPL2-CT	230°C	225°C
10VPL1-CT	215°C	10VPL2-CT	210°C	200°C
15VPL1-CT	190°C	15VPL2-CT	180°C	145°C
20VPL1-CT	150°C	20VPL2-CT	150°C	Nem megengedett

Környezeti hőmérséklet ATEX/IECEX –40°C-tól +40°C-ig; EAC: –55°C-tól +40°C-ig

Szerelési utasítások az E-100-L-E kábelvéglezáró készletekhez. Valamennyi Raychem típusra BTV-, QTVR-, XTV(R)-, KTV-, HTV-, és VPL- fűtőkábelekhez.

* 2000h XTVR és HTV

HRVATSKI

⚠ UPOZORENJE: Da bi spriječili električni šok, kratki spoj ili iskrenje, ovaj proizvod mora biti pažljivo montiran. Izbjegavati vlagu prije, kao i za vrijeme montaže.

Izbjegavati kontakt (dodir) brtvene mase sa kožom i očima. Postupiti prema uputstva e sigurnosti - VEN 0033 (INSTALL027).

Prije početka montaže ovog proizvoda, pročitati montažno uputstvo u cjelosti.

Posebni uvjeti za upotrebu

1. Neki vanjski dijelovi sustava nisu vodljivi i mogu stvoriti razinu elektrostatičkih naboja koji mogu, pod određenim ekstremnim uvjetima, izazvati požar. Korisnik treba osigurati da se oprema ne montira na mjestu gdje može biti izložena vanjskim uvjetima (poput pare pod visokim tlakom) koji mogu prouzročiti nakupljanje elektrostatičkih naboja na neprovodnim površinama. Dodatno, opremu treba čistiti vlažnom krpom
2. Maksimalna procesna temperatura za završne garniture sa svjetlosnom kontrolom ograničena je na 150°C ; dodatno se to ograničenje limitira izborom grijaćeg kabla koji se koristi. Prilikom postavljanja završnih garnitura sa svjetlosnom kontrolom, korisnik/monter mora uzeti u obzir sva ograničenja koja vrijede za grijaći kábel

3. Napojni krug mora biti zaštićen osiguračem koji može izdržati moguću struju kratkog spoja od 1500A
4. Završne garniture sa svjetlosnom kontrolom moraju se montirati prema montažnom uputstvu proizvođača -vertikalno u odnosu na procesni cjevovod s ulazom brtvenicom uz cjevovod

Maksimalna temperatura cijevi:

Tip grijače trake	Tmax trajno	Tmax povremeno 1000 sati kumulativno *	Tmax isključeno
BTV	65°C	85°C	–
QTVR	110°C	110°C	–
XTV	121°C	250°C	–
XTVR	150°C	250°C	–
KTV	150°C	250°C	–
HTV	205°C	260°C	–
VPL	Vidi u donjoj tablici	–	250°C

Trake	110 V	Trake	230 V	254 V
5VPL1-CT	235°C	5VPL2-CT	230°C	225°C
10VPL1-CT	215°C	10VPL2-CT	210°C	200°C
15VPL1-CT	190°C	15VPL2-CT	180°C	145°C
20VPL1-CT	150°C	20VPL2-CT	150°C	Nije dopušteno

Okolna temperatura: ATEX/IECEx –40°C do +40°C; EAC: –55°C do +40°C

Uputstva za montažu završnih garnitura E-100-L-E. Upotrebljava se za sve Raychem BTV-, QTVR-, XTV(R)-, KTV-, HTV- i VPL-samoregulirajuće grijače trake.

* 2000h XTVR i HTV



EN

DE

FR

NL

NO

SV

DA

FI

IT

ES

PL

RU

CZ

HU

HR

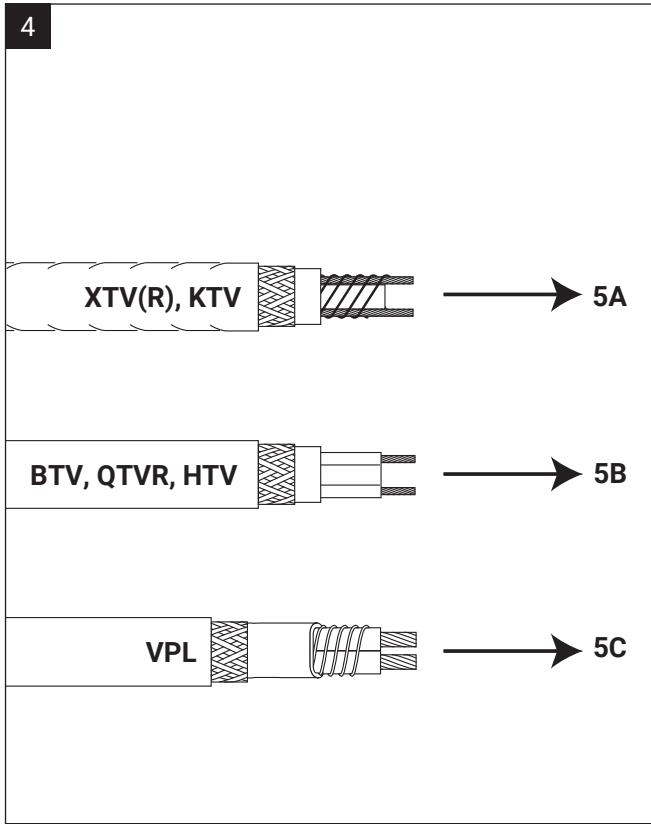
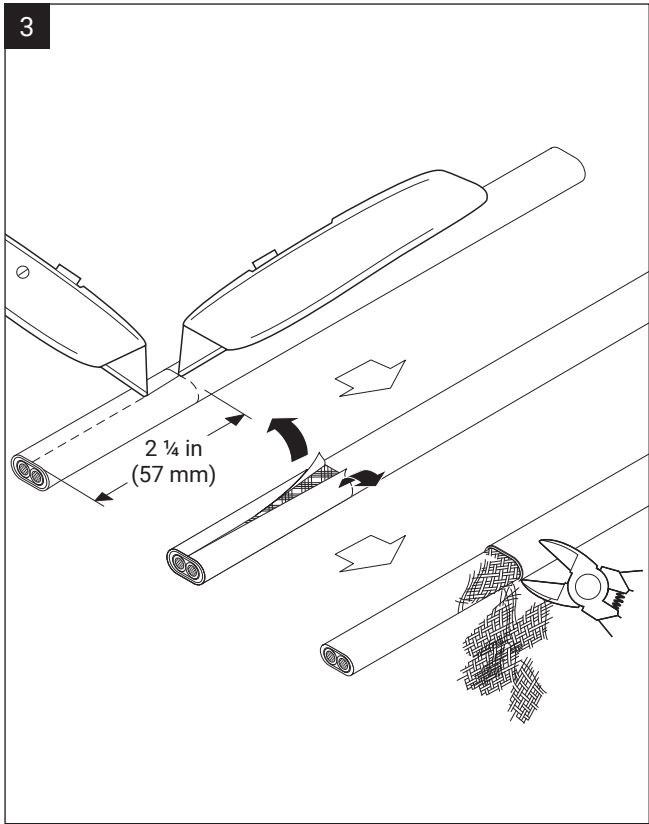
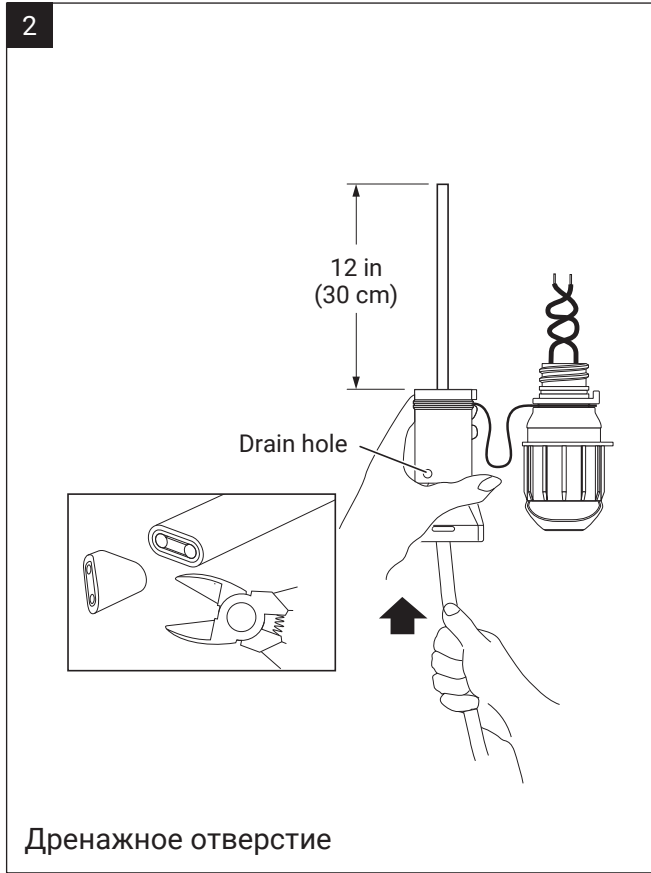
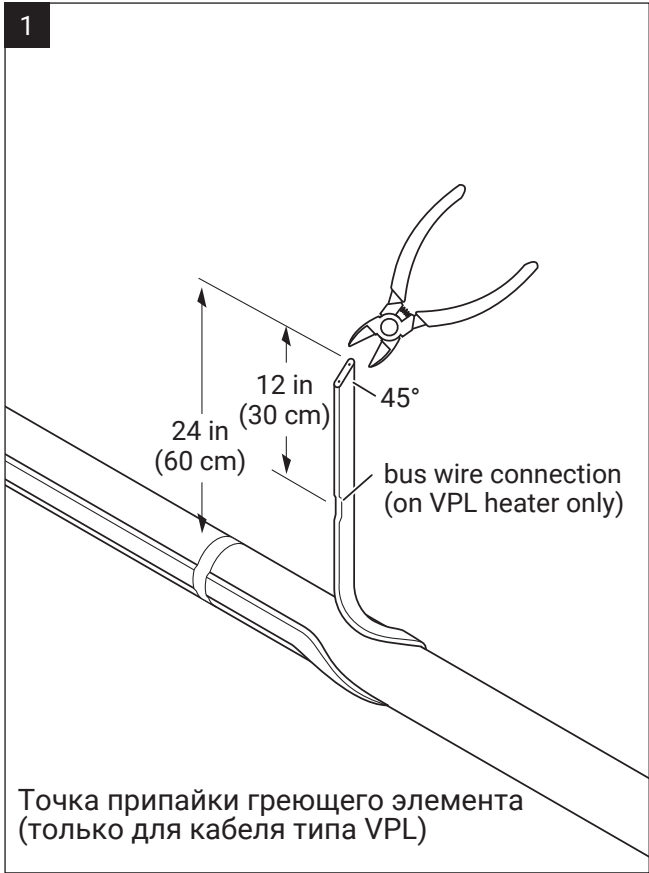

5A

XTV(R), KTV

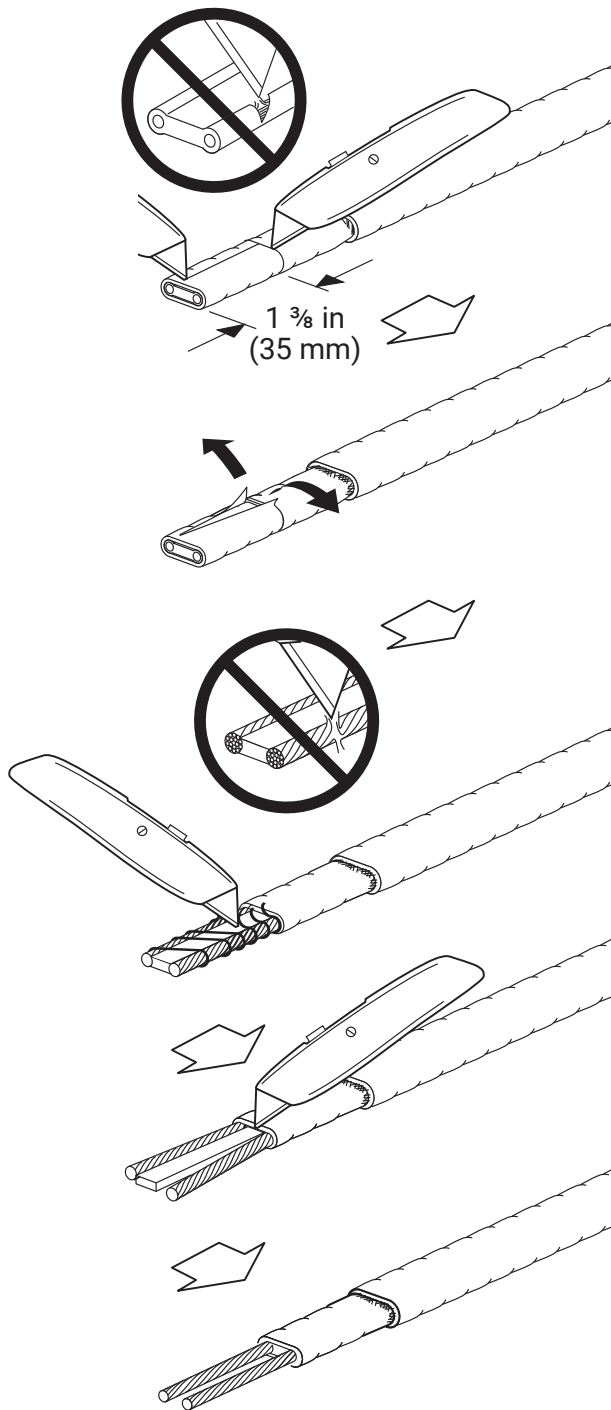

→ 6

5B

BTV, QTVR, HTV

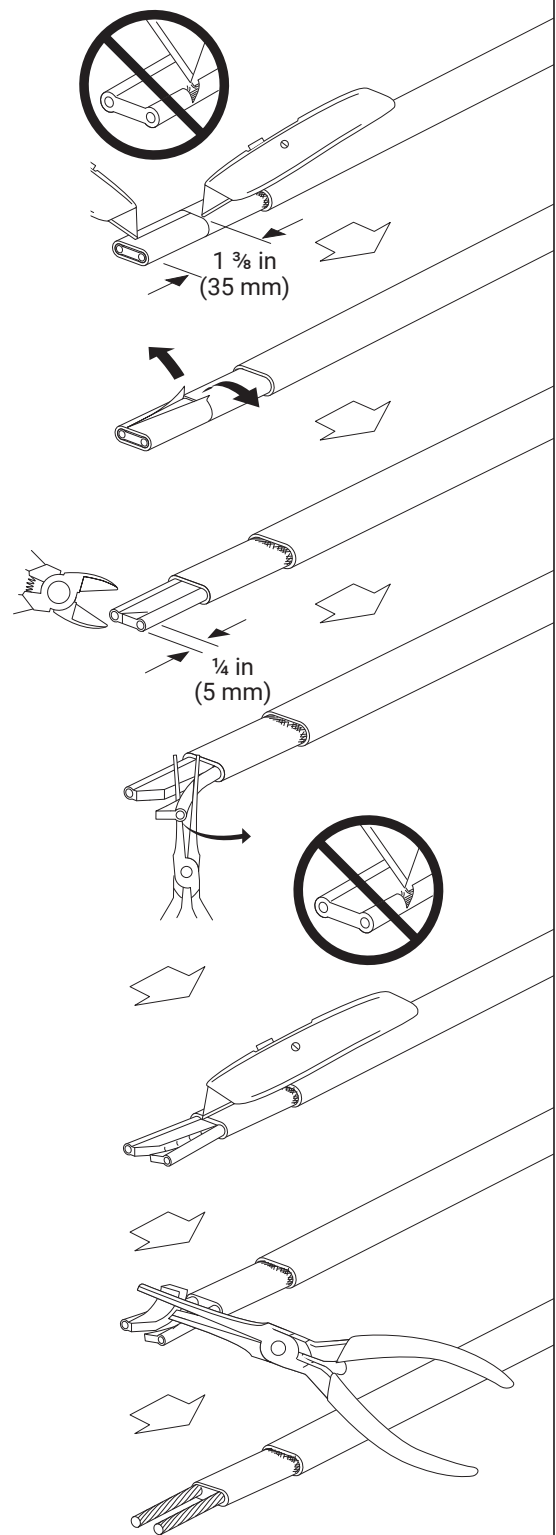

→ 6

- EN
- DE
- FR
- NL
- NO
- SV
- DA
- FI
- IT
- ES
- PL
- RU
- CZ
- HU
- HR



- EN
- DE
- FR
- NL
- NO
- SV
- DA
- FI
- IT
- ES
- PL
- RU
- CZ
- HU
- HR

5C

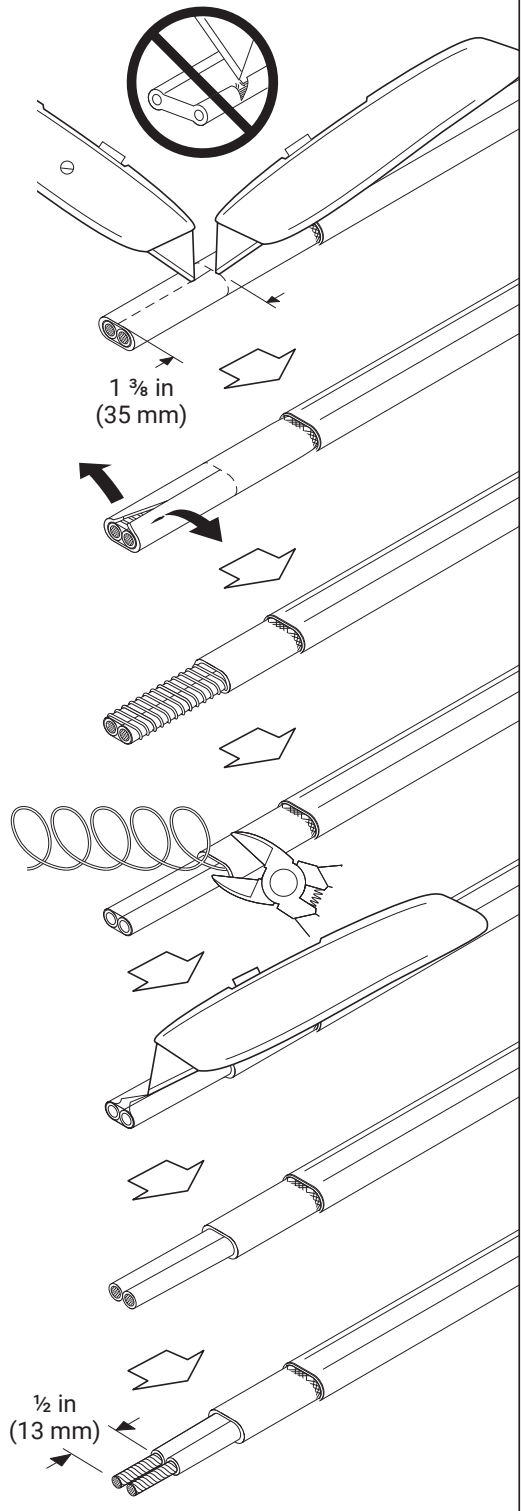

→ 6



EN

DE

FR

NL

NO

SV

DA

FI

IT

ES

PL

RU

CZ

HU

HR

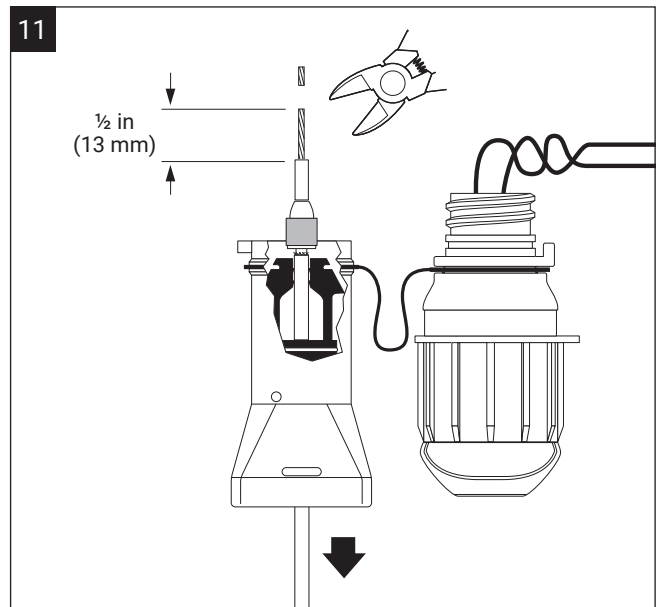
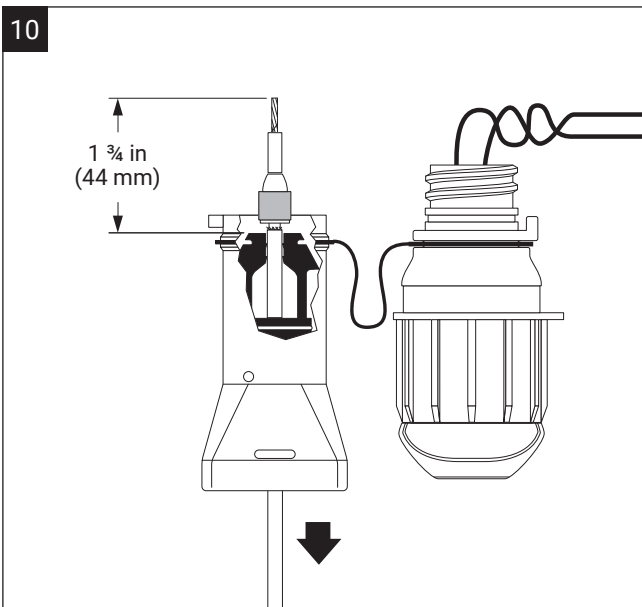
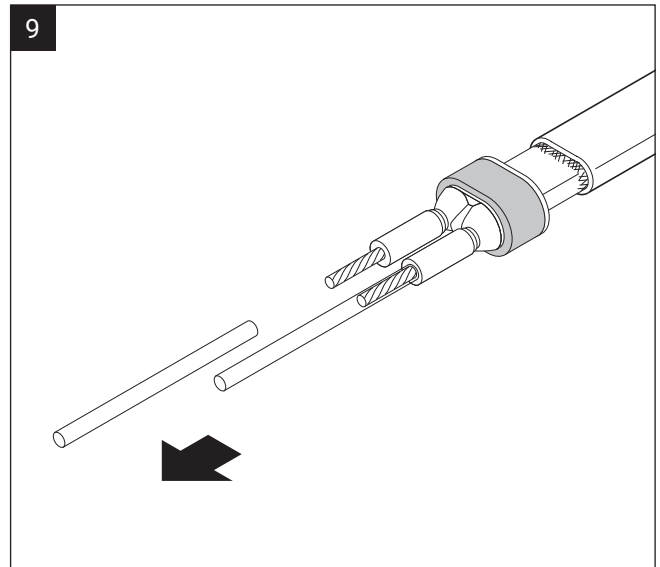
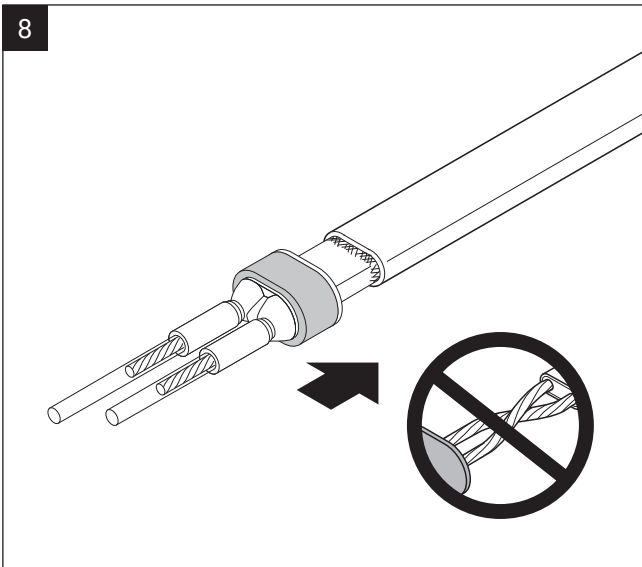
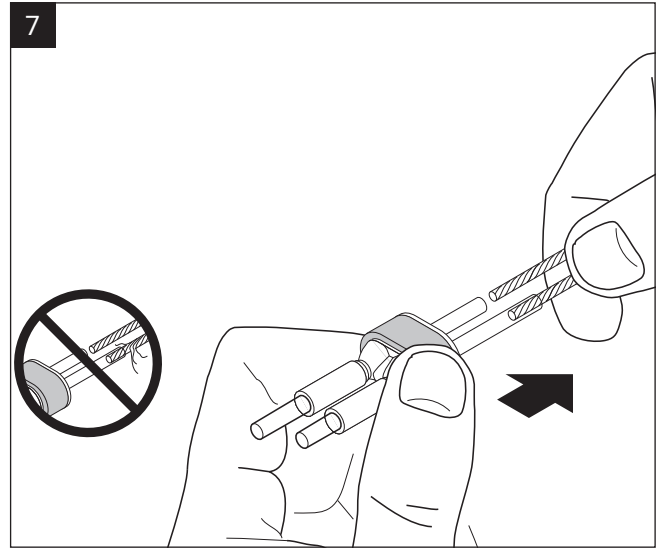
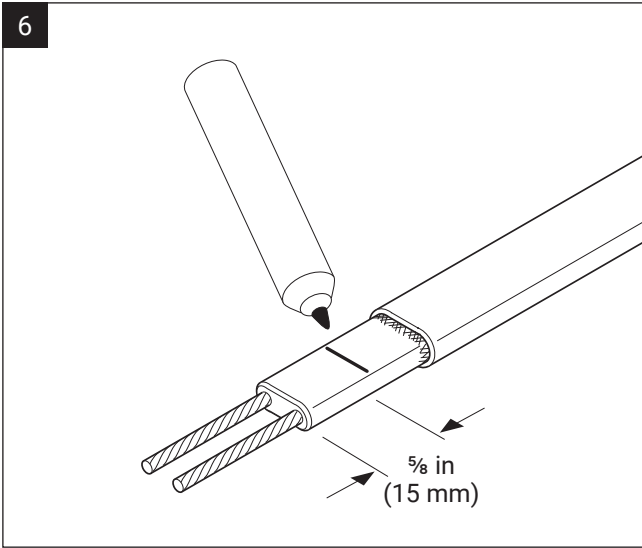

12

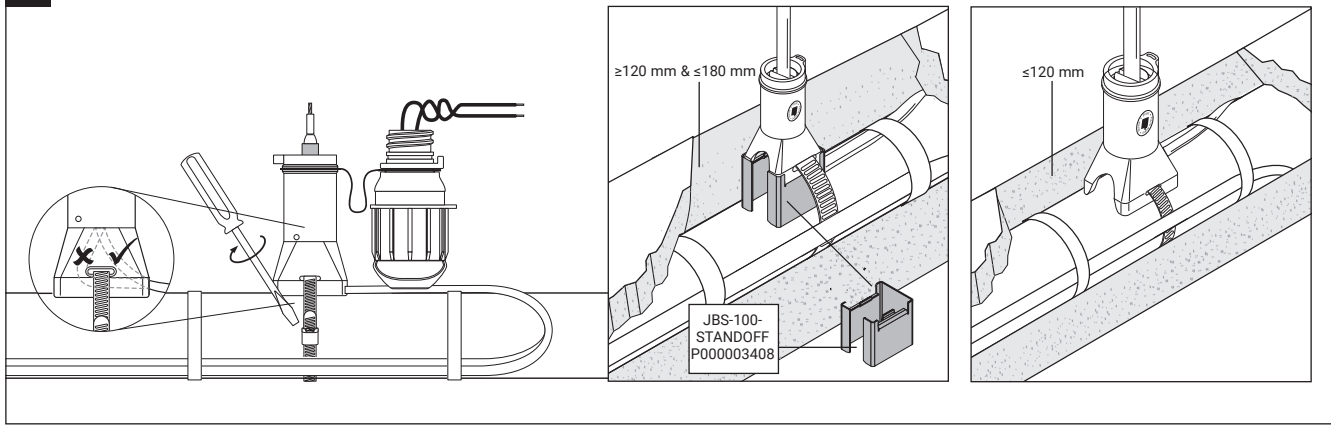

13

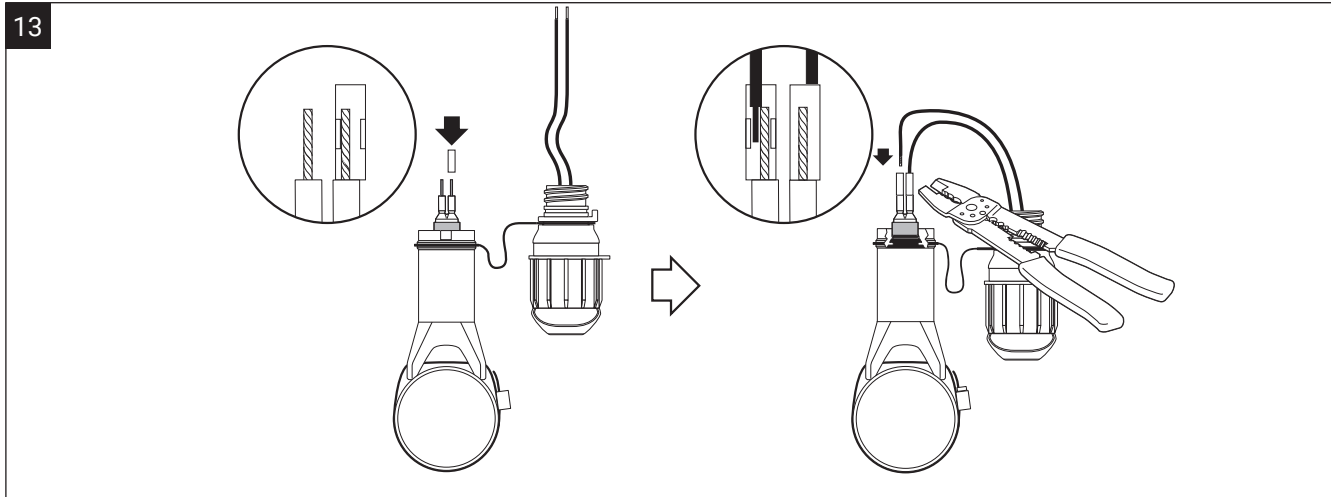

14

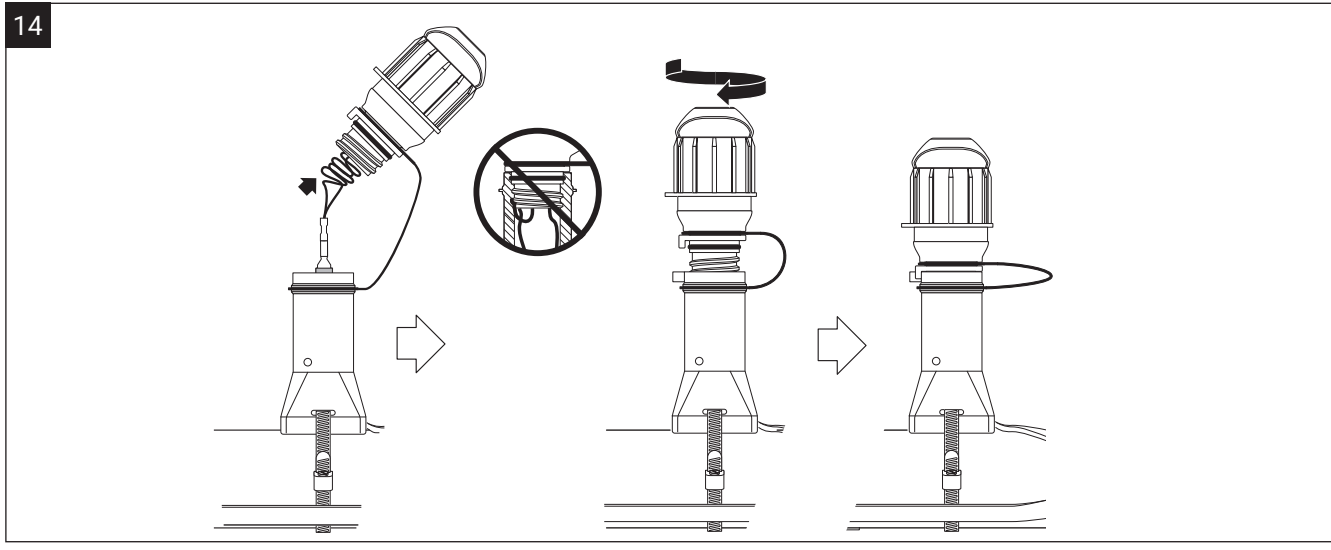

15

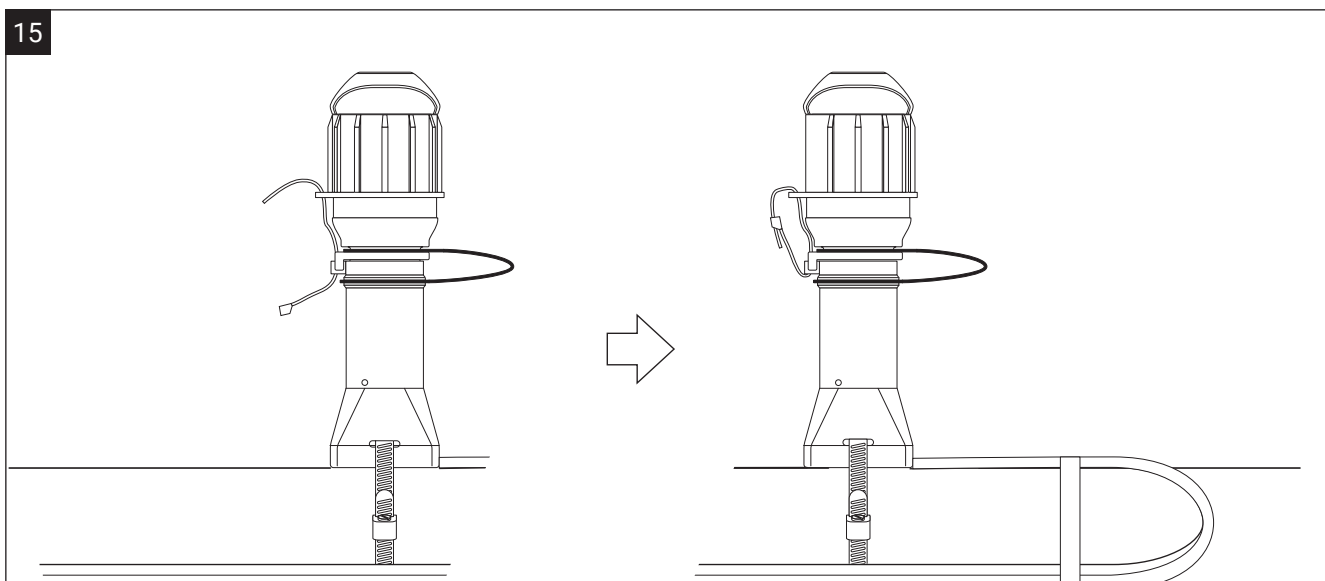

16

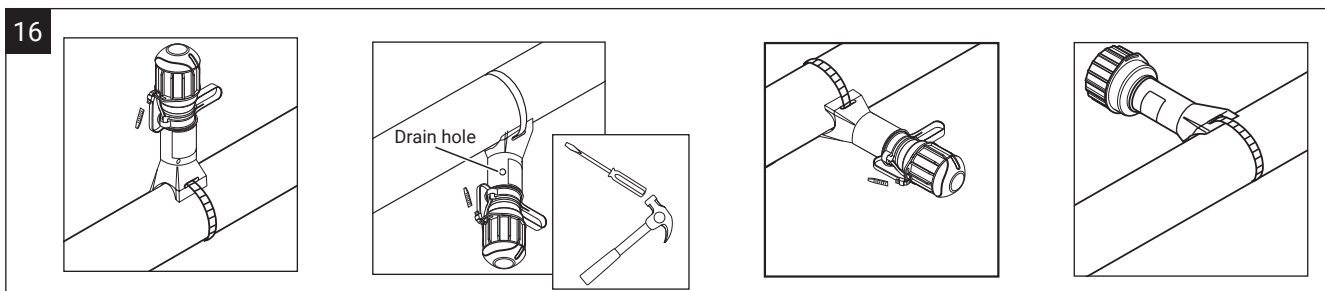

17

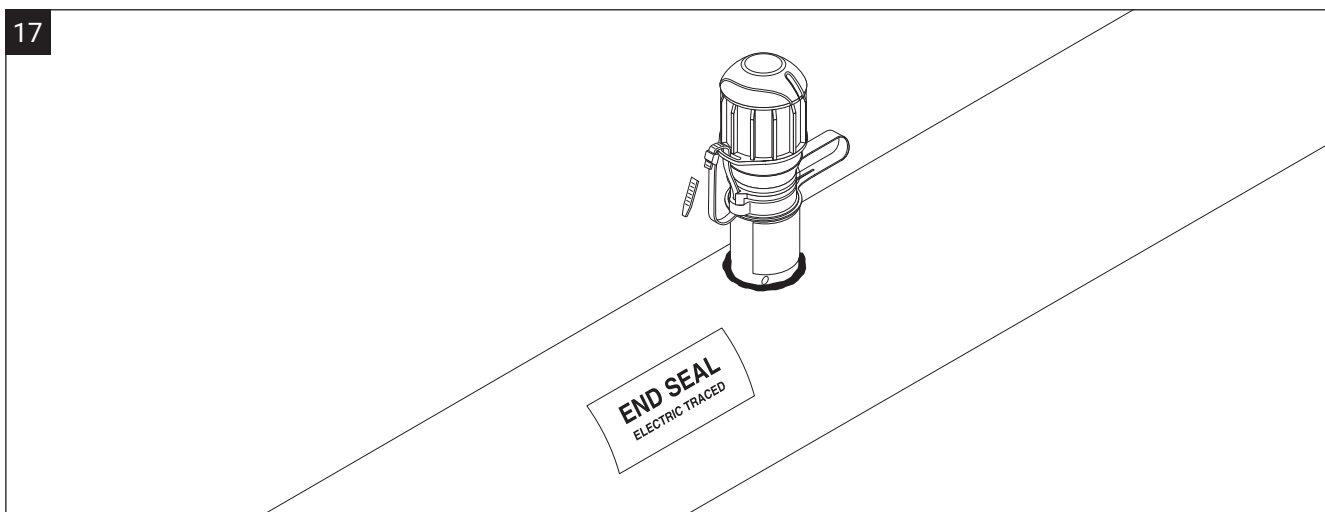

СВЕДЕНИЯ О ТРАНСПОРТИРОВКЕ И ХРАНЕНИИ

Транспортировать в упаковке можно всеми видами крытых транспортных средств (автомобильным, железнодорожным, речным, авиационным и др.) в соответствии с действующими на данном виде транспорта правилами перевозок при температуре воздуха от -50°C до $+50^{\circ}\text{C}$. Транспортная упаковка предохраняет корпус от прямого воздействия атмосферных осадков, пыли и ударов при транспортировании.

Материалы и оборудование должны храниться в сухих и чистых закрытых помещениях при температуре от -20°C до $+40^{\circ}\text{C}$ и быть защищены от механических повреждений.



EN

DE

FR

NL

NO

SV

DA

FI

IT

ES

PL

RU

CZ

HU

HR

ENGLISH

Apply end seal label to insulation. Apply insulation and cladding.

⚠ Weather seal the stand entry.

Leave these instructions with the end user for future reference.

DEUTSCH

Montieren Sie den Gehäusedeckel.

Übergeben Sie diese Montageanleitung an den Betreiber der Anlage.

⚠ Dämmung kann jetzt aufgebracht werden. Der Übergang vom Haltefuß zur Dämmung ist abzudichten.

FRANÇAIS

Installer le couvercle. Poser le calorifuge et la tôle de calorifuge.

⚠ Protéger l'entrée du pied des intempéries.

Laisser ces instructions d'installation à l'utilisateur pour référence ultérieure.

NEDERLANDS

Monteer het deksel. Breng isolatie en beplating aan.

⚠ Zorg voor een goede afdichting tussen beplating en steun.

Laat deze installatie-instructies bij de eindgebruiker achter voor toekomstig gebruik.

NORSK

Fest lokket. Monter termisk isolasjon og mantling.

⚠ Bruk tetningsmasse rundt mantlingsgjennomføringen. Legg disse installasjonsbetrivelserne igjen hos Sluttbruker for fremtidig anvendelse.

SVENSKA

Installera locket. Installera isoleringen och ytbeklädnaden.

⚠ Väderskydda öppningen till dosfästet.

Lämna dessa instruktioner till slutanvändaren som referens.

DANSK

Monter låget. Anbring isolering og kappe.

⚠ Monter vejrbestandig forsejling ved gennemføringen. Giv denne vejledning til slutbrugeren til fremtidig brug.

SUOMI

Sulje kansi. Asenna eristys ja suojaPELLITYS.

⚠ Jätä asennusohjeet loppukäyttäjälle myöhempää käyttöä varten.

ITALIANO

Installare coperchio. Applicare coibentazione e rivestimento.

⚠ Sigillare ermeticamente l'entrata della staffa. Lasciare queste istruzioni al cliente finale come riferimento per il futuro.

ESPAÑOL

Fijar la tapa. Aplicar el calorifugado y la lámina de protección.

⚠ Sellar la abertura entre soporte y calorifugado.

Entregar estas instrucciones al usuario para su información.

POLSKI

Założyć pokrywę. Założyć izolację termiczną i płaszcz ochronny izolacji.

⚠ Uszczelnić miejsce styku korpusu wsporczego i płaszcz ochronnego izolacji. Pozostawić niniejszą instrukcję do późniejszego wykorzystania przez użytkownika.

РУССКИЙ

Установить крышку. Смонтировать теплоизоляцию и защитный кожух поверх теплоизоляции.

⚠ Загерметизировать ввод кронштейна от атмосферных воздействий. Передать настоящие инструкции конечному пользователю для руководства.

ČESKY

Přípevněte víko. Přípevněte izolaci a ochranný obal. Utěsněte průchod podstavce proti povětrnostním vlivům.

⚠ Tento montážní návod předejte konečnému uživateli pro jeho potřebu.

MAGYAR

A fedés szerelése. Hőszigetelést és köpenyezést alkalmazni.

⚠ A szigetelő test végénél vízzáróan tömíteni. Hagyja ezt a szerelési útmutatót az alkalmazónál a jövő referenciák céljából.

HRVATSKI

Montirati poklopac. Staviti izolaciju i oko nje metalni plašt.

⚠ Zabrtviti spoj držača priključne kutije i metalnog plašta. Ostaviti ova montažna uputstva krajnjem korisniku.



EN

DE

FR

NL

NO

SV

DA

FI

IT

ES

PL

RU

CZ

HU

HR

België / Belgique

Tel +32 16 21 35 02
Fax +32 16 21 36 04
SalesBELUX@chemelex.com

Bulgaria

Tel +359 2 973 3373
SalesEE@chemelex.com

Česká Republika

Tel +420 606 069 618 (Comm)
+420 602 232 969 (Ind)
infoCZ@chemelex.com

Danmark

Tel +45 70 11 04 00
SalesDK@chemelex.com

Deutschland

Tel 0800 181 82 05
SalesDE@chemelex.com

España

Tel +34 911 59 30 60
Fax +34 900 98 32 64
SalesES@chemelex.com

France

Tél 0800 90 60 45
SalesFR@chemelex.com

Hrvatska

Tel +385 51 225 073 (Comm)
+385 1 605 0188 (Ind)
SalesEE@chemelex.com

Italia

Tel +39 02 577 61 51
Fax +39 02 577 61 55/28
SalesIT@chemelex.com

Lietuva/Latvija/Eesti

Tel +370 698 411 56
SalesEE@chemelex.com

Magyarország

Tel +36 1 253 7617
SalesHU@chemelex.com

Nederland

Tel 0800 022 49 78
SalesNL@chemelex.com

Norge

Tel +47 66 81 79 90
SalesNO@chemelex.com

Österreich

Tel +0800 29 74 10
SalesAT@chemelex.com

Polska

Tel +48 22 331 29 50
Fax +48 22 331 29 51
SalesPL@chemelex.com

Қазақстан

Tel +7 7112 31 67 03170
SalesKZ@chemelex.com

Romania

Tel +40 344 801 140
SalesEE@chemelex.com

Serbia and Montenegro

Tel +386 41 665-634 (Comm)
+381 230 439519 (Ind)
SalesEE@chemelex.com

Schweiz / Suisse

Tel +41 (41) 766 30 80
Fax +41 (41) 766 30 81
infoCH@chemelex.com

Slovensko

Tel +420 606 069 618 (Comm)
+420 602 232 969 (Ind)
SalesEE@chemelex.com

Slovenija

Tel +386 41 665-634
SalesEE@chemelex.com

Suomi

Puh 0800 11 67 99
SalesFI@chemelex.com

Sverige

Tel +46 31 335 58 00
SalesSE@chemelex.com

Türkiye

Tel +90 545 284 09 05
SalesEE@chemelex.com

UK/Ireland

Tel 0800 969 013
SalesUK@chemelex.com

chemelex
excellence is everything

Raychem

Tracer

Pyrotenax

Nuheat