

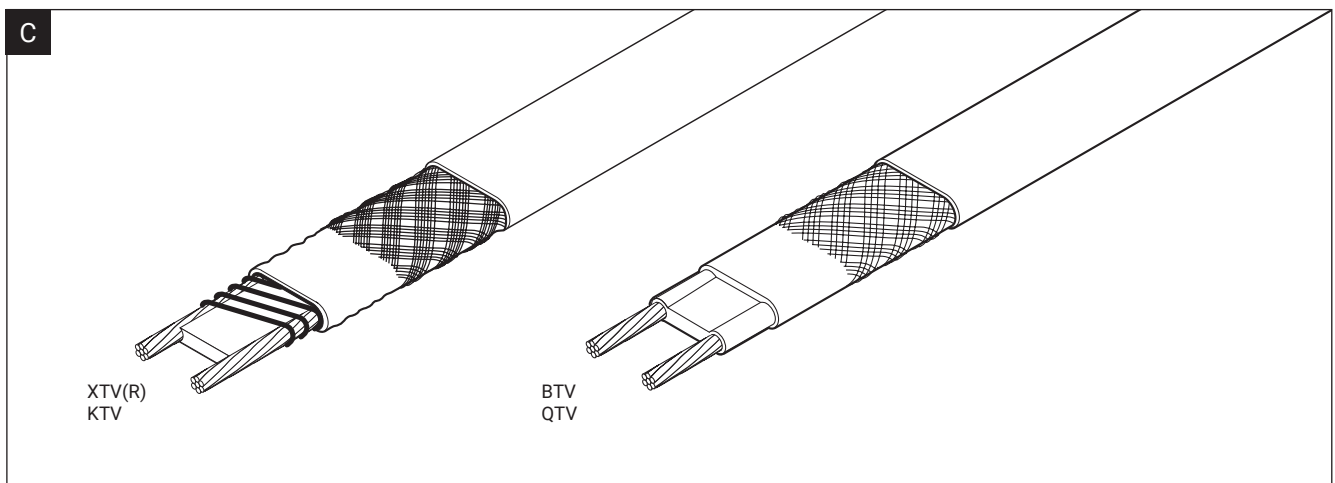

S-150

- EN Low profile splice kit
- DE Flachprofil-Verbindungsgarnitur
- FR Kit de jonction plat
- NL Laag profiel verleng- en reparatiemof
- NO Mekanisk skjøtesett
- SV Lågprofilskarv
- DA Lavprofil splejsesæt
- FI Matalarakenteinen kytkentäpakkaus
- IT Kit di giunzione a basso profilo
- ES Kit de empalme de bajo perfil
- PL Płaskoprofilowy zestaw Połączeniowy
- RU Компактный набор для сращивания греющего кабеля
- CZ Nízkoprofilová spojka
- HU Lapos csatlakoztató készlet
- HR Niskoprofilna spojna garnitura

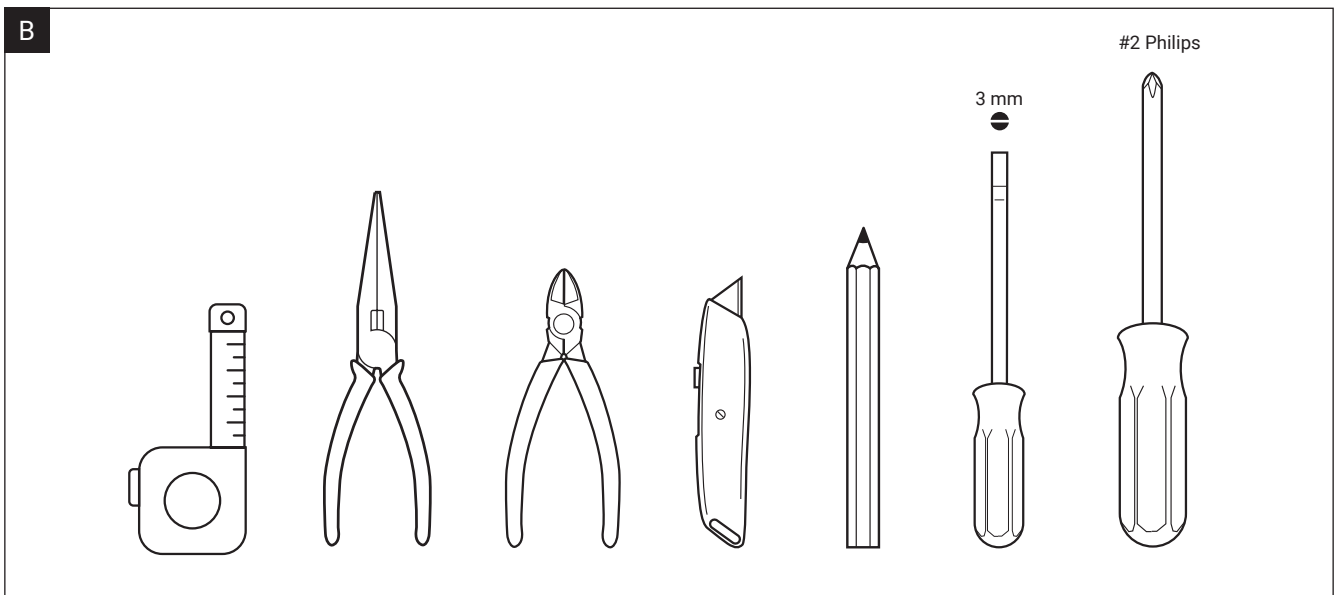
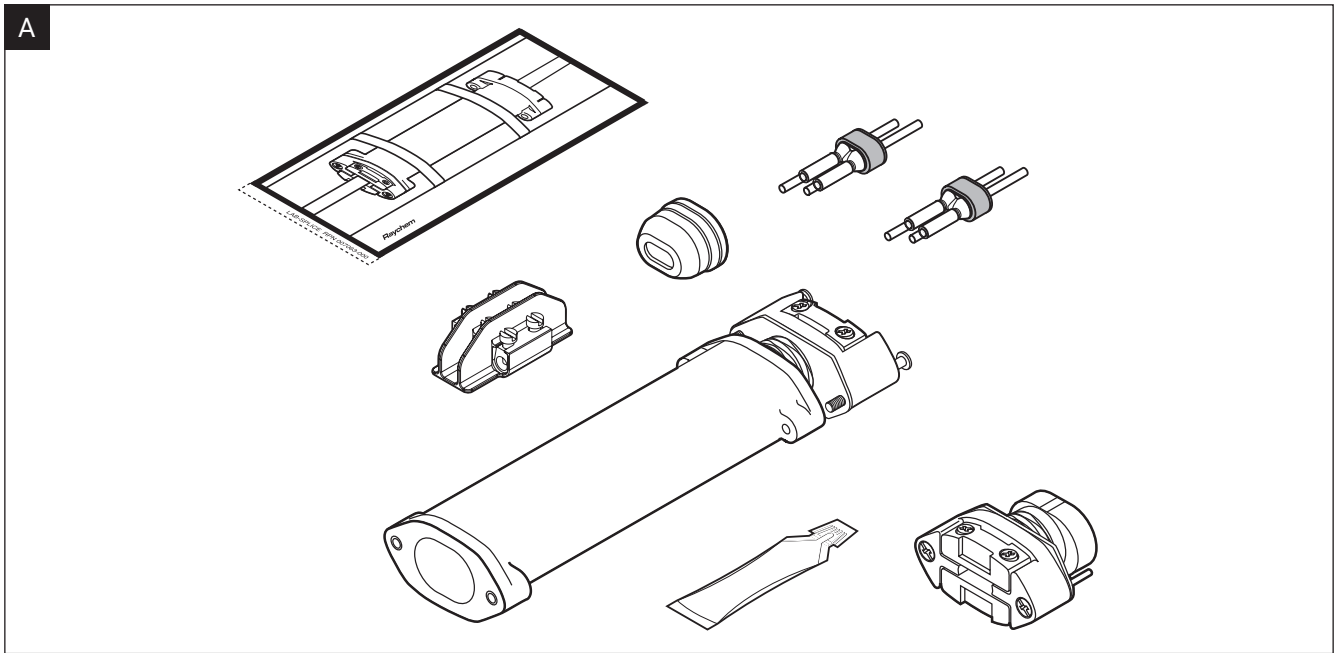

Raychem S-150

Hazardous Locations ⁽¹⁾

DEKRA 20ATEX0011U  II 2 G Ex eb IIC Gb
 BAS21UKEX0658U  II 2 D Ex tb IIIC Db

IECEX DEK 20.0005U Ex eb IIC Gb
 Ex tb IIIC Db



EAЭС KZ 7100841.01.01.02860
 Ex e IIC Gb U Ex tb IIIC Db U
 Ta -55°C ... +150°C (постоянная работа, Power ON)
 Ta -55°C ... +200°C (кратковременная работа, Power OFF) IP66



Ex eb IIC Gb
 Ex tb IIIC Db
 -55°C ~ +150°C IP66



Class I, Div. 2, Groups A, B, C, D
 Class II, Div. 2, Groups F, G
 Class III



Ex eb IIC T* Gb;
 Class I Zone 1 AEx eb IIC T*Gb
 Ex tb IIIC T* °C Db;
 Zone 21 AEx tb IIIC T*°C Db

* For system Temperature Code, see heating cable or design documentation./ Temperaturklasse des Systems siehe Heizband- oder Auslegungsdokumentation./ Pour le code de température du système, voir le câble chauffant ou la documentation technique./ Zie voor de Temperatuurcode van het systeem de documentatie over de verwarmingskabel of van het ontwerp./ For systemtemperaturkode, se varmekabel- eller konstruksjonsdokumentasjon./ För systemtemperaturkod, se varmekabel- eller designdokumentation/ Se i dokumentationen til varmekablet eller konstruktionen vedrørende systemets temperaturkode./ Järjestelmän lämpötilakoodi on merkitty lämmityskaapeliin tai suunnitteluasiakirjoihin./ Per il Codice Temperatura del sistema, vedere la documentazione di progetto o del cavo scaldante./ Para ver información sobre el código de temperatura, consulte la documentación del cable de calentamiento o del diseño./ Kod temperatury systemu - patrz dokumentacja przewodu grzewczego lub dokumentacja projektowa./ Для определения температурного класса истемы см. маркировку греющего кабеля или проектную документацию./ Kód teploty systému viz topný kabel nebo projektovou dokumentaci./ A rendszer hőmérsékleti kódjáért lásd a fűtőkábel- vagy a tervezési dokumentációt./ Za šifru temperature sustava, vidi grijaći kabel ili projektnu dokumentaciju.

(1) **Hazardous Locations:** Ex-Bereiche/ Zones explosives/ Gevaarlijke locaties/ Farlige områder/ Farlig plats/ Farlige områder/ Vaaralliset tilat/ Zone pericolose/ Ubicaciones de riesgo/ Strefy zagrożone wybuchem/ Опасные места/ Nebezpečná prostředí/ Veszélyes helyszínek/ Opasne lokacije

- ☰
- EN
- DE
- FR
- NL
- NO
- SV
- DA
- FI
- IT
- ES
- PL
- RU
- CZ
- HU
- HR

ENGLISH

⚠ Warning: To prevent electrical shock or fire, this product must be installed correctly. Water ingress must be avoided before and during the installation.

De-energise circuits before installation or servicing.

Maximum nominal current rating of over-current protection: 40 A

Persons involved in the installation and testing of electric heat tracing systems shall be suitably trained in all special techniques required. Installation shall be carried out under the supervision of a qualified person.

Ground fault equipment protection must be used on each heating cable circuit as arcing may not be stopped by conventional circuit breakers. Before installing this product, read the instructions completely.

Keep ends of heating cables and kit components dry before and during installation.

The electrically conductive covering (braid) of the heating cable shall be connected to a suitable earthing terminal.

The presence of the heating cables shall be made evident by the posting of caution signs or markings at appropriate locations and/or at frequent intervals along the circuit

The insulation resistance of the heating cable shall be measured and recorded after installation and shall not be less than 20 MOhm.

⚠ Warning: The purchaser should make the manufacturer aware of any external effects or aggressive substances that the equipment may be exposed to.

⚠ Caution: Prolonged or repeated contact with the sealant in the core sealer may cause skin irritation. Wash hands thoroughly. Overheating or burning the sealant will produce fumes that may cause polymer fume fever. Avoid contamination of cigarettes or tobacco. Consult MSDS VEN 0033 for further information.

Schedule of limitations

The maximum surface temperature depends on the configuration of the heat tracing system, determined in accordance with IEC/IEEE 60079-30-1.

Minimum ambient temperature: -55°C

Maximum ambient temperature: +55°C

Maximum operating temperature, power "on": +150°C

Maximum exposure temperature, power "off": +200°C

Installation instruction for low profile insulation splice kit Raychem S-150. For use with Raychem BTV, QTVR, XTV(R) and KTV heating cables.

Rated Voltage: 277 V

Rated Current: 40 A

DEUTSCH

⚠ Achtung: Zur Vermeidung von elektrischem Schlag und Bränden muß dieses Produkt vorschriftsmäßig montiert werden. Das Eindringen von Feuchtigkeit muß vor und während der Montage vermieden werden.

Schalten Sie vor der Installation oder Wartung alle Stromkreise spannungsfrei.

Maximale Nennstrombelastbarkeit des Überstromschutzes: 40 A

Personen, die mit der Installation und Prüfung von elektrischen Begleitheizungssystemen befasst sind, müssen in allen erforderlichen Spezialtechniken entsprechend geschult sein. Der Einbau muss unter der Aufsicht einer sachkundigen Person durchgeführt werden.

Alle Heizkreise müssen über FI-Schutzschalter abgesichert werden, da ein herkömmlicher Sicherungsautomat bei Funkenbildung unter Umständen nicht anspricht.

Lesen Sie die Montageanleitung sorgfältig und vollständig, bevor Sie mit der Montage beginnen.

Halten Sie die Enden der Heizkabel und die Komponenten vor und während der Installation trocken.

Die elektrisch leitende Ummantelung (Geflecht) des Heizkabels ist an eine geeignete Erdungsklemme anzuschließen.

Das Vorhandensein der Heizkabel ist durch Anbringen von Warnschildern oder Markierungen an geeigneten Stellen und/oder in regelmäßigen Abständen entlang des Heizkreises zu verdeutlichen.

Der Isolationswiderstand des Heizkabels ist nach der Installation zu messen und aufzuzeichnen und darf nicht weniger als 20 MOhm (oder einen höheren Wert, falls vom Hersteller angegeben) betragen.

⚠ Achtung: Der Käufer sollte den Hersteller auf etwaige äußere Einwirkungen oder aggressive Substanzen, denen das Gerät ausgesetzt sein könnte, aufmerksam machen.

⚠ Vorsicht: Ein längerer oder wiederholter Kontakt mit der Dichtmasse der Heizelementabdichtung kann Hautirritationen auslösen. Waschen Sie Ihre Hände daher gründlich. Durch Überhitzen oder Verbrennen der Dichtmasse entstehen Dämpfe, die zu Polymerfieber führen können. Achten Sie darauf, dass Zigaretten oder Tabak nicht kontaminiert werden. Weitere Informationen können Sie dem US-Sicherheitsdatenblatt MSDS VEN 0033 entnehmen.

Liste der Einschränkungen

Die maximale Oberflächentemperatur hängt von der Konfiguration des Begleitheizungssystems ab, die gemäß IEC/IEEE 60079-30-1 bestimmt wird.

Minimale Umgebungstemperatur: -55°C

Maximale Umgebungstemperatur: +55°C

Maximale Betriebstemperatur, eingeschaltet: +150°C

Maximale Einsatztemperatur, ausgeschaltet: +200°C

Montageanleitung für die Flachprofil- Verbindungsgarnitur S-150. Zur Verwendung an allen Raychem-Heizbändern BTV, QTVR, XTV(R) und KTV.

Bemessungsspannung: 277 V

Nennstrom: 40 A

FRANÇAIS

⚠ Attention: Pour éviter tout risque d'électrocution ou d'incendie ce produit doit être installé correctement. La pénétration d'eau doit être évitée avant et pendant l'installation.

Mettre hors tension tous les circuits électriques avant l'installation ou l'entretien.

Courant nominal maximal de la protection contre les surintensités : 40 A

Un dispositif de protection différentielle doit être utilisé pour chaque circuit de traçage. En effet, un éventuel amorçage d'arc électrique peut ne pas être détecté par un disjoncteur classique.

Les personnes participant à l'installation et à l'essai des systèmes de traçage électrique doivent être convenablement formées à toutes les techniques spéciales requises.

L'installation doit être effectuée sous la supervision d'une personne qualifiée.

Les instructions d'installation doivent être lues en entier avant de procéder à l'installation de ce produit.

Les kits de connexion et terminaison et fins de câble chauffant doivent être tenus au sec avant et pendant l'installation.

La tresse électriquement conductrice du câble chauffant doit être connectée à une borne de mise à la terre appropriée.

La présence des câbles chauffants doit être signalée par la pose de panneaux ou de marquages d'avertissement à des endroits appropriés et/ou à des intervalles fréquentes le long du circuit.

La résistance d'isolement du câble chauffant doit être mesurée et enregistrée après l'installation et ne doit pas être inférieure à 20 MOhm.

⚠ Attention: L'acheteur doit informer le fabricant de tous les effets externes ou substances agressives auxquels l'équipement peut être exposé.

⚠ Attention: Tout contact prolongé ou répété avec le gel contenu dans l'embout d'étanchéité peut provoquer une irritation de la peau. Se laver soigneusement les mains. La surchauffe ou la combustion du gel produira des émanations pouvant entraîner la fièvre des polymères. Éviter toute contamination des cigarettes ou du tabac. Pour de plus amples informations, consulter la fiche de données de sécurité MSDS VEN 0033.

Liste des restrictions

La température maximale de surface dépend de la configuration du système de traçage, déterminée conformément à la norme IEC/IEEE 60079-30-1.

Température ambiante minimale : -55°C

Température ambiante maximale : +55°C

Température d'exposition maximale sous tension : +150°C

Température d'exposition maximale hors tension : +200°C

Notice d'installation du kit de jonction plat S-150. Pour les rubans chauffants Raychem de type BTV, QTVR, XTV(R) et KTV.

Tension maximale : 277 V

Courant nominal : 40 A

NEDERLANDS

⚠ Opgelet: Om elektrische schokken of brand te voorkomen, moet dit produkt correct geïnstalleerd worden. Het binnendringen van water in de kabel moet voor en tijdens de installatie vermeden worden.

Schakel de stroomcircuits uit voor de installatie of het onderhoud.

Maximaal nominale stroomsterkte voor overstrombeveiliging: 40 A

Personen die betrokken zijn bij de installatie en het testen van elektrische heat-tracingsystemen moeten voldoende zijn opgeleid in alle vereiste speciale technieken. De installatie wordt uitgevoerd onder toezicht van een gekwalificeerd persoon.

Ieder circuit moet beveiligd worden met een aardlekschakelaar omdat vonkvorming mogelijk niet door de zekering of automaat wordt gestopt.

Lees vooraleer met de montage aan te vangen, de installatie-instructies volledig door.

Houd de uiteinden van de verwarmingskabels en de onderdelen van de kit voor en tijdens de installatie droog.

De elektrische geleidende bedekking (vlecht) van de verwarmingskabel moet worden aangesloten op een geschikte aardingsklem.

De aanwezigheid van de verwarmingskabels moet duidelijk worden gemaakt door het aanbrengen van waarschuwinglabels op geschikte plaatsen en/of met regelmatige afstanden langs het circuit.

De isolatieweerstand van de verwarmingskabel moet na de installatie worden gemeten en geregistreerd en mag niet lager zijn dan 20 MOhm.

⚠ Opgelet: De koper dient de fabrikant op de hoogte te stellen van eventuele externe effecten of agressieve stoffen waaraan de produkten kunnen worden blootgesteld.

⚠ Waarschuwing: Langdurig of herhaald contact met de kit in de kernafdichters kan huidirritatie veroorzaken. Was uw handen zorgvuldig. Oververhitting of verbranding van de kit produceert dampen die teflonkoorts kunnen veroorzaken. Vermijd contact met sigaretten- of tabaksrook. Raadpleeg MSDS VEN 0033 voor meer informatie.

Schema van beperkingen

De maximale oppervlaktetemperatuur is afhankelijk van de configuratie van het heat-tracingsysteem, bepaald volgens IEC/IEEE 60079-30-1.

Minimale omgevingstemperatuur: -55°C

Maximale omgevingstemperatuur: +55°C

Maximale bedrijfstemperatuur, ingeschakeld: +150°C

Maximale blootstellingstemperatuur, uitgeschakeld: +200°C

Installatie-instructies voor de laagprofiel verleng- en reparatiemof S-150. Voor gebruik met alle Raychem BTV, QTVR, XTV(R) en KTV verwarmingskabels.

Maximale spanning: 277 V

Nominale stroom: 40 A



EN

DE

FR

NL

NO

SV

DA

FI

IT

ES

PL

RU

CZ

HU

HR

NORSK

⚠ Advarsel: For å unngå elektrisk støt og mulighet for branntilløp, må dette produktet installeres riktig.

Vanninntrengning MÅ unngås både før og under installasjonen

Frakoble spenningsstilførsel før installasjon eller vedlikehold.

Maximum nominell strømtrekk for sikringsvern: 40 A

Personer som er involvert i installasjon og testing av elektriske varmekabelanlegg skal være opplært på passende måte i alle spesielle teknikker som kreves. Installasjonen skal utføres under tilsyn av en kvalifisert person.

Jordfeilvern må benyttes på hver varmekabelkurs, siden vanlige sikringsvern muligens ikke løser ut ved gnistdannelser.

Les installasjonsbeskrivelsen nøye før installasjon av dette produktet.

Hold varmekabelens ender og komponenter tørre, før og under installasjon.

Skjærmen på varmekabelen skal tilkobles rekkeklemme som er forbundet med jord.

Varmekabelinstallasjonen skal gjøres synlig utvendig på rørkapslingen, med merkeskilt på synlige plasser og over hele utstrekningen til varmekabel kursen.

Varmekabelens isolasjonsmotstand skal måles og registreres etter installasjon, og skal ikke være mindre enn 20 MOhm.

⚠ Advarsel: Kjøperen skal gjøre produsenten oppmerksom på eksterne påkjenninger eller aggressive stoffer som utstyret kan bli utsatt for.

⚠ Advarsel: Langvarig eller gjentatt kontakt med tetningsmassen i kabelskrittet, kan irritere huden. Ved kontakt, vask hendene grundig. Overoppheting eller brenning av tetningsmassen kan føre til røykforgiftning. Unngå at tetningsmassen kommer på sigaretter og tobakk. Konsulter sikkerhetsdatablad VEN 0033 for nærmere informasjon.

Begrensninger

Maksimal overflatetemperatur avhenger av konfigurasjonen av varmekabel-systemet, i henhold til IEC/IEEE 60079-30-1.

Minimum omgivelse temperatur: -55°C

Maximum omgivelse temperatur: +55°C

Maximum driftstemperatur, med spenning "på": +150°C

Maximum eksponeringstemperatur, spenning "av": +200°C

Monteringsanvisning for mekanisk skjøtesett S-150. Brukes til alle Raychem BTV, QTVR, XTV(R) og KTV varmekabler.

Nominell spenning: 277 V

Merkestrøm: 40 A

SVENSKA

⚠ Varning: För att förebygga elchock och brand måste denna produkt installeras korrekt. Produkten måste skyddas för inträngande vatten före och under installationen.

Slå ifrån spänning innan installation eller service.

Max nominellt strömvärde på överströmsskydd: 40 A

Personer som är involverade i installationen och testningen av varmekabelsystemet skall vara lämpligt utbildade i alla nödvändiga tekniker. Installationen skall göras i överseende av kvalificerad person.

Jordfelsbrytare måste användas för varje varmekabelgrupp då ljusbåge eventuellt inte stoppas av konventionella säkringar.

Läs genom hela monteringsanvisningen innan installationen påbörjas.

Håll varmekabeländar och komponenter torra före och under installation.

Den elektriska ledande manteln (flätan) på varmekabeln skall anslutas till lämplig jordplint.

Monterad varmekabel skall synliggöras med märkning eller varningsskyltar vid lämpliga platser och/ eller med jämna intervall längsmed kretsen.

Isolationen på varmekabeln skall mätas och registreras efter installation och skall inte vara lägre än 20 MOhm.

⚠ Varning: Köparen ska göra tillverkaren medveten om extern påverkan eller aggressiva ämnen som utrustningen kan utsättas för.

⚠ Försiktighet: Långvarig eller upprepad kontakt med tätningssmedlet i förseglingen kan orsaka hudirritation. Tvätta händerna noga. Överhettning eller bränning av tätningssmedlet producerar rök som kan orsaka polymerröksfeber. Undvik kontaminering av cigaretter eller tobak. Se materialsäkerhetsdatablad MSDS VEN 0033 för mer information.

Begränsningar

Max yttemperatur beror på konfiguration av varmekabelsystemet, bestämd i enlighet med IEC/IEEE 60079-30-1.

Min. omgivningstemperatur: -55°C

Max omgivningstemperatur: +55°C

Max drifttemperatur, spänning på: +150°C

Max exponeringstemperatur, spänning av: 200°C

Monteringsanvisning för lågprofilskarv S-150. Används till Raychem BTV, QTVR, XTV(R) och KTV-varmekabler.

Märkspänning: 277 V

Märkström: 40 A

DANSK

⚠ Advarsel: For at undgå elektrisk stød, kortslutning eller lysbuedannelse skal produktet monteres korrekt, og vandindtrængen skal undgås før og under montagen.

Sluk alle strømkredse før installation eller service.

Maksimal nominal strøm af overstrømsbeskyttelse: 40 A

Personer, der er involveret i installation og afprøvning af elektriske heattrace systemer, skal være passende uddannede i installation af heattrace systemer. Installation skal udføres under opsyn af en kvalificeret person.

Fejlstrømsrelæ skal anvendes ved elektrisk beskyttelse af varmekabler da overstrømsbeskyttelse ikke i alle tilfælde giver den fornødne sikkerhed.

Læs hele montagevejledningen inden arbejdet påbegyndes.

Hold enderne på varmekabler og komponenter tørre før og under installationen.

Den elektrisk ledende skærm (fletning) på varmekablet skal tilsluttes en passende jordklemme.

Information vedrørende varmekablerne skal gøres tydelige ved placering af advarselsskilt eller markeringer på passende steder og/eller med hyppige intervaller langs installationen.

Varmekablets isolationsmodstand skal måles og registreres efter installationen og må ikke være mindre end 20 MOhm.

⚠ Advarsel: Køberen skal gøre producenten opmærksom på eksterne påvirken eller aggressive stoffer, som udstyret kan udsættes for.

⚠ Forsigtig: Langvarig eller gentagen kontakt med tætningsmidlet kan forårsage hudirritation. Vask hænderne grundigt. Overophedning eller afbrænding af tætningsmidlet vil medføre røg, der kan forårsage polymerrøgfeber. Undgå kontaminering med cigaretter eller tobak. Konsulter MSDS VEN 0033 for at få yderligere oplysninger.

Begrænsnings skema

Den maksimale overfladetemperatur afhænger af konfigurationen af Trace Heat-systemet, bestemt i overensstemmelse med IEC/IEEE 60079-30-1.

Minimum omgivelsestemperatur: -55°C

Maksimum omgivelsestemperatur: +55°C

Maks. vedligeholdelses- eller vedvarende eksponeringstemperatur tændt: +150°C

Maks. periodisk eksponeringstemperatur slukket: +200°C

Kan anvendes til splejsning af følgende selvregulerende Raychem varmekabler: BTV, QTVR, XTV(R) og KTV.

Nominal spænding: 277 VAC

Nominal strøm: 40 A

SUOMI

⚠ Varoitus: Tämä tuote pitää asentaa oikein, ja veden pääsy kappelin sisään tulee estää ennen asennusta ja asennuksen aikaan, jotta vältetään sähköiskut ja oikosulut.

Kytke piirit jännitteettömiksi ennen asennusta tai huoltoa.

Ylivirtasuojauksen maksimi nimellinen virta-arvo: 40 A

Saattolämmitysjärjestelmien asennukseen ja testaukseen liittyvät henkilöt tulee olla asianmukaisesti koulutettu vaadittuihin erikoistekniikkoihin. Asennus tulee suorittaa pätevän henkilön valvonnassa. Vikavirtasuojaa on käytettävä kaikissa lämpökaapelipiireissä, koska valokaari ilmiötä ei voida luotettavasti perinteisillä tavoilla estää.

Lue asennusohjeet kokonaan läpi ennen tuotteen asennusta.

Pidä lämpökaapelin päät ja pakkauksen osat kuivina asennuksen aikana.

Sähköä johtava lämpökaapelin vaippa (suojapunos) tulee kytkeä sopivaan maadoitusliittimeen.

Lämpökaapelista varoitavat tarrat ja merkit on kiinnitettävä sopiviin kohtiin ja/tai tietyin välein koko piiriin matkalle.

Lämpökaapelin eristysresistanssi tulee mitata ja kirjata ylös asennuksen jälkeen ja se ei saa olla alle 20 MOhm.

⚠ Varoitus: Ostajan tulisi tiedottaa valmistajalle kaikista ulkopuolisista haittatekijöistä tai aggressiivisista aineista joille laitteisto voi altistua.

⚠ Huomio: Pitkä tai toistuva kosketus tiivistäineeseen voi aiheuttaa ihoärsytystä. Pese kädet huolellisesti. Tiivistäineen ylikuumentuminen tai palaminen kehittää höyryä, jotka voivat aiheuttaa polymeerihöyrykuumeen. Varo savukkeiden tai tupakan kontaminoitumista aineella. Lisätietoja on käyttöturvallisuustiedotteessa VEN 0033.

Rajoitukset

Maksimi pintalämpötila riippuu lämmitysjärjestelmän asetteluista, jotka on määritelty IEC/IEEE 60079-30-1 mukaisesti.

Minimi ympäristölämpötila: -55°C

Maksimi ympäristölämpötila: +55°C

Maksimi käyttölämpötila, jännite päälle kytkettynä: +150°C

Maksimi altistuslämpötila, jännite pois kytkettynä: +200°C

Matalarakanteisen S-150 kytkentäpakkauksen asennusohjeet Raychem BTV, QTVR, XTV(R) ja KTV-lämpökaapeleille.

Nimellisjännite: 277 V

Virtarajoitus: 40 A



EN

DE

FR

NL

NO

SV

DA

FI

IT

ES

PL

RU

CZ

HU

HR

ITALIANO

⚠ Attenzione: per prevenire possibili shock elettrici o incendi, questo prodotto deve essere installato correttamente. Infiltrazioni di acqua devono essere evitate prima e durante l'installazione.

Togliere alimentazione ai circuiti prima dell'installazione o della manutenzione.

Corrente nominale massima di protezione da sovracorrente: 40 A.

Le persone coinvolte nell'installazione e nel collaudo dei sistemi di tracciamento elettrico devono essere adeguatamente formate per tutte le attività richieste. L'installazione deve essere eseguita sotto la supervisione di una persona qualificata.

Ogni circuito di cavo scaldante deve essere provvisto di differenziale in quanto archi elettrici potrebbero NON essere rilevati da interruttori convenzionali.

Prima di installare il prodotto, leggere attentamente le istruzioni.

Mantenere le estremità dei cavi scaldanti ed i componenti del kit asciutti prima e durante l'installazione.

La calza metallica (treccia) del cavo scaldante deve essere collegata a un morsetto di terra adeguato.

La presenza dei cavi scaldanti deve essere resa evidente da etichette di avvertimento messe in posizioni adeguate e/o ad intervalli regolari lungo il circuito.

La resistenza di isolamento del cavo scaldante deve essere misurata e registrata dopo l'installazione e non deve essere inferiore a 20 MOhm.

⚠ Attenzione: L'acquirente deve informare il produttore di eventuali effetti esterni o sostanze aggressive a cui l'apparecchiatura può essere esposta.

⚠ Attenzione: Il contatto prolungato o ripetuto con il sigillante delle guaine può causare irritazioni cutanee. Lavarsi accuratamente le mani. Il surriscaldamento o la combustione del sigillante producono fumi che possono causare febbre da fumi di polimeri. Evitare la contaminazione di sigarette o tabacco. Per maggiori informazioni, consultare MSDS VEN 0033.

Prescrizioni

La massima temperatura superficiale dipende dalla configurazione del sistema di tracciamento elettrico, determinata in accordo a IEC/IEEE 60079-30-1.

Temperatura ambiente minima: -55 °C

Temperatura ambiente massima: +55 °C

Temperatura massima di esercizio, power "on": +150 °C

Temperatura massima di esposizione, power "off": +200 °C

Istruzioni per l'installazione del kit di giunzione a basso profilo S-150.

Da utilizzare per i cavi scaldanti Raychem BTV, QTVR, XTV(R) e KTV.

Tensione nominale: 277 V

Corrente nominale: 40 A

ESPAÑOL

⚠ Atención: Para evitar todo riesgo de electrocución o de incendio, se debe instalar el producto correctamente.

Desenergice los circuitos antes de la instalación o el servicio.

Máxima corriente nominal de protección contra sobrecorriente: 40 A.

Las personas que participen en la instalación y el ensayo de sistemas de calefacción eléctrica de trazado deberán estar debidamente capacitadas en todas las técnicas especiales que se requieran. La instalación se llevará a cabo bajo la supervisión de una persona calificada.

Antes y durante la instalación, impedir la entrada de agua. Debido a que un eventual arco eléctrico no puede ser detectado por un magnetotérmico convencional, se debe utilizar una protección diferencial para cada uno de los circuitos de trazo eléctrico.

Antes de instalar el producto, leer las instrucciones en su totalidad.

Mantenga secos los extremos de los cables calefactores y los componentes del kit antes y durante la instalación.

La cubierta conductora de electricidad (Trenza) del cable calefactor se conectará a un terminal de tierra adecuado.

La presencia de los cables calefactores se hará evidente mediante la colocación de carteles o marcas de precaución en lugares apropiados y/o a intervalos frecuentes a lo largo del circuito.

La resistencia del aislamiento del cable calefactor se medirá y registrará después de la instalación y no será inferior a 20 MOhm.

No deben ser utilizados ni componentes de sustitución, ni cintas aislantes.

⚠ Atención: El comprador debe poner en conocimiento del fabricante los efectos externos o las sustancias agresivas a las que puede estar expuesto el equipo.

⚠ Precaución: El contacto prolongado o frecuente con el sellador de núcleo puede irritar la piel. Lávese bien las manos. El sobrecalentamiento o la quema de sellador genera humos que pueden provocar fiebre por vapores de polímeros. Evite la contaminación de cigarrillos o tabaco. Consulte MSDS VEN 0033 para obtener más información.

Lista de limitaciones

La temperatura máxima de la superficie depende de la configuración del sistema de calefacción de rastreo, determinada de acuerdo con IEC/IEEE 60079-30-1.

Temperatura ambiente mínima: -55°C

Temperatura ambiente máxima: +55°C

Temperatura máxima de funcionamiento, encendido: +150°C

Temperatura máxima de exposición, potencia "apagada": +200°C

Instrucciones de instalación para el kit de empalme S-150, de bajo perfil. Para uso con todos los cables calefactores de Raychem tipos BTV-QTVR-XTV(R) y KTV.

Voltage nominal: 277 V

Corriente nominal: 40 A

POLSKI

⚠ Uwaga: W celu uniknięcia porażenia elektrycznego lub pożaru produkt musi być prawidłowo zainstalowany. Nie dopuszczać do zawilgocenia przed i w trakcie montażu. Odłączyć zasilanie przed montażem lub przeglądem.

Odłączyć zasilanie przed montażem lub obsługą.

Maksymalna wartość zabezpieczenia nadprądowego: 40 A.

Osoby instalujące i/lub testujące elektryczne systemy grzewcze powinny być odpowiednio przeszkolone we wszystkich wymaganych procedurach. Instalacja powinna być przeprowadzona pod nadzorem wykwalifikowanej osoby.

Każdy obwód grzewczy powinien posiadać zabezpieczenie różnicowo-prądowe, ponieważ standardowe zabezpieczenia nie chronią przed iskrzeniem. Przed zamontowaniem niniejszego zestawu należy zapoznać się z instrukcją.

Końce kabli grzejnych i komponentów należy utrzymać w stanie suchym przed i podczas instalacji.

Oplot ochronny kabla grzejnego należy podłączyć do odpowiedniego zacisku uziemiającego.

Zainstalowanie kabli grzejnych należy uwidocznić, umieszczając znaki ostrzegawcze lub oznaczenia w odpowiednich miejscach i/lub w regularnych odstępach wzdłuż obwodu.

Po zakończeniu montażu należy zmierzyć rezystancję izolacji, następnie ją zanotować. Nie może być mniejsza niż 20 MΩm (może to być wyższa wartość, jeśli tak określi producent).

⚠ Uwaga: Kupujący powinien poinformować producenta o wszelkich czynnikach zewnętrznych lub agresywnych substancjach, na które mogą być narażone urządzenia.

⚠ Ostrzeżenie: Długotrwały lub powtarzający się kontakt z preparatem uszczelniającym w uszczelniaczu rdzenia, może powodować podrażnienia skóry. Dokładnie umyć ręce. Przegrzany lub palący się preparat uszczelniający wytwarza opary, mogące wywołać gorączkę polimerową. Nie dopuszczać do skażenia papierosów lub tytoniu. Więcej informacji zawiera karta charakterystyki substancji arkusze MSDS VEN 0033.

Rodzaje ograniczeń

Maksymalna temperatura powierzchni zależy od konfiguracji systemu ogrzewania grzewczego, zgodnie z IEC/IEEE 60079-30-1. Minimalna temperatura otoczenia: -55 °C

Maksymalna temperatura otoczenia: +55 °C

Maksymalna temperatura robocza, zasilanie włączone: +150 °C

Maksymalna temperatura robocza, zasilanie wyłączone: +200 °C

Instrukcja montażu płaskoprofilowego zestawu połączeniowego S-150. Używać do przewodów grzejnych BTV, QTVR, XTV(R) i KTV firmy Raychem.

Napięcie znamionowe: 277 V

Prąd znamionowy: 40 A

РУССКИЙ

⚠ Внимание: Для предотвращения поражения электрическим током или пожара настоящее изделие должно быть смонтировано надлежащим образом. Необходимо избегать попадания воды до начала и в процессе монтажа.

Все сети электропитания необходимо обесточить перед монтажом или обслуживанием.

Максимальный номинальный ток защиты от перегрузки: 40 А

Сотрудники, которые принимают участие в монтаже и испытании системы электрообогрева, должны быть надлежащим образом обучены всем необходимым методам работы. Установка должна осуществляться под наблюдением квалифицированного специалиста.

Для каждой цепи греющего кабеля необходимо использовать устройство защитного отключения (узо) поскольку обычные автоматы защиты от короткого замыкания не могут предотвратить возникновение искр и разрядов.

Концы греющего кабеля и комплектующие должны храниться в защищенном от влаги месте до и во время монтажа.

Электропроводящая оболочка (оплетка) греющего кабеля должна быть подсоединена к подходящей клемме заземления.

Присутствие греющих кабелей необходимо сделать заметным, посредством размещения предупреждающих знаков или маркировки в соответствующих местах, и / или через определенные промежутки вдоль цепи.

Сопротивление изоляции греющего кабеля измеряется и регистрируется после установки и должно составлять не менее 20 MΩm.

Пока вы не прочитаете настоящую инструкцию полностью перед началом монтажа. При монтаже нельзя использовать какие-либо инородные материалы или ПВХ изоляционную ленту.

⚠ Предупреждение: Покупатель должен уведомить производителя о любых внешних воздействиях или агрессивных средах, которым может подвергнуться оборудование.

⚠ Меры Предосторожности: Дługotrwały lub powtarzający się kontakt z preparatem uszczelniającym w uszczelniaczu rdzenia, może powodować podrażnienia skóry. Dokładnie umyć ręce. Przegrzany lub palący się preparat uszczelniający wytwarza opary, mogące wywołać gorączkę polimerową. Nie dopuszczać do skażenia papierosów lub tytoniu. Więcej informacji zawiera karta charakterystyki substancji arkusze MSDS VEN 0033.

Сведения О Транспортировке И Хранении

Транспортировать в упаковке можно всеми видами крытых транспортных средств (автомобильным, железнодорожным, речным, авиационным и др.) в соответствии с действующими на данном виде транспорта правилами перевозок при температуре воздуха от -50 °C до +50 °C. Транспортная упаковка предохраняет корпус от прямого воздействия атмосферных осадков, пыли и ударов при транспортировании.

Материалы и оборудование должны храниться в сухих и чистых закрытых помещениях при температуре от -20 °C до +40 °C и быть защищены от механических повреждений.



EN

DE

FR

NL

NO

SV

DA

FI

IT

ES

PL

RU

CZ

HU

HR

График ограничений

Максимальная температура поверхности зависит от конфигурации системы электрообогрева, определяемой в соответствии с МЭК/IEEE 60079-30-1.

Минимальная температура окружающей среды: -55°C

Максимальная температура окружающей среды: +55°C

Максимальная рабочая температура, питание "включено": +150°C

Максимальная допустимая температура, питание "выключено": +200°C

Инструкция по монтажу компактного набора для сращивания S-150. Для использования с греющими кабелями BTV, QTVR, XTV(R) и KTV фирмы Raychem.

Номинальное напряжение: 277 В

Номинальный ток: 40 А

ČESKY

⚠ Výstraha: Aby se zabránilo elektrickému šoku nebo ohni, musí být tento výrobek správně namontován. Před montáží i v jejím průběhu musí být zabráněno kontaktu s vodou.

Před montáží nebo údržbou odpojte elektrický topný okruh.

Maximální hodnota elektrického jističe: 40 A

Osoby podílející se na montáži a kontrole systémů elektrického otápení musí být řádně proškoleny. Montáž se provádí pod dohledem kvalifikované osoby.

Každý okruh topného kabelu musí být vybaven proudovým chráničem, jelikož při použití obvyklých jističů nemusí být zabráněno jiskření. Před zahájením montáže přečtěte pozorně celý montážní návod.

Před montáží komponentů chraňte všechny konce topného kabelu před nečistotami, kontaminací, mechanickým poškozením nebo jiným zásahem.

Stínění (opředení) topného kabelu musí být připojeno k vhodnému uzemnění.

Přítomnost topných kabelů musí být zřejmá umístěním výstražných štítků v častých intervalech na vhodných místech podél celého topného okruhu.

Po instalaci topného kabelu je nutno změřit a zaznamenat jeho izolační odpor, který nesmí být menší než 20 MOhm.

⚠ Upozornění: Kupující by měl informovat výrobce o jakýchkoli vnějších účincích nebo agresivních látkách, kterým může být zařízení vystaveno.

⚠ Upozornění: Dlouhodobý nebo opakovaný kontakt s těsnicím prostředkem v těsnění jádra může vést k podráždění pokožky. Pečlivě si umyjte ruce. Při přehřívání nebo spalování těsnicího prostředku se vytvářejí plyny, jež mohou vyvolat horečku z polymerových par. Dávejte pozor, aby nedošlo ke kontaminaci cigaret nebo tabáku. Více informací viz MŠDS VEN 0033.

Dodatečné omezení

Maximální povrchová teplota závisí na návrhu systému elektrického otápení a je definována v souladu IEC/IEEE 60079-30-1.

Minimální teplota okolí: -55°C

Maximální teplota okolí: +55°C

Maximální provozní teplota, "pod napětím": +150°C

Maximální expoziční teplota, "bez napětí": +200°C

Montážní návod na nízkoprofilovou spojku S-150. Pro použití s topnými kabely Raychem typu BTV, QTVR, XTV(R) a KTV.

Jmenovité napětí: 277 V

Jmenovitý proud: 40 A

MAGYAR

⚠ Figyelmeztetés: áramütés és tűz keletkezésének megakadályozása érdekében a terméket az előírásnak megfelelően kell szerelni. A szerelés előtt és alatt a víz behatolása kerülendő. Telepítés vagy karbantartás előtt feszültségmentesítse az áramköröket.

A túláramvédelem maximális névleges áramerőssége: 40 A

A kísérőfűtés rendszerek telepítésében és tesztelésében részt vevő személyeket megfelelő képzésben kell részesíteni a szükséges speciális technikai követelményekkel kapcsolatban. Az installáció szakképzet személy felügyelete alatt végezhető el.

Minden fűtőkábel környékén hibaáram védelmet kell használni, mert a hagyományos megszakító nem tudja az ivelést megszüntetni. A termék szerelése előtt figyelmesen olvassa el a szerelési utasítást.

A fűtőkábel végeit és a komponens készleteket szárazon kell tartani a szerelés előtt és alatt is.

A fűtőkábel elektromosan vezető burkolatát (védőfonat) megfelelő földelő csatlakozóhoz kell csatlakoztatni.

A fűtőkábel jelenlétét egyértelművé kell tenni a figyelmeztető jelzések vagy jelölések által megfelelően elhelyezve azokat és/vagy kellő gyakorisággal feltüntetve az áramkör mentén.

A szigetelési ellenálás mérését el kell végezni és jegyzőkönyvezni a szerelés végeztével, és nem lehet kevesebb mint 20 MΩ.

⚠ Figyelmeztetés: A vevőnek tájékoztatni kell a gyártót minden olyan külső hatásról vagy agresszív anyagról, amelyek a készülék ki lehet téve.

⚠ Figyelem: A magtömítésben lévő tömítőanyaggal való hosszan tartó vagy ismételt érintkezés bőrirritációt okozhat. Mosson alaposan kezét A tömítőanyag túlhevülése vagy égése olyan füstököt hoz létre, amelyek polimer füst lázat okozhatnak. Kerülje a cigaretták vagy a dohány szennyeződését. További információkért forduljon az MDS VEN 0033 anyagbiztonsági adatlaphoz.

Korlátozások rendje

A maximális felületi hőmérséklet a kísérőfűtés rendszer konfigurációjától függ, amely az IEC/IEEE 60079-30-1 szabvány szerint van meghatározva.

Minimális környezeti hőmérséklet: -55°C

Maximális környezeti hőmérséklet: +55°C

Maximális üzemi hőmérséklet, tápellátás "be": +150°C

Maximális hőmérséklet-kitettség, tápellátás "ki": +200°C

Szerelési utasítás az S-150 lapos csatlakoztató készlethez. A Raychem BTV, QTVR, XTV(R) és KTV fűtőkábelekhez való alkalmazásra.

Névleges feszültség: 277 V

Névleges áram: 40 A

HRVATSKI

⚠ Upozorenje: Da bi spriječili električni šok, kratki spoj ili iskrenje, ovaj proizvod mora biti ispravno montiran. Izbjegavati vlagu prije, kao i za vrijeme montaže. Isključite napajanje prije montaže ili servisiranja.

Maksimalna nazivna struja prekostrujne zaštite: 40 A.

Osobe uključene u montažu i ispitivanje električnih sustava popratnog grijanja moraju biti odgovarajuće obučene za sve potrebne posebne tehnike. Montaža se vrši pod nadzorom kvalificirane osobe.

S obzirom da iskrenje možda neće biti spriječeno standardnim prekidačem, obavezno koristiti zaštitu od zemnog spoja u svakom krugu grijače trake. Prije početka montaže ovog proizvoda, pročitati montažno uputstvo u cjelosti.

Držite krajeve grijaćih kabela i dijelove garniture suhima prije i za vrijeme montaže.

Električno vodljivi oplet grijaćeg kabela mora biti spojen s odgovarajućim priključkom za uzemljenje.

Prisutnost grijaćih kabela mora biti vidljiva postavljanjem znakova upozorenja ili oznaka na odgovarajućim mjestima i/ili u određenim razmacima duž grijaćeg kruga.

Otpor izolacije grijaćeg kabela mora se mjeriti i bilježiti nakon ugradnje i ne smije biti manji od 20 MΩ.

⚠ Upozorenje: Kupujući by mal informovat výrobcu o akýchkoľvek vedľajších účinkoch alebo agresívnych látkach, ktorým môže byť zariadenie vystavené.

⚠ Oppez: Produženi ili ponovljeni kontakt s brtvenom smjesom u brtvilu jezgre može izazvati nadražaj kože. Temeljito operite ruke. Pregrijavanje ili paljenje brtvene smjese prouzročiće će dim koji može rezultirati groznicom izazvanom dimom poliWmera. Izbjegavajte kontaminaciju cigareta i duhana. Više informacija možete pronaći u MSDS VEN 0033.

Raspored ograničenja

Maksimalna temperatura površine ovisi o konfiguraciji sustava popratnog grijanja, određenom u skladu s IEC/IEEE 60079-30-1.

Minimalna temperatura okoline: -55°C

Maksimalna temperatura okoline: +55°C

Maksimalna radna temperatura, "uključeno": +150°C

Maksimalna dozvoljena temperatura izolacije kabela, "isključeno": +200°C

Uputstvo za montažu niskoprofilne spojne garniture S-150.

Za uporabu sa Raychem BTV, QTVR, XTV(R) i KTV grijaćim kabelima.

Nominalni napon: 277 V

Nazivna struja: 40 A

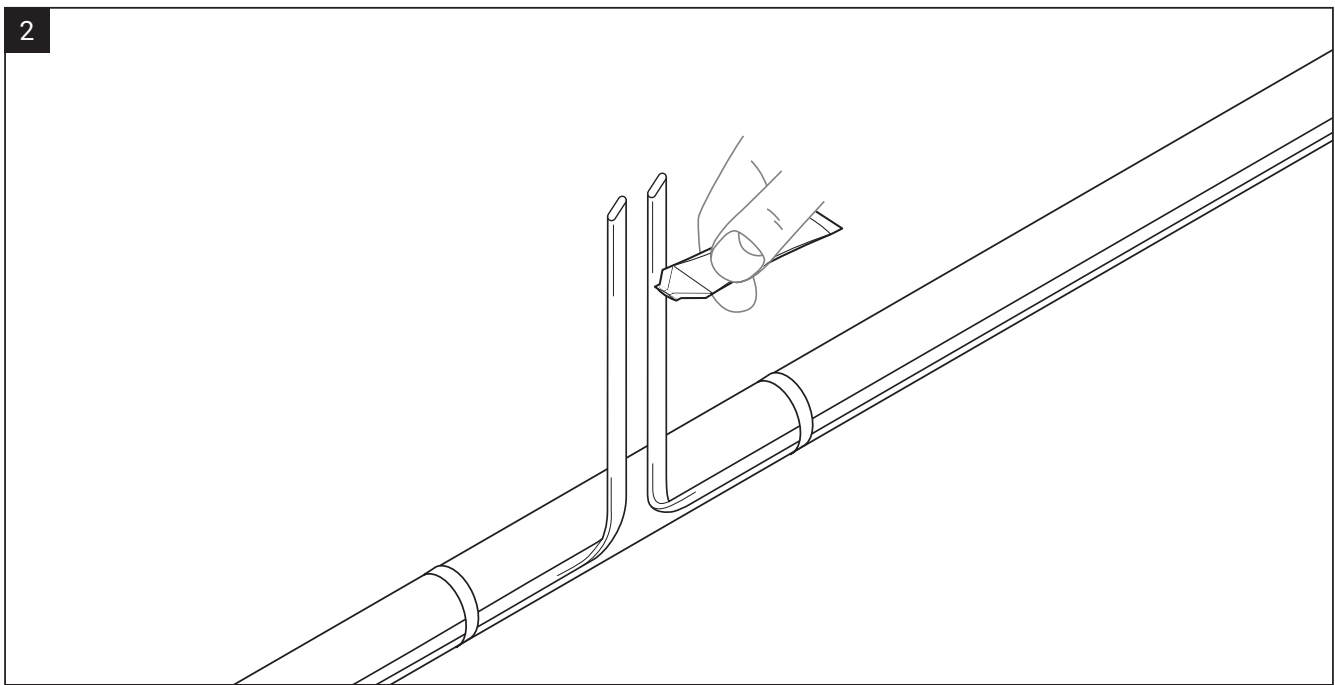
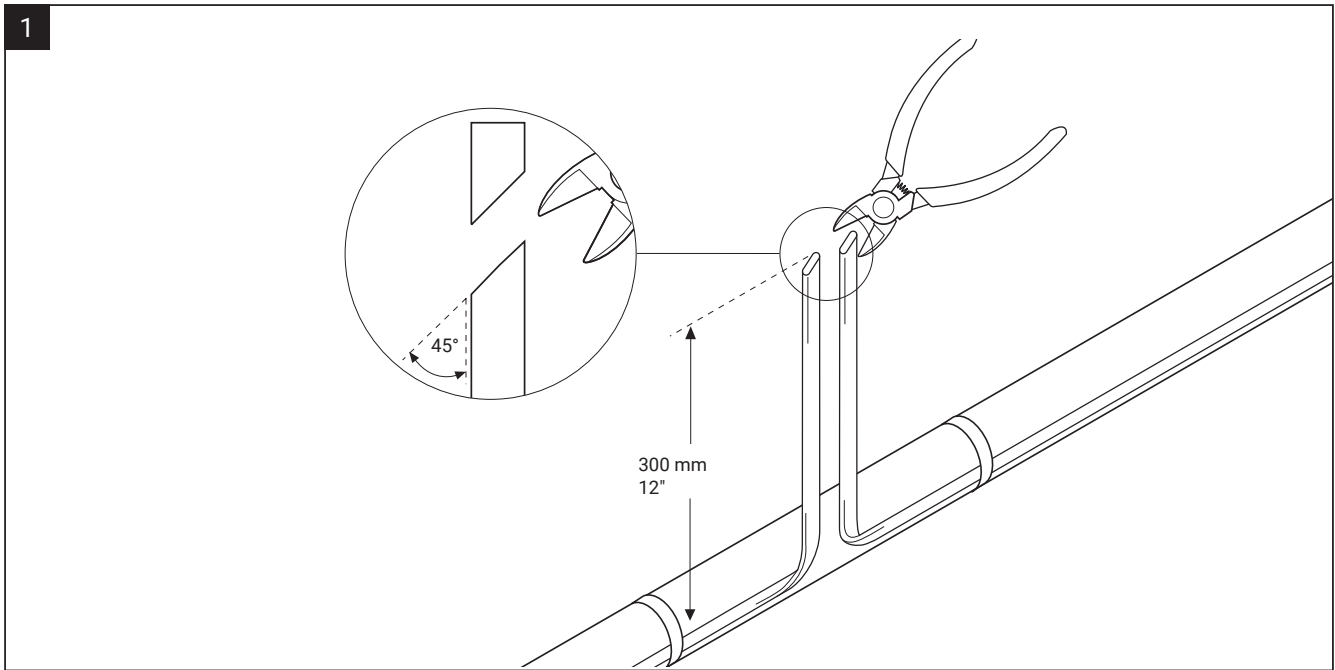

3

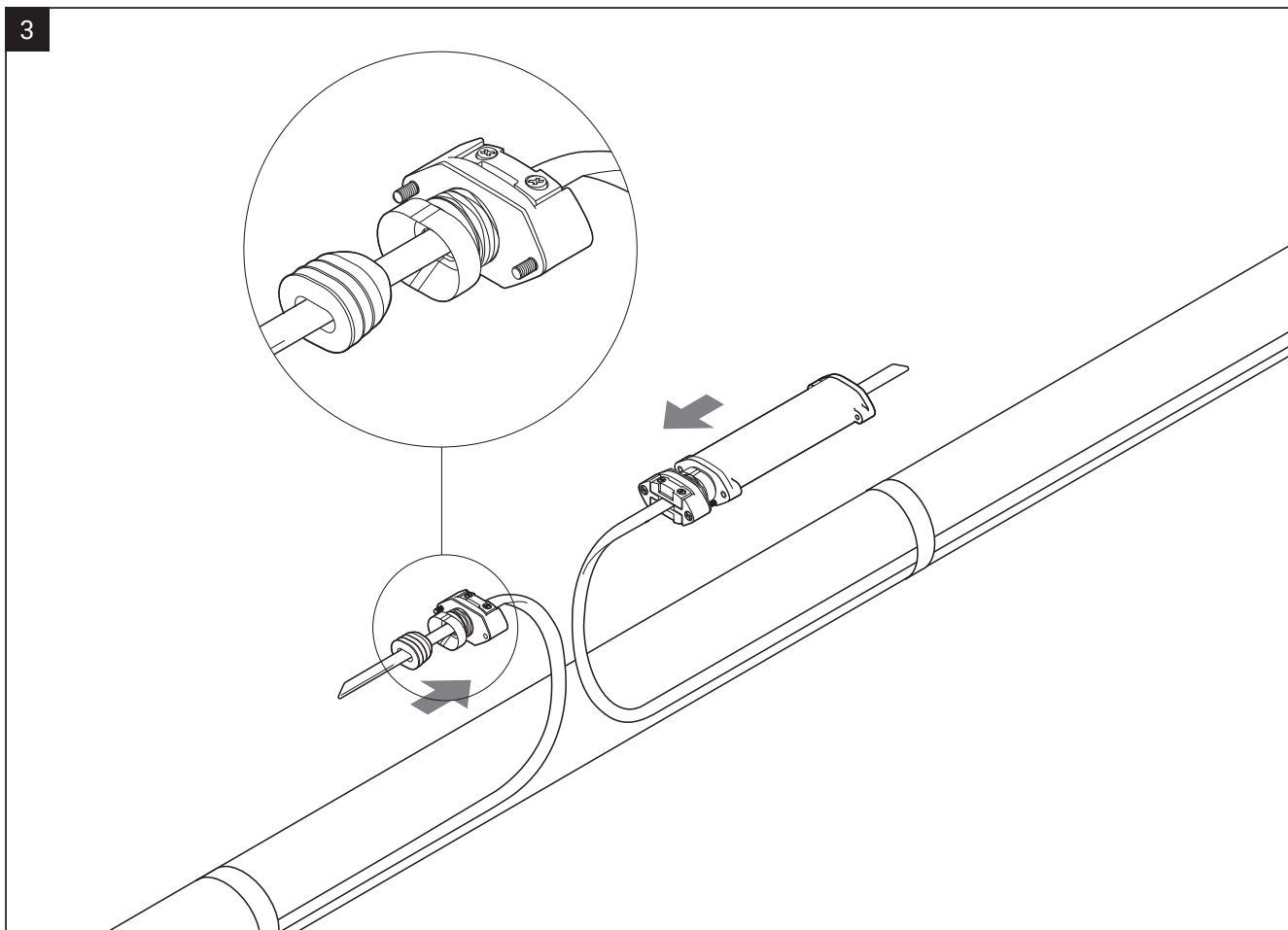

4

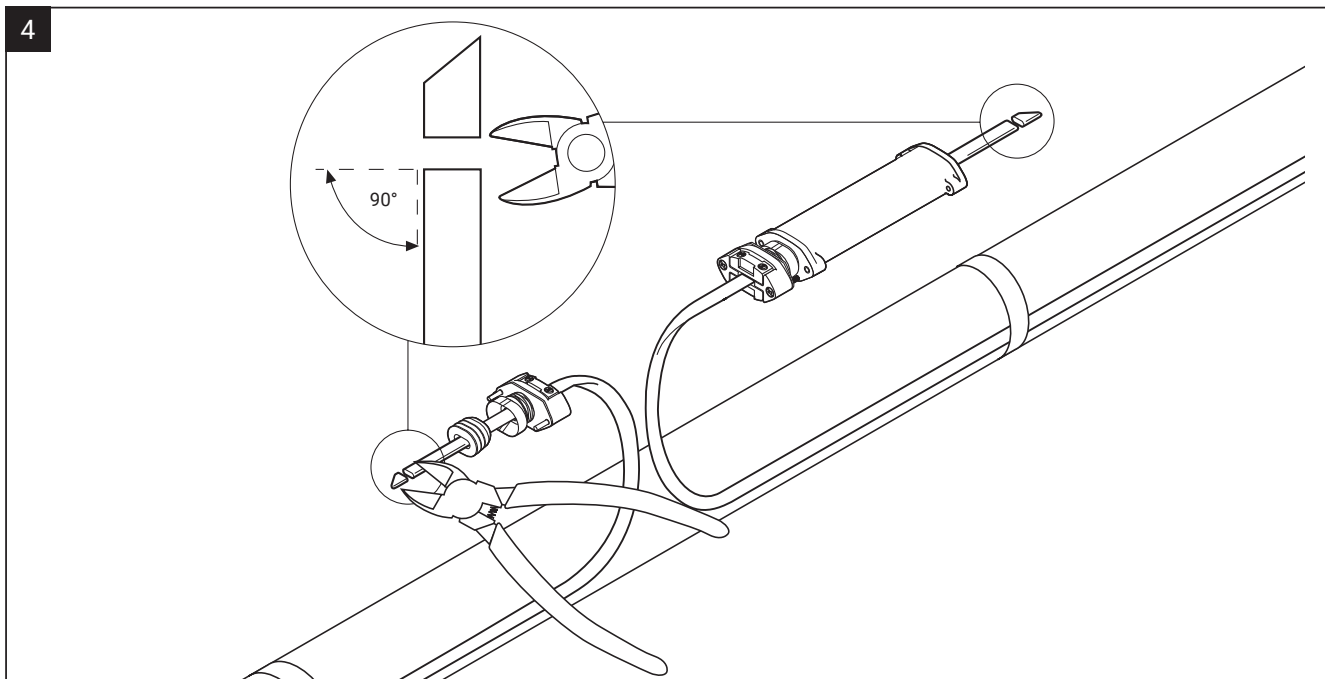

EN

DE

FR

NL

NO

SV

DA

FI

IT

ES

PL

RU

CZ

HU

HR

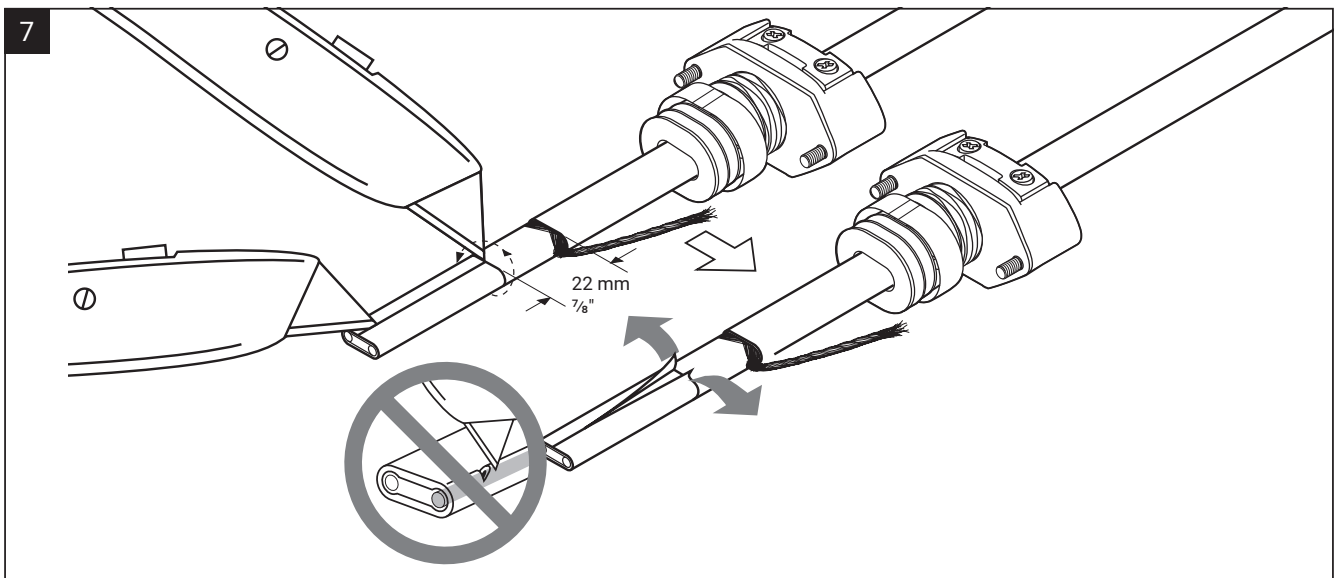
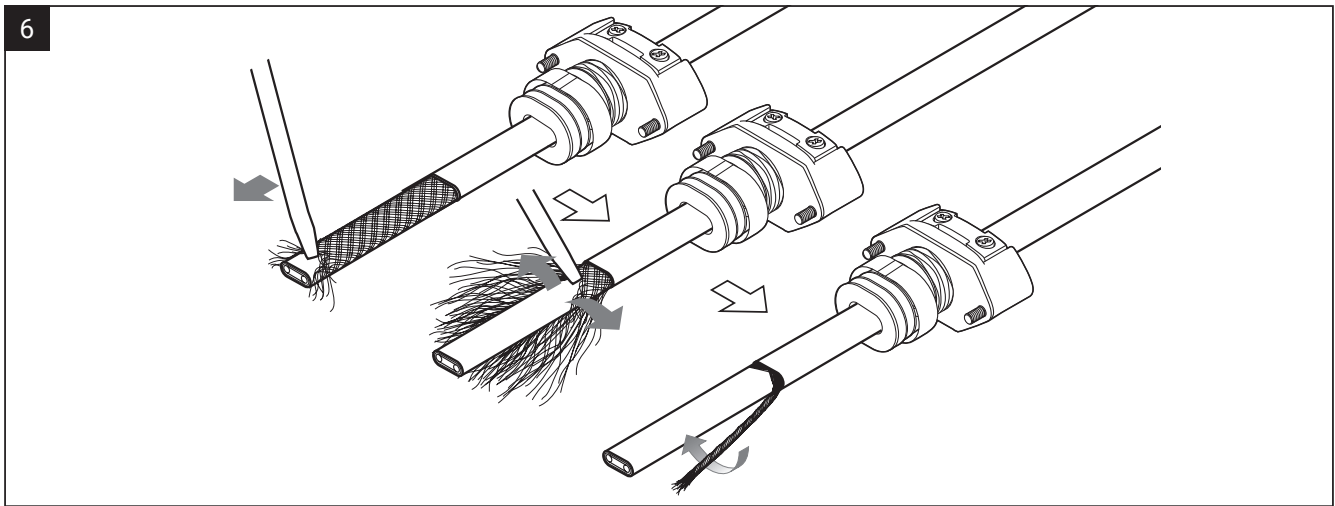
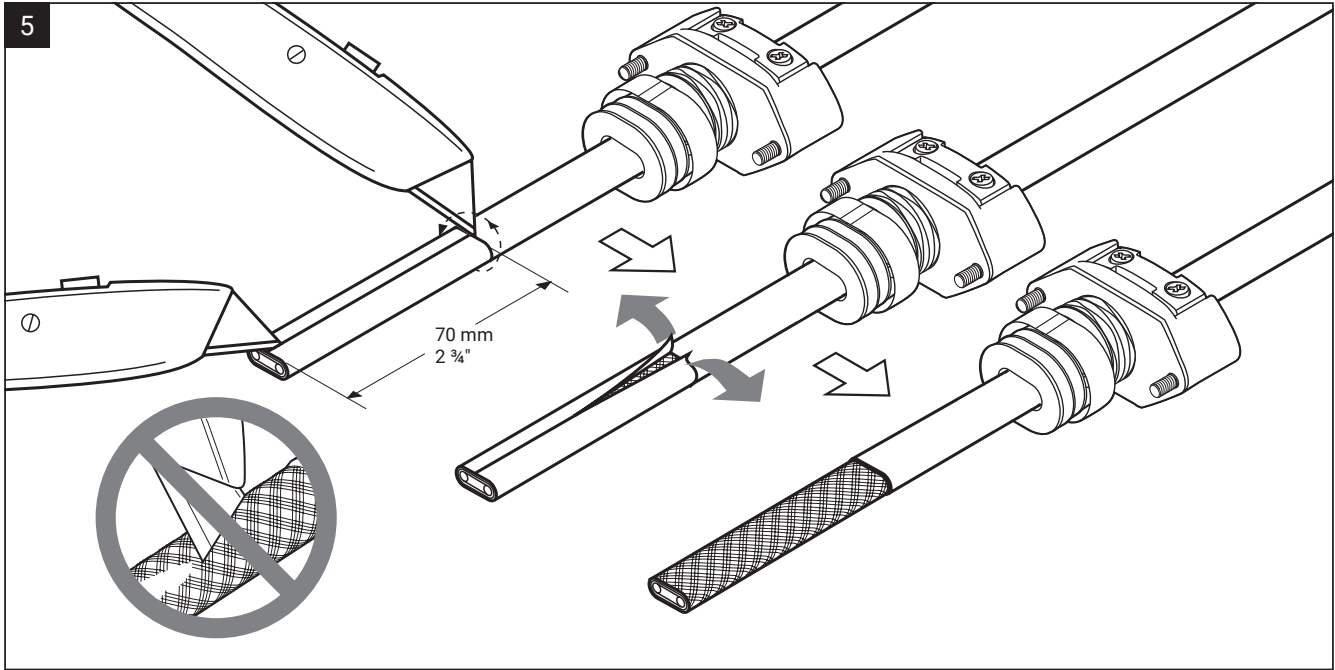

8

BTV & QTVR

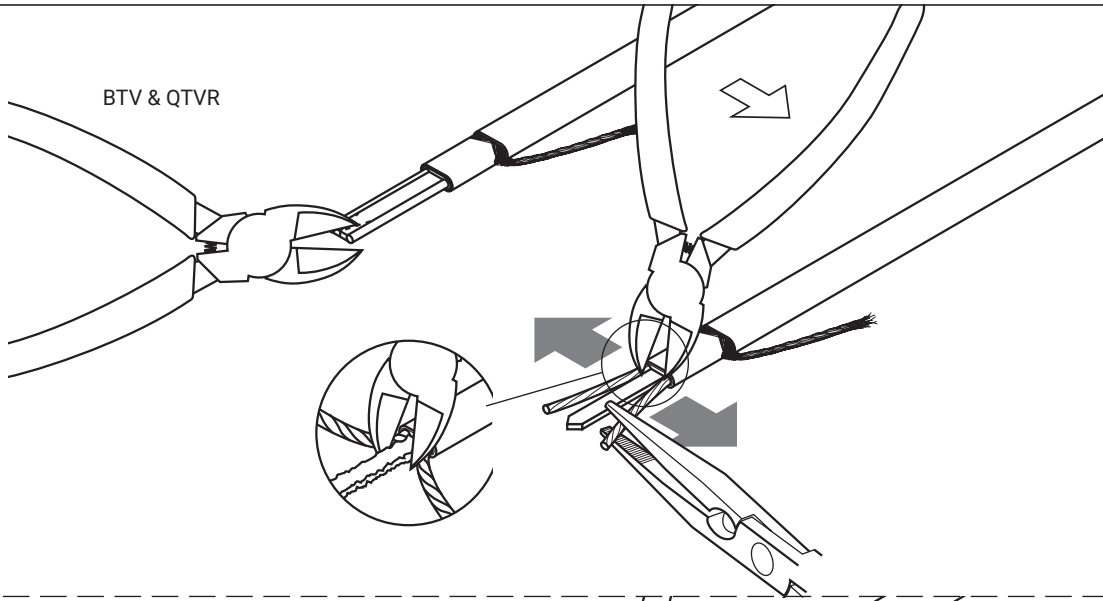

KTV & XTV(R)

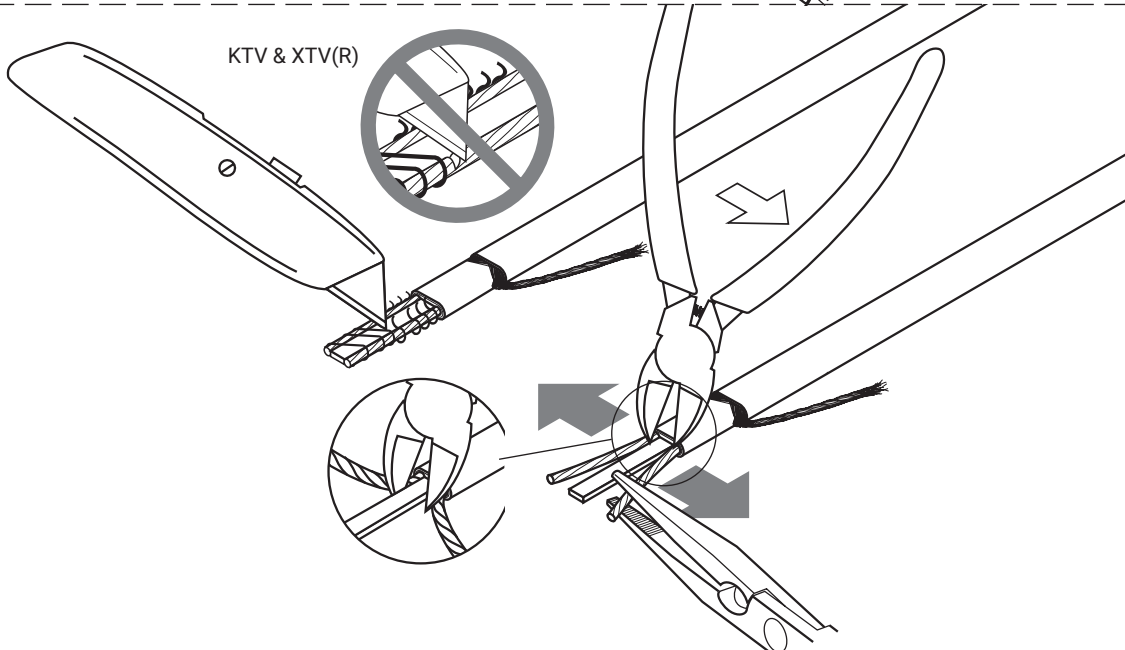

9

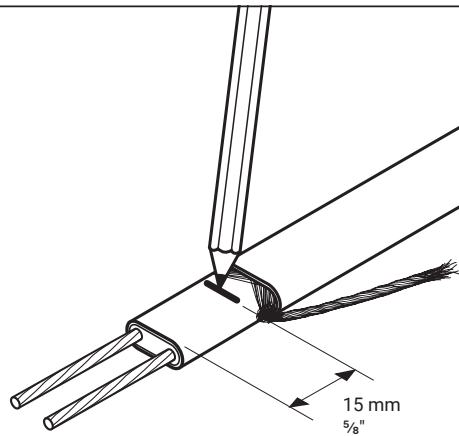

- EN
- DE
- FR
- NL
- NO
- SV
- DA
- FI
- IT
- ES
- PL
- RU
- CZ
- HU
- HR

10

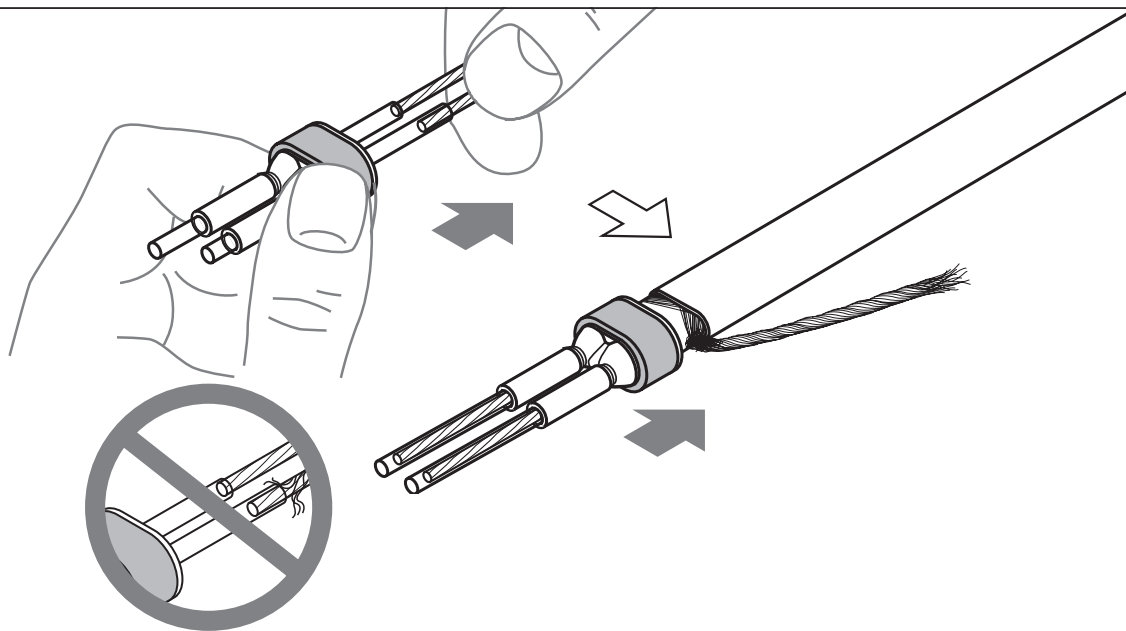

11

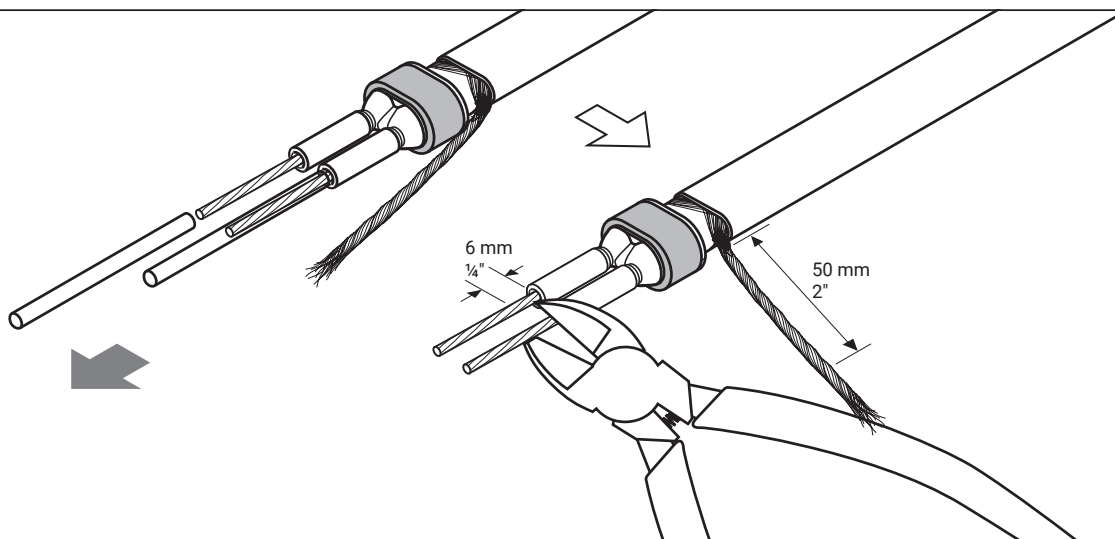

12

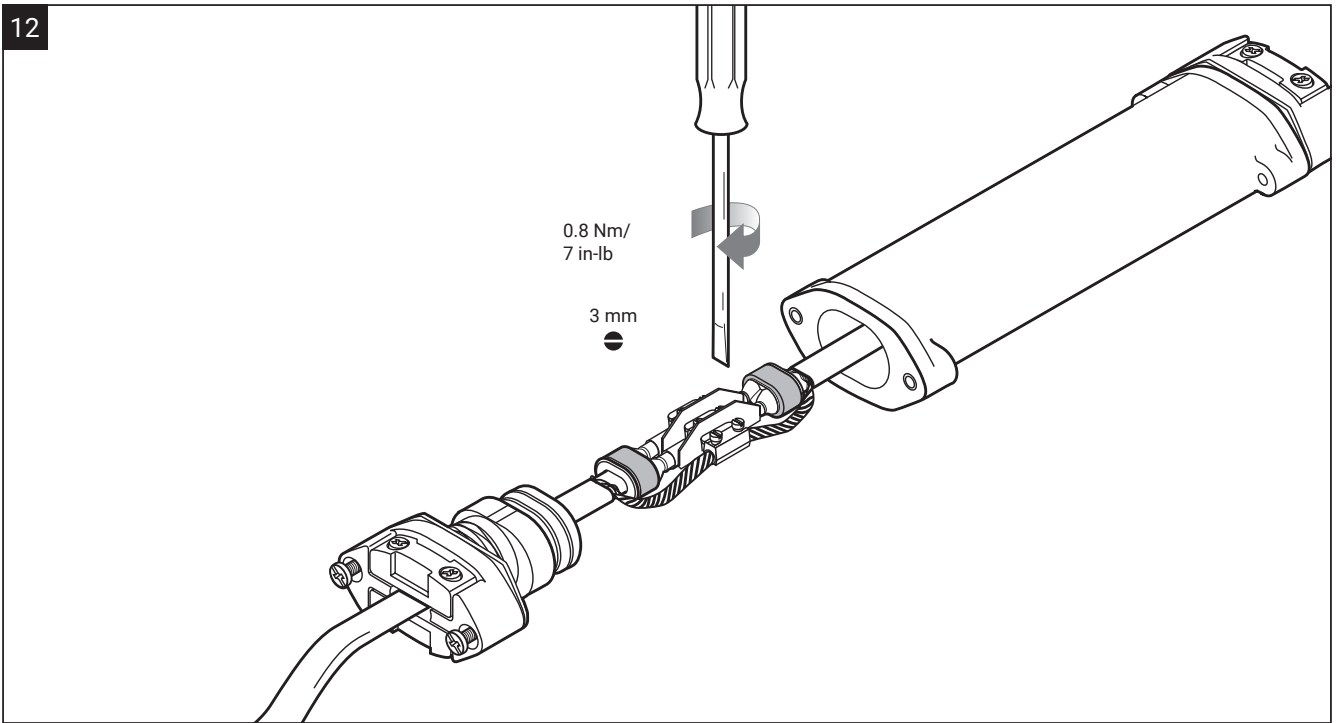

13

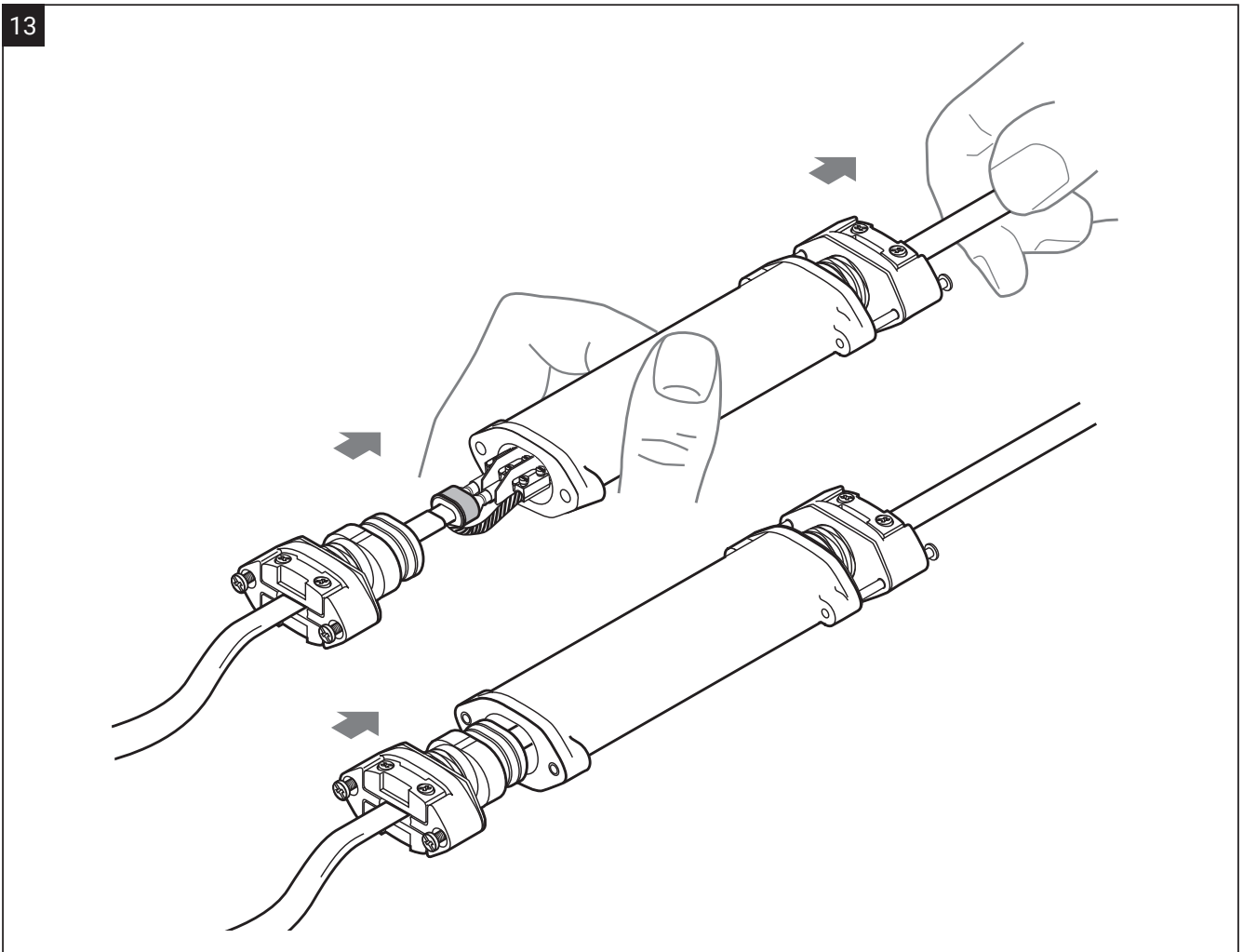

EN

DE

FR

NL

NO

SV

DA

FI

IT

ES

PL

RU

CZ

HU

HR

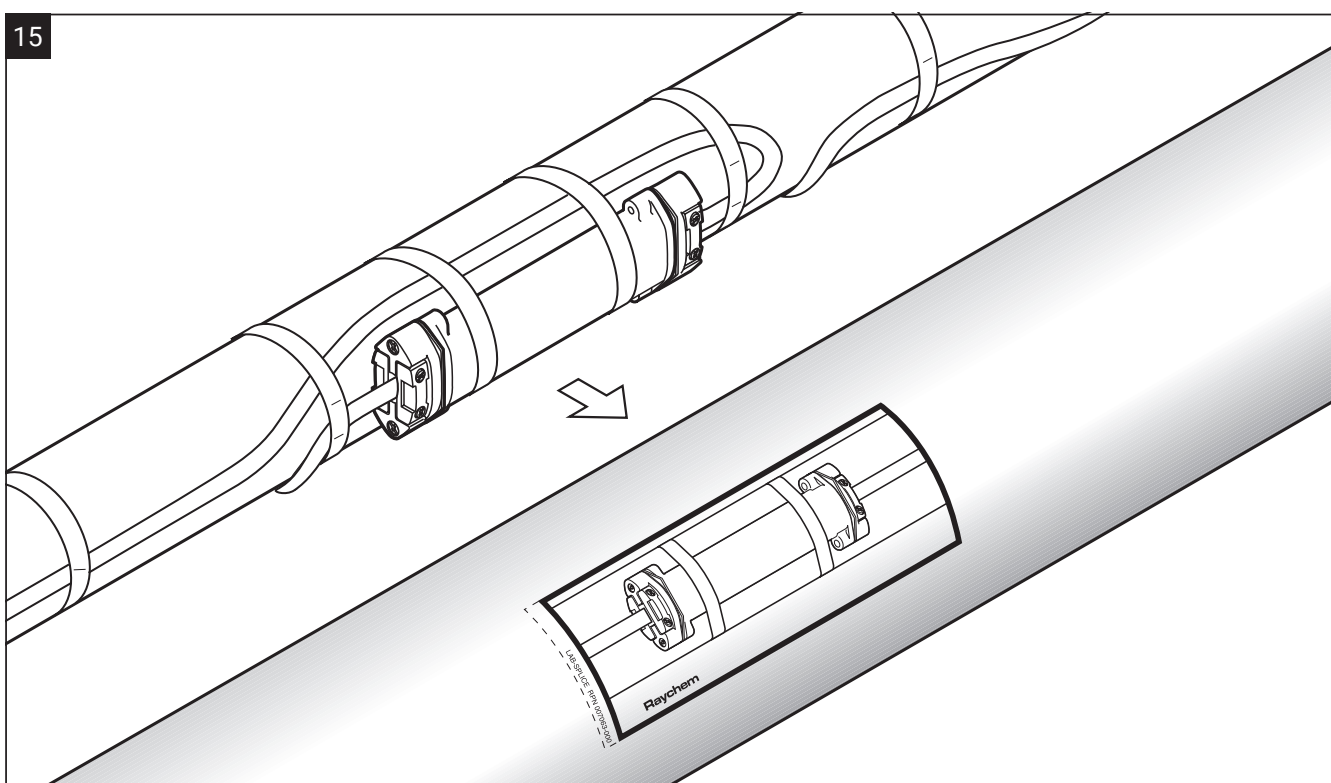
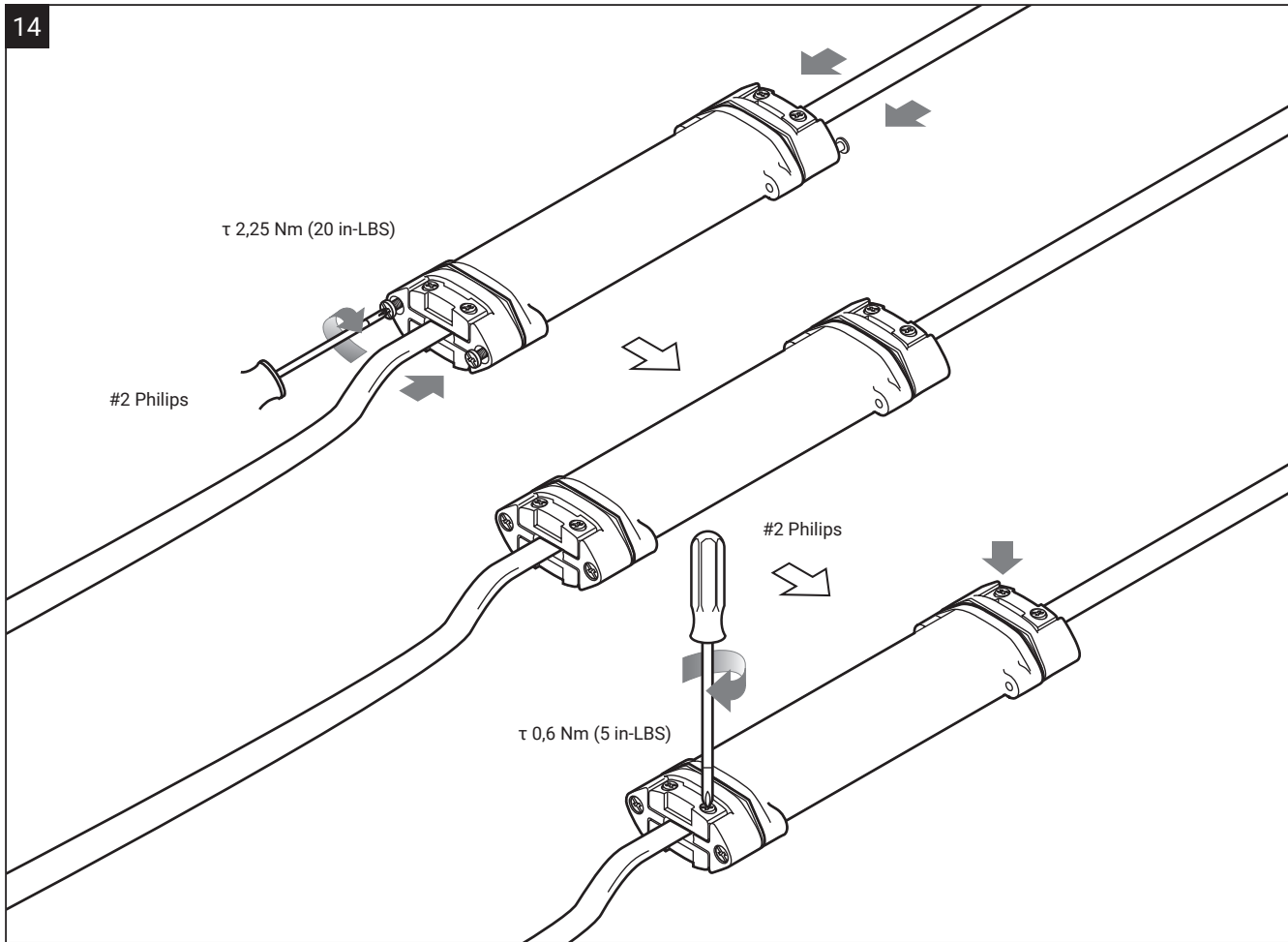

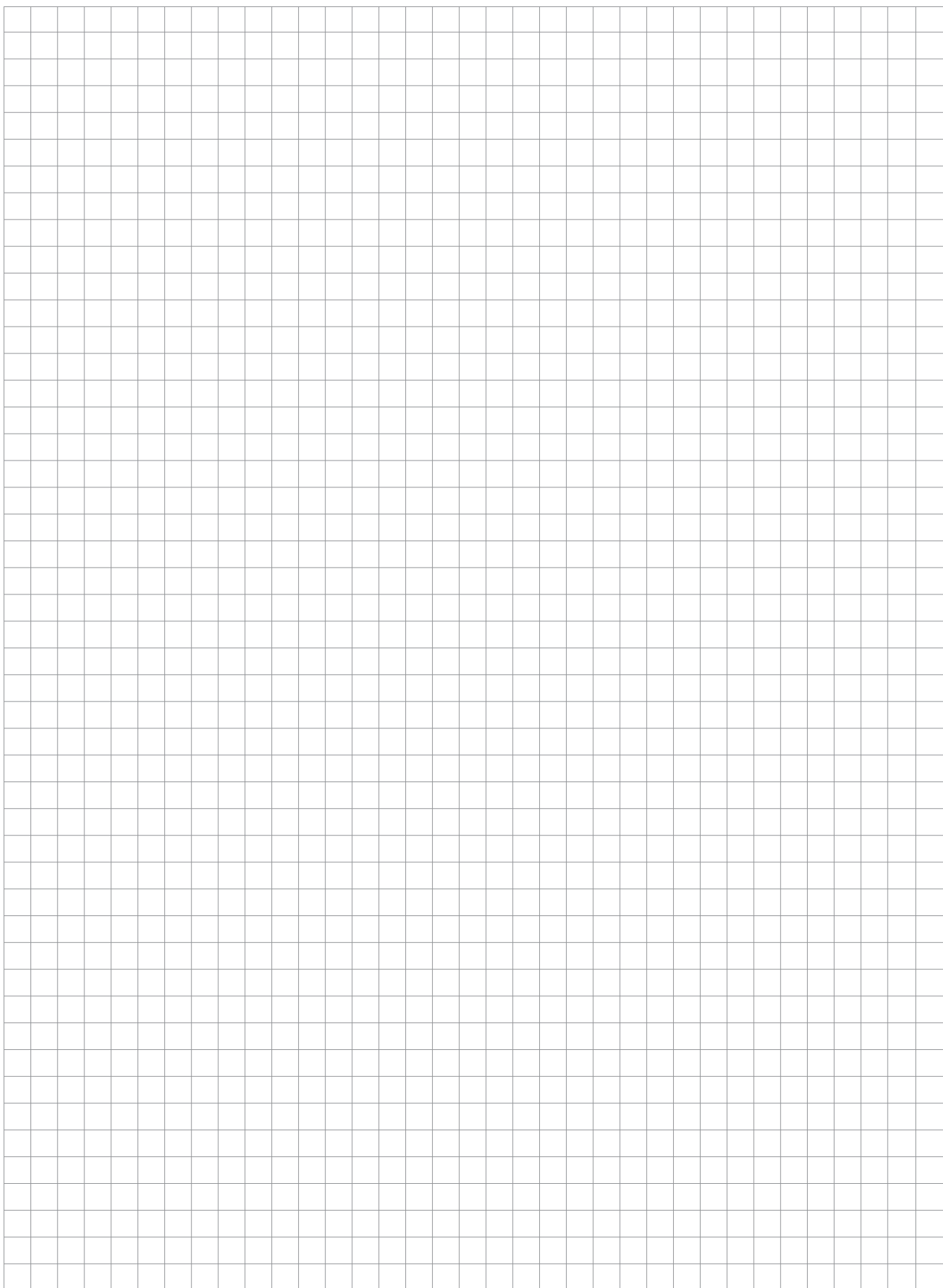

EN

DE

FR

NL

NO

SV

DA

FI

IT

ES

PL

RU

CZ

HU

HR

België / Belgique

Tel +32 16 21 35 02
Fax +32 16 21 36 04
SalesBELUX@chemelex.com

Bulgaria

Tel +359 2 973 33 73
SalesEE@chemelex.com

Česká Republika

Tel +420 606 069 618 (Comm)
+420 602 232 969 (Ind)
infoCZ@chemelex.com

Danmark

Tel +45 70 11 04 00
SalesDK@chemelex.com

Deutschland

Tel 0800 181 82 05
SalesDE@chemelex.com

España

Tel +34 911 59 30 60
Fax +34 900 98 32 64
SalesES@chemelex.com

France

Tél 0800 90 60 45
SalesFR@chemelex.com

Hrvatska

Tel +385 51 225 073 (Comm)
+385 1 605 01 88 (Ind)
SalesEE@chemelex.com

Italia

Tel +39 02 577 61 51
Fax +39 02 577 61 55/28
SalesIT@chemelex.com

Lietuva/Latvija/Eesti

Tel +370 698 411 56
SalesEE@chemelex.com

Magyarország

Tel +36 1 253 76 17
SalesHU@chemelex.com

Nederland

Tel 0800 022 49 78
SalesNL@chemelex.com

Norge

Tel +47 66 81 79 90
SalesNO@chemelex.com

Österreich

Tel +0800 29 74 10
SalesAT@chemelex.com

Polska

Tel +48 22 331 29 50
Fax +48 22 331 29 51
SalesPL@chemelex.com

Қазақстан

Tel +7 7112 31 67 03170
SalesKZ@chemelex.com

Romania

Tel +40 344 801 140
SalesEE@chemelex.com

Serbia and Montenegro

Tel +386 41 665 634 (Comm)
+381 230 439 519 (Ind)
SalesEE@chemelex.com

Schweiz / Suisse

Tel +41 (41) 766 30 80
Fax +41 (41) 766 30 81
infoCH@chemelex.com

Slovensko

Tel +420 606 069 618 (Comm)
+420 602 232 969 (Ind)
SalesEE@chemelex.com

Slovenija

Tel +386 41 665 634
SalesEE@chemelex.com

Suomi

Puh 0800 11 67 99
SalesFI@chemelex.com

Sverige

Tel +46 31 335 58 00
SalesSE@chemelex.com

Türkiye

Tel +90 545 284 09 05
SalesEE@chemelex.com

UK/Ireland

Tel 0800 969 013
SalesUK@chemelex.com

chemelex
excellence is everything

Raychem

Tracer

Pyrotenax

Nuheat