

Raychem

HWAT-ECO (version 4)

Firmware version r0.1 or higher

Installation and Operation Manual

ELECTRONIC TEMPERATURE CONTROL UNIT
For energy saving operation of HWAT-R/-M/-L
heating cable

**MIKROPROZESSORGESTEUERTER
TEMPERATURSTELLER**
Für den energiesparenden Betrieb der
Temperaturhaltebänder HWAT-R/-M/-L

MODULATEUR DE PUISSANCE ÉLECTRONIQUE
Pour une utilisation économique des rubans
HWAT-R/-M/-L

ELEKTRONICKÁ JEDNOTKA ŘÍZENÍ TEPLoty
Pro úsporný provoz topného kabelu HWAT-R/-M/-L

chemelex

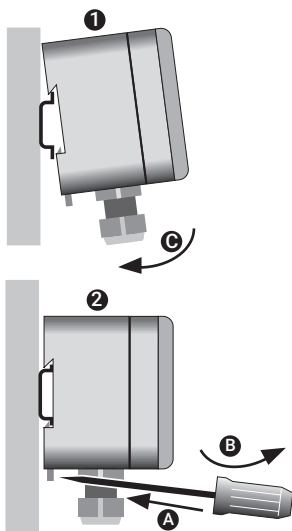
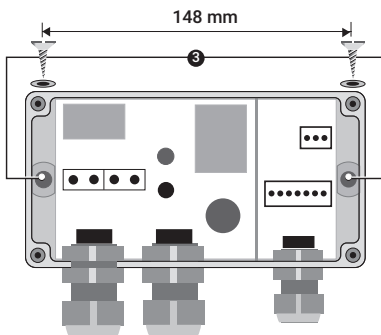

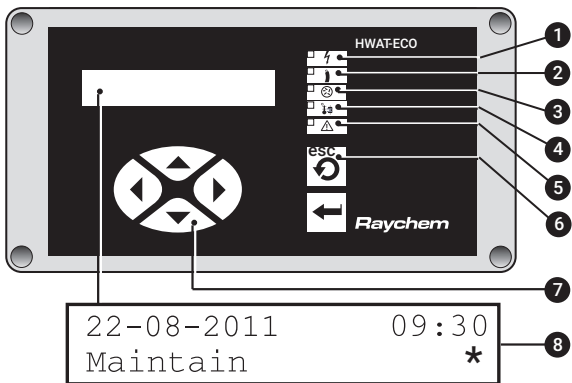
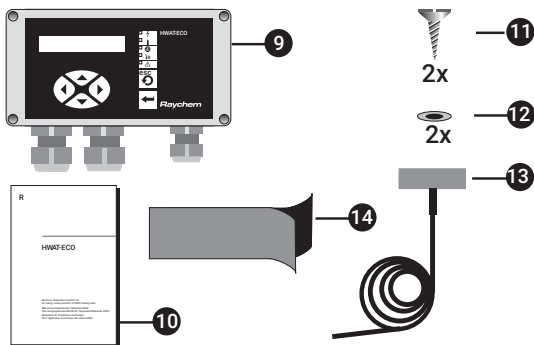
A**B**

ENGLISH

Description of indicator lights, buttons and display	5
Contents	6
1. Description	8
2. Installation	10
3. Operation	13
4. Error/ Alarms and Troubleshooting	21
5. Appendix	23

DEUTSCH

Beschreibung der Anzeigeleuchten, Tasten und Anzeige	37
Inhalt	38
1. Beschreibung	40
2. Installation	42
3. Betrieb	46
4. Fehler/Alarmer und Fehlerbehebung	55
5. Anhang	57

FRANCAIS

Description des témoins, boutons et écrans	71
Table des matières	72
1. Description	74
2. Installation	75
3. Utilisation	79
4. Erreurs, alarmes et guide de dépannage	89
5. Annexes	91









ČESKY

Popis kontrolních světel, tlačítek a displeje	105
Obsah	106
1. Popis	108
2. Montáž	110
3. Provoz	113
4. Chyba / Výstrahy a řešení problémů	122
5. Příloha	124

Description of indicator lights, buttons and display

See diagram **A** in flip-out coverpage

Indication lights

- 1  (green LED) Power supply ON.
- 2  (green LED) Power to heater on.
- 3  (green LED) Legionella prevention.
100% power to the heating cable.
- 4  (green LED) Temperature limit warning:
boiler temperature too low.
- 5  (red LED) Error, see chapter 4.
- 6  ^{ESC} Key Esc: Escape from current menu without changing actual selection or value.
 Key Enter : Use to confirm selected choice, menu or value.
- 7  Arrow Keys : to change menu selection or positioning the cursor.

8 Display functions

The display has two lines with 16 characters each.

The display shows the following text on start up:

Quick install Any key to start

After finishing quick install the display shows date, time, temperature mode and a star to indicate that the unit is unlocked.

22-6-2007 09:13 Maintain *

Packaging content

See diagram **B** in flip-out coverpage.

The box contains the following parts:

- 9 HWAT-ECO unit
- 10 Manual
- 11 Two screws
- 12 Two washers
- 13 Temperature sensor with 4 metre cable
- 14 Aluminium tape for sensor mounting

1. DESCRIPTION	8
1.1 Purpose	8
1.2 Technical data	8
1.3 Care and maintenance	9
2. INSTALLATION	10
2.1 Disassembling the unit	10
2.2 Wall mounting instructions	10
2.3 Installation of cables and sensors	11
2.3.1 Wiring diagrams	11
2.3.2 Minimum power cable sizing	11
2.3.3 Heating cable	11
2.3.4 Sensor cable	12
2.3.5 Alarm wiring	12
2.3.6 Network	13
2.3.7 Building Management System (BMS)	13
3. OPERATION	13
3.1 Quick install	13
3.1.1 Language	14
3.1.2 Year/ Month/ Day /Hour/ Minutes	14
3.1.3 Cable type	14
3.1.4 Cable length	14
3.1.5 Ambient temperature	14
3.1.6 Country	14
3.1.7 Maintain temperature	14
3.1.8 Economy temperature	14
3.1.9 Pre-Programs	15
3.1.10 Trace boiler	15
3.1.11 Alarm sound on/off	15
3.2 Menu overview	16
3.3 Menu explanation - extended features	17
3.3.1 Setup	17
3.3.2 Timer program and legionella prevention	19
3.3.3 Holiday	20
3.3.4 Info	20

4. ERROR/ALARMS AND TROUBLESHOOTING	21
5. APPENDIX	23
5.1 Country code	23
5.2 Pipe size, Insulation and Temperature	23
5.3 Legionella prevention by temperature shock	26
5.4 Checklist for problem-free installation and safe operation	29
5.4.1 Typical installation schedule for the HWAT-Plus system	29
5.4.2 Circuit protection, Testing and Operation for all systems	29
5.5 Diagrams	31
5.5.1 Diagrams A, B, C, D, E, F, G and H, Installation	31
5.5.2 Diagram I, Pre-programs	34

1. DESCRIPTION

1.1 Purpose

The Raychem HWAT-ECO control unit has been developed for operation with the following self-regulating heater range: HWAT-R, HWAT-M and HWAT-L. The hot water temperature maintenance system is a comfort system providing instant hot water at the tap.

A self-regulating heating cable is positioned on the pipe and compensates for any temperature loss of the warm water.

The HWAT-ECO control unit combines the following features:

- The operating temperature of the heater can be limited to a desired temperature. Combined with the integrated power off timer function, this offers important energy savings.
- Energy can be saved, upon activation of the “trace boiler” function and installation of the boiler sensor. The maintain temperature of the heater will automatically be lowered in case the boiler temperature is reduced, preventing the heater from using too much energy for heating the boiler water.
- On big warm water systems it is sufficient to program one HWAT-ECO (= MASTER). The other ECOs (= SLAVES) will automatically copy the MASTER settings when connected to it.
- HWAT-ECO can be connected to a BMS. The input of a remote DC voltage will set the desired maintain temperature.
- An alarm terminal makes errors remotely readable.
- HWAT-ECO controller can be delivered in prefabricated panels, according to quantity of heating circuits (3,6,9 and 12)

1.2 Technical data

Switching capacity	20 A / 230 VAC
Use	Only for HWAT-R/-M/-L heating cables
Off- power	2,5 VA max.
Power cable section entry	1,5 - 4 mm ² for fixed wiring only
Auxiliary cable section entry	up to 1,3 mm ² (16 AWG)
Automatic switching	Type 1 action, according to EN60730
Weight	880 g
Size	165 mm x 85 mm x 71 mm
Mounting options	Wall mount with two screws or DIN rail.
Cable glands (entries)	2 x M20 and 1 x PG13.5 with 3 inputs for external wires of 3-5 mm
Master/slave cable	2-wire twisted pair cable shielded MONI-RS485, max. 1,3 mm ² core and insulation of 500V

Alarm contacts	Max. 24VDC, or 24 VAC, 1A, SPDT, Voltage free change-over contact
Protection level	IP 54
Temperature sensor	Standard PTC type KTY 82-210 Optional PT100 (0.39 Ohm/deg and 2-wire only)
Selectable temperature	37°C up to 65°C in 48 blocks per day.
Pre-programs	7 editable built-in building specific pre-programs
BMS interface	0 – 10 V DC
Master/Slave	Master is selectable in the unit, up to 8 slaves can be connected
Approval	VDE according to EN60730
EMC	According to EN50081-1/2 for emission and EN50082-1/2 for immunity
Circuit breaker	max. 20 A, C-Characteristic
Real Time Clock	Automatic Summer/Winter time and Leap year correction
Clock backup time	15 days with rechargeable battery; after first start battery must be charged 48 hours at least
Clock accuracy	± 10 minutes per year
Settings	All settings are stored in non-volatile memory.
Operating temperature	0°C to 40°C ambient
Housing material	ABS
Heat and fire resistance category (DIN EN 60730/ VDE 0631-1)	D
Temperature for bal pressure test (DIN EN 60730/ VDE 0631-1)	+100°C
Rated impulse voltage (DIN EN 60730/ VDE 0631-1)	Overvoltage category III

1.3 Care and maintenance

To clean the HWAT-ECO use a soft cloth, water and soap, do not use solvents. Do not pour water directly on the device. Do not use a water hose or high pressure cleaner.

2. INSTALLATION

This chapter is for installation purposes only, it contains no operational information. The installation and, if necessary the maintenance and the disassembling, must be carried out by a qualified electrical installer.

The installation must be compatible with local regulations. Check the maximum circuit length for your circuit breaker in the next table:

Fig. 1

Maximum circuit length at 230 VAC and for 20°C start-up temperature			
C-characteristic circuit breaker	HWAT-L (Yellow)	HWAT-M (Orange)	HWAT-R (Red)
10A	80 m	50 m	50 m
13A	110 m	65 m	65 m
16A	140 m	80 m	80 m
20A	180 m	100 m	100 m

Multiple units on multiple power point can be used if longer heating cables are required. Up to 9 units can be connected on three phase systems via the network configuration.

2.1 Disassembling the unit

Always switch off the mains supply (circuit breaker) before opening the unit. Several touchable parts inside the unit are directly connected to the mains voltage.

The HWAT-ECO has a removable top lid. Both top and bottom of the box have electronic parts and are connected to each other by a 14-pin connector. First unscrew the four screws in the lid. Pull the lid carefully upwards, not sideways! Inside the unit an ABS separation sheet will help to guide the connector when disconnecting. See 5.5 Diagrams **G** and **H**

Closing the box

Position the lid in front of the wall-mounted bottom unit. The separation sheet inside the unit will help to guide the lid and the connector. Push the lid gently towards the bottom unit, the last part will offer some resistance because of the connector pins.

2.2 Wall mounting instructions

The unit has two mounting options.

1. Inside the bottom part there are two holes, with the two supplied screws and sealing rings the unit can be mounted to a wall.
2. The second mounting option is DIN-rail mounting. For both options see the diagram with ruler on the flip-out cover page.

2.3 Installation of cables and sensors

Chemelex insists on the use of a 30 mA residual current device and a C-characteristic circuit breaker to provide maximum safety and protection from fire.

2.3.1 Wiring diagrams

There are three wiring diagrams: C, D and E (see 5.5 Diagrams).

For connection of a single unit: Diagram C pag. 31

F1: Circuit breaker 20 A max. (C-Characteristic).

F2: Residual current device 30 mA.

For multiple unit connection on one phase system:

Diagram D pag. 32

F1, F3, F5: Circuit breaker 20 A max. (C-Characteristic).

F2, F4, F6: Residual current device 30 mA

For multiple unit connection on a three phase system:

Diagram E pag. 32

F1: Circuit breaker 3 x 20 A max. (C-Characteristic)

F2: Residual current device 3 x 30 mA

Double-pole electrical protection might be needed to comply with local electrical standards.

2.3.2 Minimum power cable sizing

Fig. 2

	C - Characteristic circuit breaker			
	10A	13A	16A	20A
Minimum cable size	3 x 1,5 mm ²	3 x 1,5 mm ²	3 x 1,5 mm ²	3 x 2,5 mm ²

Use solid core wires for 1,5 mm² diameters.

Ensure that the installation is compatible with applicable local electrical requirements.

Warning: As over voltage protection (e.g. in case of thunderstorm) we recommend the use of an external over voltage protection device.

2.3.3 Heating cable

Fig. 3

Achievable temperature Heating cable	Ambient temperature			
	10°C	15°C	20°C	25°C
HWAT-L (Yellow)	37 - 44°C	37 - 46°C	37 - 50°C	37 - 52°C
HWAT-M (Orange)	37 - 50°C	37 - 52°C	37 - 56°C	37 - 58°C
HWAT-R (Red)	37 - 64°C	37 - 66°C	37 - 68°C	37 - 70°C

Above values are indications and depend on the insulation thickness. Complete the heating cable tests (including the insulation resistance test) in accordance with 5.4 (Checklist for problem-free installation and safe operation).

2.3.4 Boiler- Temperature Sensor (KTY or PT100)

The temperature sensor must be connected to a single or master unit only. Connect both wires of the sensor to the TEMP terminal in the unit, see Fig. 4. The sensor wires do not have a special polarity. To connect a wire use a screwdriver to push down the orange tab on the side of the terminal. Put the wire into the hole and release the orange tab. The sensor should be connected as near as possible to the boiler (5.5 Diagrams).

The metal tabs can be folded around the hot water output pipe. Use the aluminium tape (included) to attach the sensor to the pipe. The sensor and at least 200 mm of the sensor cable should be covered by insulation.

See diagramm A. Be careful not to install the heating cable too close to the sensor, keep a clearance of at least 200 mm. The standard temperature sensor cable can be extended up to 100 meter. The extension cable should have a basic insulation of 500 V and a solid core of at least 0,75 mm² (@ 100m). The optional PT100 sensor cable must not exceed 20 meters (Fig. 4).

2.3.5 Alarm wiring

The alarm contact (24 VAC, 24 VDC, 1A) inside the unit can be used to switch an external device. The contact can be selected for NO or NC operation. In a network all alarm contacts should be connected in series. The alarm terminal is located in the upper right corner of the unit and has the text "alarm contact" next to it. To connect a wire use a screwdriver to push down the orange tab on the side of the terminal. Put the wire into the hole and release the orange tab. The wires used for the alarm contact should have a dielectric strength of 500 V. See Chapter 4 for alarm relay conditions.

Note: For master/slave combination with alarm function, the alarms need to be connected in series by a RS485 shielded wire. Due to the limited amount of holes in the sealing ring of the cable gland, the alarm wire and BMS wire can be combined in a 4 wire cable.

Fig. 4

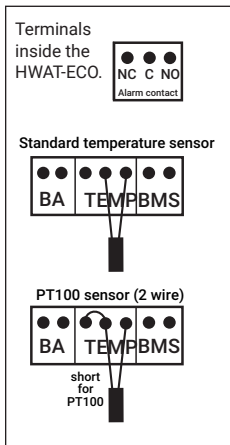

2.3.6 Network

See 5.5 Diagrams, diagram **B**. The HWAT-ECO unit can be used in a system with up to 9 units. All units should be connected to each other on the A and B inputs in parallel on terminal, see Fig. 4. This means that several units will have two wires together in one hole. Twist the two wires together before putting two wires into one hole. The wire should be a twisted pair, shielded MONI-RS485-Wire and have a dielectric strength of 500V. The total maximum length of this cable between all units is 100 m. Be careful not to mix A and B connections. The shield of the RS 485 cable: needs to be connected to the “-” terminal at the master and at the slaves, (5.5.1 Fig B).

To connect a wire use a screwdriver to push down the orange tab on the side of the terminal. Put the wire into the hole and release the orange tab.

2.3.7 Building Management system (BMS)

See 5.5 Diagrams, diagram **B**. The BMS input of the HWAT-ECO is an analogue 0 to 10 Volt input. If the unit is programmed to have a BMS connection, this will override any time programming (see BMS page 18).

Note: It only can be received 0-10V input signals: it will be not sent signals to the BMS.

Connect both wires of the 0-10 V output to the BMS terminal inside the HWAT-ECO, see Fig. 4. Connect the ground wire to the “-” and the 0-10 V output to the “+” terminal. To connect a wire use a screwdriver to push down the orange tab on the side of the terminal Put the wire into the hole and release the orange tab. The wires used to connect BMS to the HWAT-ECO should have a dielectric strength of 500 V. To connect a wire use a screwdriver to push down the orange tab on the side of the terminal.

Note: Due to the limited amount of holes in the sealing ring of the cable gland, the alarm wire and BMS wire can be combined in a 4 wire shielded cable.

3. OPERATION

The HWAT-ECO version 4 has six buttons: Up/Down/Left/Right arrows, Enter and Escape.

In the table on the next page is an overview of all menu items. Press any button, except ESC, to enter the menu. When ESC is pressed the unit shows the current requested water temperature. The unit will exit the menu automatically after five minutes of key inactivity.

3.1 Quick install

When the unit is powered up for the first time, a quick setup must be executed before the unit is ready to start. The quickstart helps to set all important settings, the unit will start automatically when done. Quickstart is sufficient for normal operations. More settings are available in the Setup menu for special installations.

During the quick start the ESC button can be used to go back to a previous menu. On startup the display will show the following text:

Press a key to start, and the following menus appear:

Quick install Any key to start

3.1.1 Language

With the up/down arrow keys you can choose between 5 languages, English, German, French, Danish, Italian and Czech. Press Enter to confirm your choice.

3.1.2 Year/ Month/ Day /Hour/ Minutes

Select the year with the up/down arrow keys and press Enter to confirm. Then select and enter the Month, Day, Hour and Minutes.

3.1.3 Cable type

Use the up/down arrow keys to select the HWAT-R (Red), HWAT-M (Orange) or HWAT-L (yellow) cable. Select the type of cable used in your installation. Press Enter to confirm your choice.

3.1.4 Cable length

The minimum cable length is 1 m. The maximum cable length depends on cable type and circuit breaker capacity (See installation). Use the up/down arrow keys to select from 1 to the maximum length (see page 10 for max. length).

Press Enter to confirm your choice.

3.1.5 Ambient temperature

The ambient temperature is the temperature inside the room where the heating cable is installed. Use the up/down arrow keys to select from 0°C to 25°C. Press Enter to confirm.

3.1.6 Country

Select a country in this menu. This is used to set the default values for pipe diameter and insulation thickness. For more information see Appendix 5.1, page 23.

3.1.7 Maintain temperature

The maintain temperature is the water temperature that you set for normal use. The temperature can be selected using the up/down arrow keys. The minimum temperature is 37°C or the economy temperature, whichever is higher. The maximum temperature depends on cable type, pipe thickness, insulation thickness and ambient temperature (see Fig. 3, page 11). The programmed maintain temperature can be displayed by pushing the escape key once the system is in operation.

3.1.8 Economy temperature

The economy temperature is the water temperature for periods during which hot water is not usually tapped (at night) or when lots of hot water is tapped (peak period). The temperature can be selected using the

up/down arrow keys. The minimum temperature is 37°C in Kinder garden and 41°C in apartments and the maximum temperature is the selected maintain temperature.

3.1.9 Pre-Programs

The HWAT-ECO has 7 default timer programs. See 5.5.2 Diagrams, page 34 for more information. A pre-program can be selected using the up/down arrow keys. Press Enter to confirm your choice. HWAT-ECO takes a few seconds to copy the default program to the internal memory. During this time a row of dots will show in the display.

Fig. 5

Program name	Diagram number	Building type
Constant	I - 0	Constant temperature
Apartments	I - 1	Apartment block
Prison	I - 2	Prison
Hospital / Nursing Home	I - 3	Hospital / Nursing Home
Hotel	I - 4	Hotel
Sport Centre	I - 5	Sport centre / Swimming pool
Office	I - 6	Office

3.1.10 Trace boiler

The trace boiler setting is included to ensure that the heating cable temperature does not exceed the boiler temperature. The boiler temperature is measured with the external temperature sensor. The HWAT-ECO memorizes the highest measured temperature over the last 24 hours. With the up/down arrow keys the setting can be altered between OFF and ON with a temperature difference from 5°C between boiler temperature and maintain temperature. Press Enter to confirm your choice. If the boiler temperature is too low the maximum temperature is lowered to the boiler temperature minus the trace temperature. In this case the green trace boiler LED will be on.

3.1.11 Sound alarm

Inside the unit a small buzzer sounds during an error condition. With this setting you can switch the sound into different modes: continuous, 10 minutes, 1 minute, 10 seconds or off.

Finishing "Quick install"

Press Enter to start the unit.

With ESC it is possible to retrace all menu items to check the settings. After starting the unit the display shows date, time, temperature setting and a * to indicate that the unit is unlocked.

Back to “Quick install”

The Setup menu (see next chapter) has a Reinitialise menu to start over again. Previous settings are returned to default factory settings, except time and date.

Note:

A menu can be consulted if further detailed settings (eg. Master/slave, BMS, etc.) are required. You must press a key to access the menu inside the HWAT-ECO. (Pressing ESC shows the current preferred cable temperature.) Pressing another key shows the main menu. There are 6 main menus: Language, Time and Date, Setup, Timer program, Holiday and Info.

3.2 Menu overview

1 Language	English	
	Deutsch	
	Francais	
	Dansk	
	Italiano	
2 Time and Date	Year	Select Year
	Month	Select Month
	Day	Select Day
	Hour	Select Hour
	Minutes	Select Minutes
3 Setup	1 Maintain Temp.	“Enter maintain temp.”
	2 Economy Temp.	“Enter economy temp.”
	3 Cable Length	“Enter cable length”
	4 Ambient Temp.	“Enter ambient temp.”
	5 Pipe Diameter	Select 15 mm up to 100 mm
	6 Insulation	Select 9 mm up to 100 mm
	7 Power Corr	Select 60% up to 140%
	8 Trace Boiler	Select Off or On
	9 Lock	Lock/unlock Setup and Timer menus
	10 BMS	Select Yes/No
	11 Network Master	Select Yes/No
	12 Reinitialise	Select Yes/No
	13 Alarm Sound	Select into different modes: continuous, 10 minutes, 1 minute, 10 seconds or off.

4 Timer program (password check if Lock is On)	1 Default program	Constant temperature Apartment block Prison/Barracks Hospital/Nursing home Hotel Sport centre/Swimming pool Office																
	2 Edit program	<table border="0"> <tr> <td>Monday</td> <td>Edit timer for Monday</td> </tr> <tr> <td>Tuesday</td> <td>Edit timer for Tuesday</td> </tr> <tr> <td>Wednesday</td> <td>Edit timer for</td> </tr> <tr> <td>Wednesday</td> <td></td> </tr> <tr> <td>Thursday</td> <td>Edit timer for Thursday</td> </tr> <tr> <td>Friday</td> <td>Edit timer for Friday</td> </tr> <tr> <td>Saturday</td> <td>Edit timer for Saturday</td> </tr> <tr> <td>Sunday</td> <td>Edit timer for Sunday</td> </tr> </table>	Monday	Edit timer for Monday	Tuesday	Edit timer for Tuesday	Wednesday	Edit timer for	Wednesday		Thursday	Edit timer for Thursday	Friday	Edit timer for Friday	Saturday	Edit timer for Saturday	Sunday	Edit timer for Sunday
Monday	Edit timer for Monday																	
Tuesday	Edit timer for Tuesday																	
Wednesday	Edit timer for																	
Wednesday																		
Thursday	Edit timer for Thursday																	
Friday	Edit timer for Friday																	
Saturday	Edit timer for Saturday																	
Sunday	Edit timer for Sunday																	
5 Holiday setting	1 xx Days off 2 Off 3 On																	
6 Info	0 Software 1 Cable Type 2 Boiler T° 3 Internal T° 4 Display legionella log 5 Test programm																	

3.3 Menu explanation - extended features

3.3.1 Setup

When Lock is on (No star in the lower right corner) a password is needed to access the following menus. After the correct 4 number password is entered the setup menu is accessible. The unit locks again after 60 seconds timeout (no keys pressed).

When lock is off the following menus are directly accessible.

1. Economy Temperature

The economy temperature is the water temperature for periods during which hot water is not usually tapped (at night) or when lots of hot water is tapped

(peak period). The temperature can be selected using the up/down arrow keys. The minimum temperature is 37°C and the maximum temperature is the selected maintain temperature.

2. Pipe Diameter

Set the pipe diameter using the arrow keys The value can be changed from 15 mm up to 100 mm. See Appendix 5.2, page 23 for more information.

3. Insulation

Set the insulation thickness with the arrow keys. The value can be changed from 9 to 100 mm, but is limited by the pipe diameter. See appendix 5.2, page 23 ('Pipe size, Insulation and Temperature') for more information.

4. Power correction

Adjust the power setting for fine tuning the temperature. See appendix 5.2, page 23 ('Pipe size, Insulation and Temperature') for more information.

5. Lock

Lock On/Off can be selected using the up/down arrows and Enter to confirm. If 'On' is selected a self-selected password must be entered using the left/right and up/down arrow keys. Enter to confirm. If lock is On, the Setup and timer menus are protected by the password. After the password is entered the unit remains unlocked until five minutes of key inactivity or the Lock 'On' is selected again.

6. BMS

The Building Management System option is activated using this menu. When set to "Yes" the unit responds only to the voltage applied to the BMS terminal. For voltages ≤ 4 VDC: heater is OFF. For voltages between 4,1 VDC and 6,4 VDC: maintain temperatures as indicated in Diagram F, Chapter 5.5. For voltages $> 6,4$ VDC: 100% power to the heater for legionella prevention (in case HWAT-R). See page 13 for installation. If Trace Boiler is ON, it overrules the BMS temperature setting if necessary.

7. Network Master

In large installations where more than 1 HWAT-ECOs are connected to each other, one unit must be selected as Master. This unit should be fully programmed and all slave units will use the Master settings. The master unit sends commands to all slave units to switch them ON or OFF. The timer program of the master unit will be used for all units in the following way: Slave units on the same phase (max. three units) will have a delayed ON and OFF. This way the start-up current of the cable will never occur at the same moment for these units (A, B and C). Slave units connected to a different phase will switch at the same time (1, 2 and 3). After selecting Master: Yes the slave units will initialise and show: "Slave: x y" x= phase number (1 to 3) y= slave identification (A, B and C). The master unit is always 1 A, the slave units will get their number and identification automatically. Always check afterwards if all units have unique id-numbers, if not check the RS485 cables and repeat this procedure.

8. Reinitialize

If "Yes" is selected the Quick install menu is activated and all settings are returned to factory settings.

3.3.2 Timer program and legionella prevention

When Lock is ON a password is needed to access the following menus. When lock is OFF the following menus are directly accessible (The display shows a * in the lower right corner).

1. Default program

2. Edit program (incl. legionella prevention)

Timer programming is done graphically in 1/2 hour time blocks.

A block can be set to Off, Economy temp, Maintain temp, or 100% power (100% only if HWAT-R cable is used).

Selection of temperature by up/down Arrow keys:



= Off



= Maintain temperature



= Economy temperature



= 100% power
(Legionella prevention
HWAT-R)

Selection of time block by hort./vert. Arrow keys:

Timer programming example from 00:00 to 08:00:

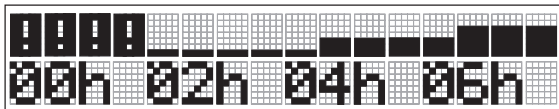

.....
 00:00 – 00:30: 100% power
 00:30 – 01:00: 100% power
 01:00 – 01:30: 100% power
 01:30 – 02:00: 100% power
 02:00 – 02:30: Off
 02:30 – 03:00: Off
 03:00 – 03:30: Off
 03:30 – 04:00: Off

04:00 – 04:30: Off
 04:30 – 05:00: Economy
 05:00 – 05:30: Economy
 05:30 – 06:00: Economy
 06:00 – 06:30: Economy
 06:30 – 07:00: Maintain
 07:00 – 07:30: Maintain
 07:30 – 08:00: Maintain

To calculate the time needed for legionella prevention (100% power HWAT-R) see appendix 5.3 page 26.

3.3.3 Holiday

This menu is used to set the unit Off, temporarily off or return to timer program.

- **xx Days off:** A number of days can be selected. The unit automatically returns to timer mode when the selected number of days have passed.
- **Off:** The unit will not heat the water pipe until 'Use timer' is selected.
- **On:** The unit starts using the timer program.

3.3.4 Info

0 Software: Firmware version

1 Cable Type: Shows selected cable type

2 Boiler T: Shows temperature of external sensor. Press Enter twice to update the sensor temperature.







3 Internal T: Shows internal temperature of the unit

4 Display Legionella log: Press ENTER to view a log of the legionella programming. A maximum of 99 legionella events are saved and can be reviewed here. Format day: month:year: number of legionella hours

5 Test program: This program can be used to test the heating cable. For a maximum of 30 minutes after switching the test program on, the cable will be heated. After 30 minutes or after pressing ESC the normal programming will resume automatically.

4. ERROR/ALARMS AND TROUBLESHOOTING

Please ensure that the unit is correct connected to the power supply and the heating cable is connected to the HWAT-Eco unit.

Alarms		
Symptom	Probable Causes	Corrective Actions
"ERROR 1" displays (buzzer beeping simultaneously; and error LED "  " on)	1. Internal temperature of HWAT-ECO higher than 65°C	Switch off or disconnect power supply and replace unit.
"ERROR 2" displays (buzzer beeping simultaneously; and error LED "  " on)	Water heater sensor failure 1. Sensor has not been installed 2. Sensor or sensor cable defect (only when water heater sensor "On" is selected)	1. Connect sensor to HWAT-ECO or set program water heater sensor OFF. 2. Check sensor connections. Replace sensor.
"ERROR 3" displays Check network (buzzer beeping simultaneously; and error LED "  " on)	Network Failure 1. 2 or more controllers are active as 'Master'	(1, 2, 3) Reinitialize the 'Master'. See 3.3.1.7.
"ERROR 4" displays (buzzer beeping simultaneously; and error LED "  " on)	Internal Error	Disconnect HWAT-ECO controller and replace unit.
"ERROR 5" displays (buzzer beeping simultaneously; and error LED "  " on)	Low or no current alarm 1. No current measured when the circuit should be on.	1. Confirm that heating cable is connected to the controller. 2. If controller is being used to activate a contactor, make sure heating cable length in the menu is set to 1 m.
"ERROR 6" displays (buzzer beeping simultaneously; and error LED "  " on)	Configuration alarm Will only pop up the first cycle after settings have been changed/set. If: A The current is lower than 0.1A and the low current alarm is active B The current is higher than 3A and the low current alarm is deactivated.	1. Confirm that heating cable is connected to the controller. 2. If controller is being used to activate a contactor, or no load at all, make sure to put the actual heating cable length in the menu.

Symptom	Probable Causes	Corrective Actions
"ERROR 7" displays (buzzer beeping simultaneously; and error LED "▲" on)	Water heater temperature too high. Will pop up if Tsensor is higher than the maximum exposure temperature of the HWAT cable: HWAT-M (65°C). HWAT-R (85°C)	<ol style="list-style-type: none"> 1. Check boiler temperature 2. Check temperature sensor mounting location.
"ERROR 8" displays (buzzer beeping simultaneously; and error LED "▲" on)	No power supplied prolonged period of time~30days. Clock reset to default "01.01.2001 00:00" displays	Set date and time; rechargeable battery must be powered for 48 h. See 3.1.2.
Water heater alarm light is on	Water heater temperature is lower than maintain temperature set point of the HWAT-ECO	Check water heater temperature (also indicated in INFO of HWAT-ECO menu; See 3.3.4.2 Check maintain temperature setting at HWAT-ECO. Check temperature sensor mounting
"Mode Quickstart" displays	Alarm sounds when user is initializing or reinitializing the system	Alarm will clear when user completes the initialization or re-initialization process
No display	Loss of power	Restore power
Water temperature too low	<ol style="list-style-type: none"> 1. Water heating cable temperature is too low 2. Installed heating cable is different from the program selected 3. Insulation thickness deviates from the required insulation thickness 4. The ambient temperature value entered is too high 	<ol style="list-style-type: none"> (1) Check water heater temperature and timer program. (2) Change heating cable type in HWAT-ECO (can only be done in Quickstart). See 3.1.3. (3) Adjust power correction factor. See 3.3.1.4. (4) Change value of ambient temperature. See 3.1.5.
Water temperature too high	<ol style="list-style-type: none"> 1. Water heating cable temperature is too high 2. Insulation thickness deviates from the required insulation thickness 3. The ambient temperature value entered is too low 	<ol style="list-style-type: none"> (1) Change heater type in HWAT-ECO (can only be done in Quickstart). See 3.1.3. (2) Adjust power correction factor. See 3.1.4. (3) Change value of ambient temperature. See 3.1.5.
Can't access programming mode	<ol style="list-style-type: none"> 1. Controller is password-protected 	Enter your 4-digit password. If you forgot your password, enter the backup password: 6922 to unlock the controller

Resistance of standard boiler sensor KTY81-210

Temperature	Resistance
10°C	1772 Ω
20°C	1922 Ω
30°C	2080 Ω
40°C	2245 Ω
50°C	2417 Ω
60°C	2597 Ω

5. APPENDIX

5.1 Country code

The country code must be entered in order to refer to a standard insulation thickness used in a particular country. The lower the insulation thickness, the greater the heat loss and, as a result, the higher the power consumption.

Two groups of countries depending on insulation thickness:

Fig. 8 Typical insulation thickness (mm) depending on pipe diameter and country, Insulation = 0.035W/mK

Pipe diameter	15 mm	20 mm	25 mm	32 mm	40 mm	50 mm
Country	1/2"	3/4"	1"	1 1/4"	1 1/2"	2"
Austria, Czech Republic, Denmark, Finland, Germany, Hungary, Ireland, Netherlands, Norway, Poland, Russia, Sweden, Switzerland, United Kingdom	20	20	30	30	40	50
Belgium, France, Italy, Spain	9	9	13	19	19	32

If insulation thickness or pipe diameter deviate from the above, complete quick setup and go to 5.2.

5.2 Pipe Size, Insulation and Temperature

Pipe size and insulation characteristics have a considerable influence on the temperatures achieved by the HWAT-ECO and the self-regulating

tapes. Increasing insulation thickness, better insulating materials and/or smaller pipe sizes generally results in higher temperatures as the heat losses decrease. Decreasing insulation thickness, less insulating materials or bigger pipe sizes results in lower temperatures as the heat losses increase.

The HWAT-ECO internal data is based on standard sets of values for pipe size and insulation characteristics. Any deviations from these standard sets will result in a deviation from the target temperatures. The unit compensates for this by using the 'Power Correction Factor'.

Pipe / Insulation combination

The country code must be entered in order to refer to an insulation thickness typical used in a concerned country.

Two groups of countries depending on insulation thickness

(See table in 5.1)

The HWAT-ECO assumes a default 25 mm pipe diameter ('Quick Install').

It is recommended to use the appropriate insulation type in case another pipe size is needed, otherwise bigger temperature deviations may occur.

Installations with varying pipe diameters

If the HWAT circuit is maintaining a piping system comprising different pipe sizes (and assuming similar insulation materials and appropriate thickness), a compromise pipe size should be selected:

- Thinner pipes will run hotter, thicker pipes will run cooler if average pipe size is selected.
- The minimum pipe size should be selected if the maximum temperature should be limited (for safeguarding against scalding).
- Thinner pipes will run hotter if maximum pipe size is selected.

Installations with deviating pipe size – insulation combinations (Fig. 9)

In case different combinations of pipe size and insulation dimensions are used, it is possible to compensate for temperature deviations by using the 'Power Correction Factor'. (See page 17, chapter 3.2 Setup, Power corr.) This factor is able to compensate for up to a few degrees. Lowering the factor (down to 60%) will decrease the temperature, increasing the factor (up to 140%) will increase the temperature. As the 'Power Correction Factor' can compensate for only a few degrees, it is not advised to use pipe size – insulation type combinations varying appreciably from the combinations given in the table below.

Note: Increasing the 'Power Correction Factor' does not result in further temperature increase when the HWAT-ECO is set to maintain temperatures close to the maximum temperatures achievable with a given heating cable type.

Fig. 9 Permitted pipe / insulation combinations

Insulation	Pipe sizes						
	15 mm	20 mm	25 mm	32 mm	40 mm	50 mm	100 mm
9 mm							
13 mm							
20 mm							
25 mm							
30 mm							
40 mm							
50 mm							
60 mm							
70 mm							
80 mm							
90 mm							
100 mm							

Installation using plastic pipes.

When using plastic pipes, the general installation principles for heat-tracing of plastic pipes should be respected (i.e. using Aluminium tape Raychem ATE-180 as installation method). It is only allowed to use plastic pipes with minimum temperature rating of 90°C. If correctly installed, the temperature behaviour will be comparable with metal piping. Deviations of temperature can be compensated for by using the 'Power Correction Factor'.

Special applications

Installation on composite pipes

The maximum allowed surface temperatures needs to be considered in case of use of composite pipes. If special applications are wanted, heat loss calculations must be performed to predict achievable temperatures. Contact your local Chemelex supplier for assistance and advice.

5.3 Legionella prevention

The growth of legionella pneumophila is dependent on temperature:

HWAT-R and HWAT-ECO offer the possibility of increasing the water temperature by fully powering the HWAT-R. The increased water temperature enables decontamination (measures anti-scalding are essential). Most legionella pneumophila bacteria are killed at 60°C over a period of 30 minutes.

Warning: The selected pipework material should be able to resist the decontamination temperature.

The graphs on page 27 and 28 indicate the time needed for the heat-up of the warm water to a desired decontamination temperature with HWAT-R heater

Notes:

- The graphs are theoretically calculated. A safety margin should be taken into account based on the condition of the pipework, e.g. lime.
- The heat-up times are valid after ageing of the HWAT-R heater. The HWAT-R heater achieves specified power after ± 1 month of full operation.

Calculation steps of heat-up time for legionella prevention:

1. Select the appropriate graph based on average pipe diameter and used insulation thickness
2. Read the required heat-up time between maintain temperature and 60°C = ΔT
3. Increase heat-up time by 30 minutes for legionella destruction
4. Ensure that the previous block is at maintain temperature of minimum 50°C (otherwise heat-up time will be too long)

Total heat-up time for programming = $\Delta T + 30$ minutes

Note: the cool-down time till maintain temperature takes \pm equal time. Take necessary measures to prevent scalding. Legionella prevention during night is recommended.

Example:

1. Select graph for 1" pipe Stainless Steel (SS), 30 mm Rock Wool (RW) insulation
2. ΔT from 55°C to 60°C = 45 min.
3. Total = 45 min. + 30 min. = 75 min. heat-up cycle

Fig. 10 Example

Heat-up time, 1" pipe (25/34), SS, 20°C ambient

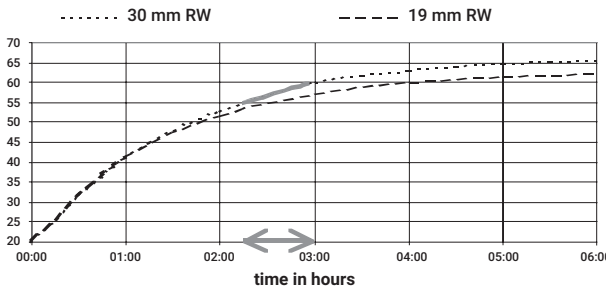

Fig. 11

Heat-up time, 0.5" pipe (15/21), SS, 20°C ambient

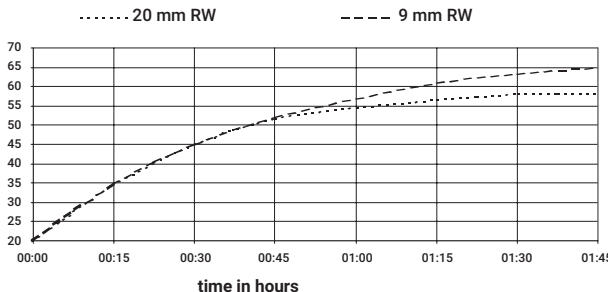
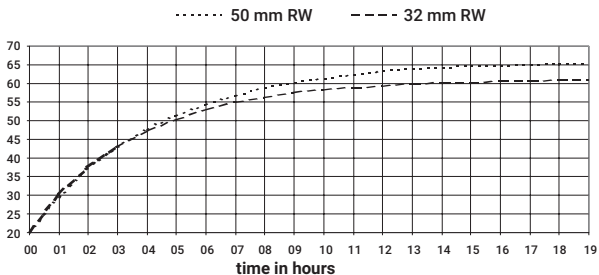

Fig. 12

Heat-up time, 2" pipe (50/54), SS, 20°C ambient



5.4 Checklist for problem-free installation and safe operation

5.4.1 Typical installation schedule for hot water temperature maintenance

General order of events:

- The system is designed and the installation planned.
- The pipework is pressure tested or otherwise checked for leaks.
- The HWAT-L/R/M cable is tested and then installed on the designated pipes.
- The components are installed and each circuit is tested.
- The correct thermal insulation is applied, without delay, labelled and system test repeated.
- The supply voltage cables and circuit breakers are installed to each circuit.
- The system is commissioned (see "System start-up" on page 30).

5.4.2 Circuit protection, testing and operation for all systems

Circuit protection

- Supply voltage 230 VAC, 50 Hz
- The required protective measures of the relevant regulations must be complied with.
- C type circuit-breaker (anti-surge fuse)
- Residual current device (rcd 30 mA) required. Maximum approx. 500 m of self-regulating heating cable can be monitored per rcd.

Testing

- Visual inspection for damage and fault-free installation of the accessories
- Proper installation of the system
- Heating cable affixed to all necessary pipes
- No mechanical damage to heating cable (e.g. cuts, cracks, etc.)
- No thermal damage
- Proper connection of all components including power supplies
- Insulation resistance measurement when heating cable is received and before and after installation of the thermal insulation. The test voltage should be 2500 VAC, but it must not be lower than 500 VAC. The insulation resistance, irrespective of the cable length, must not be less than 10 M Ω . If the resistance falls below this value, the source of the fault must be investigated, eliminated, and re-tested.
- Measurement : Phase and neutral to the braid
- After switching on, the cable ends must be warm after 5 to 10 minutes.

Fig. 14

Measurement

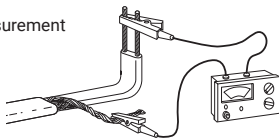

Instructions for the placing of the heat insulation

- For problem-free operation of the self-regulating heating cables, the material quality and thickness of the thermal insulation are in accordance with the design parameters, and this insulation must be installed correctly.
- All the parts of the pipework, including valves, wall transit points, etc. must be fully insulated.

Operation, System start-up

- For small installations, turn on the circuit breakers and preferably leave the system overnight for the water to warm up and stabilise.
- For bigger installations or for a faster start-up, first turn on the main water heater and open the outlet/tap at the end of the pipework run until the water feels warm and then turn on the circuit breakers. If the piping system is closed, such as by pressure-reducing valves or isolation valves, you must provide some method of pressure relief to allow for thermal expansion of the water during heat-up.
- Under normal operating conditions, the heating cables are maintenance-free. Chemelex recommends that the insulation resistance should be checked periodically and compared with the original values. If the reading falls below the minimum value (10 Megohms) determine the cause and rectify before re-use.
- The specified maximum ambient and operating temperatures should not be exceeded.
- In the event of repair to the pipework, the heating cable must be protected against damage. Correct functioning of the electrical protection system should be maintained. To prevent shock or personal injury, turn off the power at the circuit breaker before testing or working on the heating cable or piping.
- Following the completion of the repair work, the circuit should once again be tested (see page 30).
- Newly installed heating cables have lower power at start-up of the installation. The nominal power will be reached after approximately 4 weeks of continuous operation.
- The maintain temperature of should be 5°C to 10°C below the hot water temperature in the boiler.

5.5 Diagrams

5.5.1 Diagrams A, B, C, D, E, F, G and H, Installation

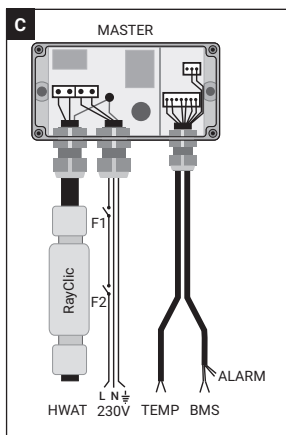
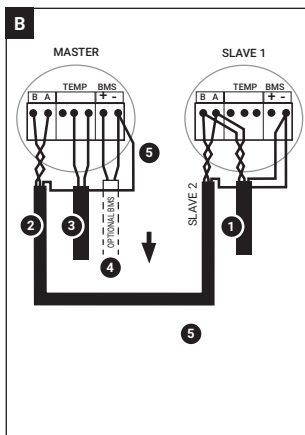
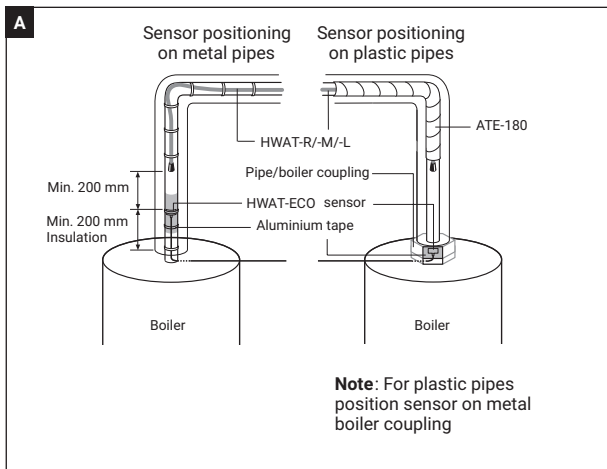

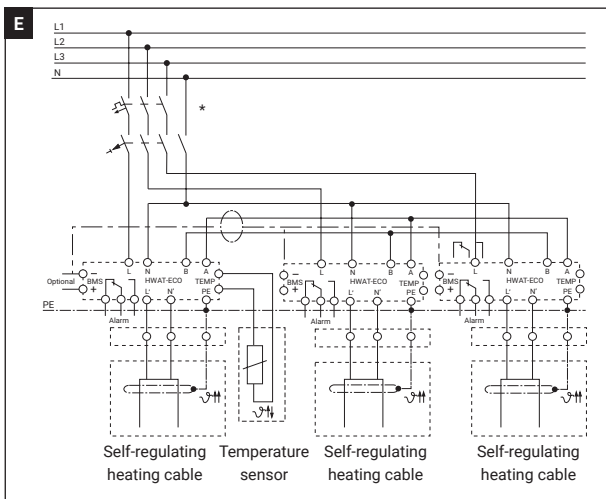
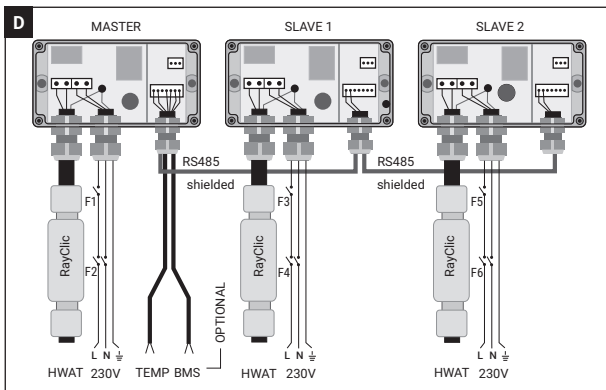

* Two- or four-pole electrical protection by circuit breaker may be needed for local circumstances, standards and regulations

F

Temp (C)	HWAT-R	HWAT-M	HWAT-L	U-BMS/U-GLT (VOLT)
>64 = Leg. Prevent.	X			>6,4
64	X			6,4
60	X			6
55	X	X		5,5
50	X	X	X	5
45	X	X	X	4,5
41	X	X	X	4,1
Off	X	X	X	0

G**H**

5.5.2 Diagrams I, Pre-programs

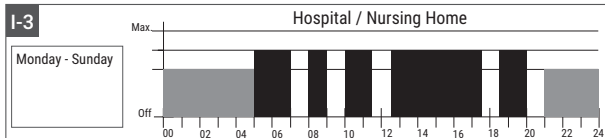
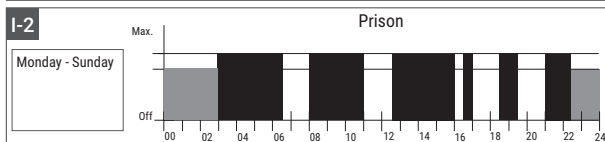
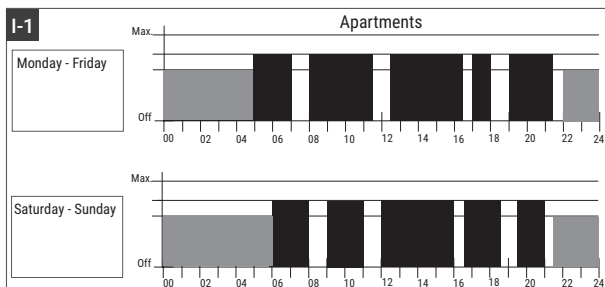
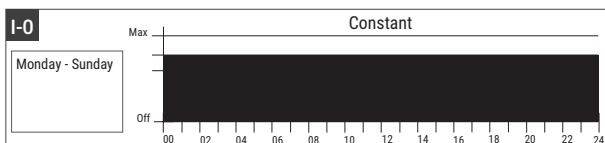
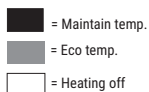

- = Maintain temp.
- = Eco temp.
- = Heating off

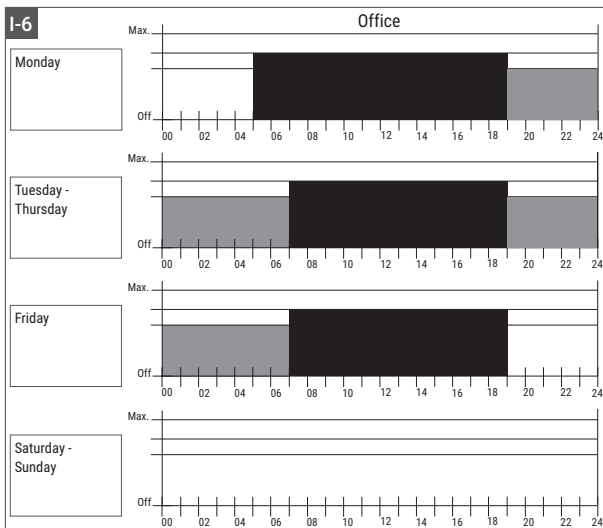
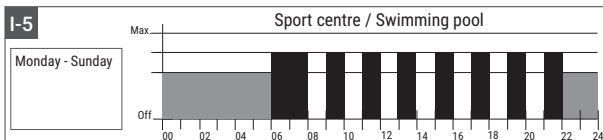
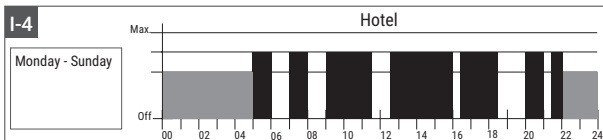

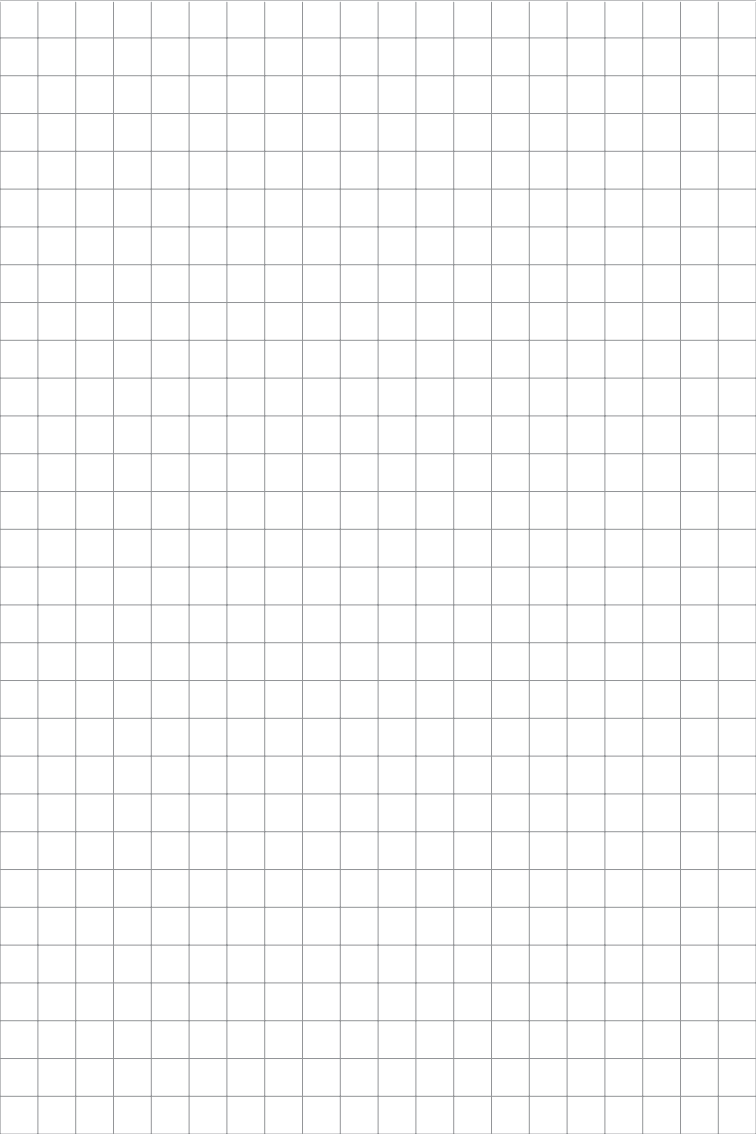









Beschreibung der Anzeigeleuchten, Tasten und Anzeige

Siehe Darstellung **A** in der Umschlagfaltseite

Anzeigeleuchten

-  (grüne LED) Spannungsversorgung EIN.
-  (grüne LED) Temperaturhalteband EIN.
-  (grüne LED) Thermische Behandlung. Temperaturhalteband gibt 100% Leistung ab (Achtung Verbrühungsgefahr!).
-  (grüne LED) Warnung bei Temperaturgrenzwert: Boiler-Temperatur zu gering.
-  (rote LED) Fehler.
-  Enter-Taste: Zur Bestätigung einer Einstellung, eines Menüs oder eines Wertes.
-  Pfeiltasten: Änderung einer Menü-Option oder Positionierung des Cursors.
-  Flèches : permettent de modifier une sélection ou la position du curseur.

8 Anzeige

Die Anzeige weist zwei Zeilen mit jeweils 16 Zeichen auf. Bei der Erstinbetriebnahme wird auf der Anzeige folgender Text ausgegeben:
Quickinstall (Schnellinbetriebnahme)
Any key to start (Beliebige Taste für Start)

Nach Beendigung der Schnellinbetriebnahme werden auf der Anzeige das Datum, die Uhrzeit, der Temperaturmodus und ein Sternchen (*) als Hinweis dafür ausgegeben, dass die Einheit nicht verriegelt ist.

Je nach Programm kann folgender Temperaturmodus im Display erscheinen:
Aus, Temp. halten, Spar-Betrieb,
Leg. Vorbeugung.

Quick install Any key to start

22-6-2011 09:13 Temp.halten *

Verpackungsinhalt

Siehe Darstellung **B** in der Umschlagfaltseite

Die Verpackung muss folgende Bestandteile enthalten:

- HWAT-ECO-Temperatursteller
- Handbuch
- zwei Schrauben
- zwei Unterlegscheiben
- Temperatursensor mit 4 m langem Anschlusskabel
- Aluminiumklebeband zur Befestigung des Temperatursensors

1. BESCHREIBUNG	40
1.1 Anwendung	40
1.2 Technische Daten	40
1.3 Pflege und Wartung	42
2. INSTALLATION	42
2.1 Öffnen des Gerätes	42
2.2 Anleitungen für die Wandmontage	43
2.3 Installation der Kabel und des Temperatursensors	43
2.3.1 Anschlussbilder	43
2.3.2 Anschlussquerschnitte der Zuleitungen	44
2.3.3 Temperaturhaltebänder	44
2.3.4 Anschluss Temperatursensor	44
2.3.5 Anschluss der Alarmkontakte	45
2.3.6 Netzwerk	45
2.3.7 Gebäudeleittechnik (GLT)	46
3. BETRIEB	46
3.1 Schnellinbetriebnahme	47
3.1.1 Sprache	47
3.1.2 Jahr/Monat/Tag/Stunde/Minute	47
3.1.3 Temperaturhalteband (Temp. Halteband)	47
3.1.4 Temperaturhaltebandlänge (HK-Länge)	47
3.1.5 Umgebungstemperatur (Umgebungstemp.)	48
3.1.6 Land	48
3.1.7 Haltetemperatur (Haltetemp.)	48
3.1.8 Spar-Betrieb	48
3.1.9 Standard-Programme	48
3.1.10 Boilertemperaturüberwachung (Folge Boiler)	49
3.1.11 Alarm	49
3.2 Menü-Übersicht	50
3.3 Menü-Erläuterungen	51
3.3.1 Setup	51
3.3.2 Programm und Legionellenvorbeugung	53
3.3.3 Urlaub	54
3.3.4 Info	54

4. FEHLER/ALARMELDUNGEN UND FEHLERBEHEBUNG ... 54

5. ANHANG	57
5.1 Ländercode (Land)	57
5.2 Rohrdurchmesser, Wärmedämmung und Temperatur	58
5.3 Legionellenvermeidung durch Temperaturerhöhung	60
5.4 Prüfliste für die reibungslose Installation und den sicheren Betrieb	63
5.5 Anschlussbilder, Abbildungen und graphische Darstellungen	65
5.5.1 Anschlussbilder und Abbildungen zur Installation	65
5.5.2 Graphische Darstellungen der vorprogrammierten Programme	68

1. BESCHREIBUNG

1.1 Anwendung

Der Temperatursteller HWAT-ECO wurde für den Betrieb mit der selbstregelnden Temperaturhaltebandreihe HWAT-R, HWAT-M und HWAT-L entwickelt. Das Warmwasser-Temperaturhaltesystem ist ein den Komfort steigerndes System, indem es sofort Warmwasser am Wasserhahn bereithält. Dazu wird ein selbstregelndes Temperaturhalteband auf der Rohrleitung angebracht, das jeglichen Temperaturverlust des Warmwassers ausgleicht.

Der HWAT-ECO-Temperatursteller vereint folgende Funktionalitäten:

- Die Betriebstemperatur des Temperaturhaltesystems kann auf eine festgelegte Temperatur begrenzt werden. Gemeinsam mit der integrierten Zeitgesteuerten Abschaltfunktion bietet sich hier ein beträchtliches Energieeinsparungspotential.
- Bei Aktivierung der „Folge Boiler“-Funktion und bei Installation des Temperatursensors lässt sich bereits Energie einsparen. Die Haltetemperatur des Systems wird bei einer verringerten Boilertemperatur automatisch gesenkt. Dadurch wird vermieden, dass das Temperaturhaltesystem zu viel Energie für das Aufheizen des kälteren Boilerwassers verbraucht.
- Für umfangreiche Warmwassersysteme ist es ausreichend, nur einen HWAT-ECO zu programmieren (nämlich den MASTER). Durch Anschluss der anderen HWAT-ECOs (den SLAVES) an den MASTER, übernehmen diese automatisch die MASTER-Einstellungen.
- Der HWAT-ECO kann an die Gebäudeleittechnik (GLT) angeschlossen werden. Über eine Gleichspannung (0 - 10V) lässt sich dann die gewünschte Haltetemperatur einstellen.
- Ein Alarmkontakt (Siehe Seite 41) ermöglicht die Meldung eventuell auftretender Störungen an einen beliebigen Ort.
- Der HWATEco kann ebenfalls in vorgefertigten Schaltschränken geliefert werden, abgestimmt auf Heizkreisanzahl von 3, 6 ,9 und 12.

1.2 Technische Daten

Schaltstrom	20 A/ AC 230 V
Anwendung	Ausschließlich für HWAT-R/-M/-L Temperaturhaltebänder
Eigenverbrauch/Nennleistung	Max. 2,5 V A
Anschlussquerschnitt	1,5 mm ² bis 4 mm ² ein- und mehrdrähtig
Leistungsteil	mehrdrähtig
Anschlussquerschnitt Steuerteil	bis zu 1,3 mm ² (16 AWG)
Automatische Wirkungsweise	Typ 1, gemäß EN60730
Gewicht	880 g
Abmessungen	165 x 85 x 71 (mm)

Montage	Wandmontage mit zwei Schrauben (im Lieferumfang) oder auf DIN-Schiene
Kabelverschraubungen	2 x M20 und 1 x PG13,5 mit 3 Einführungen für Steuerleitungen mit einem Außendurchmesser von 3 bis 5 mm
Master-/Slave-Verkabelung	2-adriges, paarweise verdrehtes Kabel, geschirmt, MONI-RS485, max. 1,3 mm ² Leiterquerschnitt und Isolationsspannung 500 V
Alarmkontakt	Max. 24VDC oder 24 VAC, 1A, SPDT, (potentialfreier Umschaltkontakt)
Schutzart	IP 54
Temperatursensor	Standard-PTC Typ KTY 81-210.
Einstellbare Haltetemperatur	Optional Pt100 (0,39 Ω/deg und 2adrig)
Vorinstallierte Programme	37°C bis 65°C in 48 Zeitblöcken/Tag 7 bearbeitungsfähige, vorinstallierte und gebäudespezifische Programme
GLT-Interface	DC 0 V bis DC 10 V
Master/Slave	Master oder Slave-Betrieb ist am Gerät einstellbar, es können bis zu 8 Slaves angeschlossen werden
Zulassung	VDE-geprüft gemäß EN60730
EMV	gemäß EN 50081-1/2 für Emissionen und EN50082-1/2 für die Immunität
Leistungsschutzschalter (RCD)	max. 20 A, Kennlinie C
FI-Schutzschalter	Auslösestrom 30 mA
Echtzeitschaltuhr	Automatische Sommer-/Winterzeitumschaltung, Schaltjahrangepassung
Gangreserve der Uhr	Mindestens 1 Jahr mit Lithium-Batterie Modell 2025
Genauigkeit der Uhr	±10 Minuten pro Jahr
Einstellungen	Alle Einstellungen werden in einem nicht-flüchtigen Speicher gespeichert
Betriebstemperatur	0°C bis 40°C
Gehäusewerkstoff	ABS
Wärme- und Feuerbeständigkeitskategorie (DIN EN 60730/VDE0631-1)	D
Temperatur für Kugeldruckprüfung (DIN EN 60730/VDE 0631-1)	100°C
Bemessungs-Stoßspannung (DIN EN 60730/VDE 0631-1)	Kategorie III

1.3 Pflege und Wartung

Reinigen Sie das Gehäuse des HWAT-ECO mit einem weichen mit etwas Seifenwasser angefeuchteten Tuch, und vermeiden Sie jegliche Lösungsmittel. Vermeiden Sie, dass Wasser unmittelbar auf die Anzeige spritzt.

Verwenden Sie keinen Wasserschlauch oder ein Hochdruckreinigungsgerät!

2. INSTALLATION

Dieses Kapitel befasst sich ausschließlich mit der Installation bzw. Montage, und enthält keinerlei Angaben zum Betrieb. Die Installation, und sofern erforderlich die Wartung und das Zerlegen der Einheit, müssen von einer Elektrofachkraft vorgenommen werden. Daneben muss die Installation die örtlichen Bestimmungen erfüllen. Ermitteln Sie die maximale Heizkreislänge für den von Ihnen verwendeten Leistungsschutzschalter anhand der nachstehenden Tabelle:

Abb. 1

Maximale Heizkreislänge bei AC 230 V und einer Einschalttemperatur von 20°C

Absicherung Kennlinie "C"	HWAT-L (Gelb)	HWAT-M (Orange)	HWAT-R (Rot)
10A	80 m	50 m	50 m
13A	110 m	65 m	65 m
16A	140 m	80 m	80 m
20A	180 m	100 m	100 m

Sofern größere Heizkreislängen als vorstehend angegeben erforderlich sind, können mehrere Einheiten mit jeweils eigener Stromversorgung verwendet werden. Anhand der Netzwerkkonfiguration können an ein Drei-phasensystem bis zu 9 Einheiten zusammen angeschlossen werden.

2.1 Öffnen des Gerätes

Schalten Sie grundsätzlich den Temperatursteller spannungsfrei, bevor Sie das Gerät öffnen. Im Geräteinneren liegt Netzspannung an freiliegenden Bauteilen an.

Der HWAT-ECO hat ein abnehmbares Oberteil. Das Oberteil und das Unterteil des Gehäuses enthalten elektronische Bauteile, die über einen 14-poligen Stecker miteinander verbunden sind. Entfernen Sie zuerst die vier Schrauben aus dem Oberteil. Ziehen Sie das Oberteil vorsichtig nach vorne ab, und vermeiden Sie dabei jegliches Verkanten. Eine im Gerät

angebrachte Trennwand vereinfacht die Führung des Verbinders, wenn dieser gelöst wird. Siehe Kapitel 5.5.1., Abb. **G** und **H**.

Schließen des Gerätes

Nehmen Sie das Oberteil in die Hand, und richten Sie dieses über dem wandmontierten Gehäuseunterteil aus. Die Trennwand im Gehäuseinneren hilft, das Oberteil und den Verbinder zu führen. Schieben Sie das Oberteil sanft auf das Unterteil, wobei ein leichter spürbarer Widerstand festzustellen ist, während die Kontaktstifte des Verbinders eingeschoben werden. Vermeiden Sie jegliches Verkanten!

2.2. Anleitungen für die Wandmontage

Das Gerät kann auf zwei verschiedene Arten montiert werden:

1. Auf der Innenseite des Gehäuseunterteils sind zwei Aussparungen vorgesehen. Anhand der beiden mitgelieferten Schrauben und Unterlegscheiben kann das Gerät an einer Wand befestigt werden. Montieren Sie das Gerät auf Augenhöhe an einer gut zugänglicher Stelle. Achten Sie darauf, dass das Gerät nicht von Unbefugten manipuliert werden kann.
2. Die zweite Option besteht in der Montage auf einer DIN-Schiene.

Beziehen Sie sich für beide Optionen auf die Abbildung mit Maßangaben in der Umschlagfaltseite.

2.3. Installation der Kabel und des Temperatursensors

Chemelex schreibt die Verwendung eines FI-Schutzschalters 30 mA und eines Leistungsschutzschalters mit Kennlinie „C“ für ein Höchstmaß an Sicherheit und Brandschutz vor.

2.3.1. Anschlussbilder

Für den Anschluss eines einzelnen Temperaturstellers: Kapitel 5.5.1, Abb. C

F1: RCD und Leistungsschutzschalter max. 20 A (Kennlinie „C“).

F2: RCD und Leistungsschutzschalter 30 mA.

Für mehrere Temperatursteller auf einer Phase: Kapitel 5.5.1, Abb. D

F1, F3, F5: RCD und Leistungsschutzschalter max. 20 A (Kennlinie „C“).

F2, F4, F6: RCD und Leistungsschutzschalter 30 mA.

Für mehrere Temperatursteller an drei Phasen: Kapitel 5.5.1, Abb. E

F1: RCD und Leistungsschutzschalter max. 20 A (Kennlinie „C“), 3-polig.

F2: RCD und Leistungsschutzschalter 30 mA, 4-polig.

2.3.2. Anschlussquerschnitte der Zuleitungen

Abb. 2

	Sicherungsautomat, Kennlinie „C“			
	10A	13A	16A	20A
Leiterquerschnitt	3 x 1,5 mm ²	3 x 1,5 mm ²	3 x 1,5 mm ²	3 x 2,5 mm ²

Verwenden Sie Leitungen mit eindrätigen Adern bei Leiterquerschnitt 1,5 mm². Beachten Sie dabei, dass die Installation die örtlichen Bestimmungen für elektrische Installationen erfüllt.

Hinweis: Als Überspannungsschutz (z.B. Bei Gewitter) wird der Einsatz von externen Überspannungsschutzkomponenten empfohlen.

2.3.3 Temperaturhaltebänder

Abb. 3

Erzielbare Temperatur mit Temperaturhalteband	Umgebungstemperatur			
	10°C	15°C	20°C	25°C
HWAT-L (Gelb)	37 - 44°C	37 - 46°C	37 - 50°C	37 - 52°C
HWAT-M (Orange)	37 - 50°C	37 - 52°C	37 - 56°C	37 - 58°C
HWAT-R (Rot)	37 - 64°C	37 - 66°C	37 - 68°C	37 - 70°C

Die in der Tabelle genannten Werte sind Richtwerte und sind abhängig von der gewählten Rohrdämmung.

Beenden Sie die Temperaturhaltebandprüfungen (einschließlich einer Isolationswiderstandsmessung) gemäß Kapitel 5.4 (Prüfliste für die störungsfreie Installation und den sicheren Betrieb).

2.3.4. Temperatursensor (KTY oder PT100)

Der Temperatursensor darf ausschließlich an einer einzelnen bzw. an einer Master-Einheit angeschlossen werden. Schließen Sie die beiden Leiter des KTY an dem TEMP-Anschluss in der Einheit, gem. Abb. 4, an. Die Sensoradern setzen keine bestimmte Polarität voraus. Drücken Sie zum Anschließen der beiden Adern die seitlich auf der Anschlussklemme angebrachte orangefarbene Lasche mit einem Schraubendreher nach unten, führen Sie die Ader in die Öffnung ein, und geben Sie die orangefarbene Lasche wieder frei. Der Temperatursensor sollte so nahe wie möglich am Boiler angebracht werden (Kapitel 5.5.1, Abb. **A**). Die Metalllaschen können um die auslasseitige Warmwasserleitung befestigt werden. Verwenden Sie anschließend das beiliegende Aluminium-klebeband, um den Sensor auf der Rohrleitung zu befestigen.

Der Temperatursensor und mindestens 200 mm des Sensorkabels müssen von der Dämmung bedeckt sein. Achten Sie darauf, dass das Temperatur halteband nicht zu nahe am Sensor verlegt wird. Halten Sie einen Abstand von mindestens 200 mm zum Sensor ein. Das Kabel des KTY-Sensors kann auf bis zu 100 m verlängert werden. Das Verlängerungs-kabel muss eine Basisisolierung von 500 V und einen festen Leiterquerschnitt von mindestens 0,75 mm² (bei 100 m) aufweisen. Bei Verwendung des Sensors PT100 muss eine Überbrückung eingebaut werden (Abb. 4, Seite 45). Das Kabel des optionalen Sensors PT100 darf 200 mm nicht überschreiten. Dabei ist auf die richtige Polarität zu achten.

2.3.5. Anschluss der Alarmkontakte

Der im Inneren des Temperaturstellers vorhandene Alarmkontakt kann für das Schalten einer externen

Alarm-Vorrichtung verwendet werden. Im Falle eines Alarms wird dieser normalerweise geschlossene Kontakt geöffnet. Innerhalb eines Netzwerks müssen alle Alarmkontakte in Serie verdrahtet sein. Der Alarmanschluss, (siehe Abb. 4) befindet sich in der oberen rechten Ecke des Temperaturstellers und ist mit "alarm contact" gekennzeichnet. Drücken Sie für den Anschluss einer Ader die seitlich der Anschlussklemme angebrachte orangefarbene Lasche mit einem Schraubendreher nach unten, führen Sie den Draht in die Öffnung ein, und geben Sie die Lasche wieder frei. Die für den Alarmanschluss verwendete Leitung muss eine Isolationsspannungsfestigkeit von 500 V aufweisen. Siehe Kapitel 4 für die Alarmrelaisbedingungen.

Anmerkung: Bei der Master-/Slave-Kombination mit Alarmfunktion müssen die Alarmer mit einem geschirmten RS485-Kabel in Reihe geschaltet werden. Z.Bsp. MONI-RS-485 Wire

2.3.6. Netzwerk

Siehe Kapitel 5.5.1., Abb. **B**. Der HWAT-ECO-Temperatursteller kann in einem System mit bis zu 9 Temperaturstellern verwendet werden. Alle Temperatursteller müssen untereinander über die Eingänge A und B parallel an der Anschlussklemme (siehe Abb. 4) elektrisch verbunden sein. Dies setzt voraus, dass mehrere Adern an einer Anschlussklemme angeschlossen werden müssen.

Abb. 4

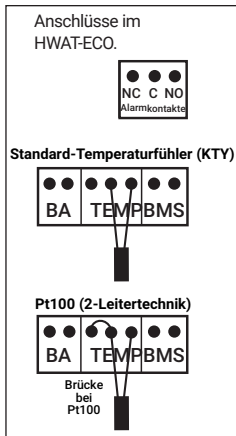

Verdrillen Sie daher die entsprechenden Adern, bevor Sie diese gemeinsam an einer Anschlussklemme anschließen.

Dabei muss es sich um ein paarweise verdrilltes, geschirmtes RS485-Kabel mit einer dielektrischen Festigkeit von 500 V handeln. Die Adern sollten paarweise verdrillt sein und die Leitung eine Isolationsspannungsfestigkeit von 500 V aufweisen. Die Leitungslänge zwischen den einzelnen Temperaturstellern darf höchstens 100 m betragen. Achten Sie darauf, dass Sie die Anschlüsse A und B nicht vertauschen.

Die Schirmung des RS485-Kabels (MONI-RS485-Wire) muss an den Anschluss „-“ am Master und an den Slaves angeschlossen werden. Die Schirmungen sind miteinander zu verbinden (5.5.1 Abb. B). Drücken Sie für den Anschluss einer Ader die seitlich der Anschlussklemme angebrachte orangefarbene Lasche mit einem Schraubendreher nach unten, führen Sie die Ader in die Öffnung ein, und geben Sie die Lasche wieder frei.

2.3.7. Gebäudeleittechnik (GLT)

Siehe Kapitel 5.5.1., Darstellung **B**. Bei dem GLT-Anschluss des HWAT-ECO-Temperaturstellers handelt es sich um einen analogen Gleichspannungs-Anschluss (0 V bis 10 V). Sofern der Temperatursteller für einen GLT-Anschluss programmiert ist, werden alle programmierten Zeiten überschrieben (siehe GLT Kapitel 3.3.3).

Hinweis: Es können nur 0 -10V Eingangssignale empfangen werden, es werden keine Signale zur GLT gesendet.

Schließen Sie die beiden Adern an dem mit BMS gekennzeichneten Anschluss (s. Abb.4) im Inneren des HWAT-ECO an. Schließen Sie die Masseleitung an den mit “-” gekennzeichneten Anschluss und die 0-10 V-Leitung an den mit “+” gekennzeichneten Anschluss an. Drücken Sie für den Anschluss einer Ader die seitlich der Anschlussklemme angebrachte orangefarbene Lasche mit einem Schraubendreher nach unten, führen Sie die Ader in die Öffnung ein, und geben Sie die Lasche wieder frei. Die für die Verbindung der GLT an dem HWAT-ECO verwendete Leitung muss eine Isolations-spannungsfestigkeit von 500 V aufweisen.

Bemerkung: Aufgrund der begrenzten Anzahl der Durchführungen in der Kabelverschraubung ist es ggf. notwendig, die Netzwerkverbindung mit der GLT- oder Alarmleitung in einem 4-adrigen geschirmten Kabel zu kombinieren.

3. BETRIEB

Der HWAT-ECO, Version 3, weist 6 Tasten auf: Pfeiltasten oben/unten/ links/rechts, Enter und ESC .

Auf der nächsten Seite finden Sie eine Übersicht der einzelnen Menü-Optionen dar. Betätigen Sie für den Menü-Aufruf eine beliebige Taste,

außer der Taste ESC. Bei Betätigung der Taste ESC wird die gegenwärtig eingestellte Haltetemperatur ausgegeben. Der Temperatursteller verlässt nach fünf Minuten ohne Tastenbetätigung das Menü automatisch.

3.1. Schnellinbetriebnahme

Bei der Erstinbetriebnahme des Temperaturstellers muss zuerst eine Schnellinbetriebnahme vorgenommen werden, bevor das System betriebsbereit ist. Diese Schnellinbetriebnahme unterstützt Sie bei allen wichtigen Einstellungen. Nach dessen Beendigung nimmt der Temperatursteller automatisch den Betrieb auf. Für den Normalbetrieb ist eine Schnellinbetriebnahme ausreichend. Für spezifischere Installationen können weitere Einstellungen auf dem Setup-Menü vorgenommen werden.

Während der Schnellinbetriebnahme kann die Taste ESC für die Rückkehr auf das vorherige Menü verwendet werden. Bei der Erstinbetriebnahme wird auf der Anzeige folgender Text ausgegeben:

Quick install Any key to start

(Schnellinbetriebnahme)
(Beliebige Taste für Start)

Betätigen Sie eine beliebige Taste um die Schnellinbetriebnahme zu starten:

3.1.1 Sprache

Anhand der Pfeiltasten auf/ab kann eine von 5 Sprachen festgelegt werden: Englisch, Deutsch, Französisch, Dänisch oder Italienisch. Bestätigen Sie Ihre Einstellung mit der Taste Enter.

3.1.2 Jahr/Monat/Tag/Stunde/Minute

Nehmen Sie die Jahreseinstellung anhand der Pfeiltasten auf/ab vor. Bestätigen Sie anschließend mit Enter. Legen Sie anschließend in der vorgenannten Reihenfolge das Jahr, den Monat, den Tag sowie die Uhrzeit in Stunden und Minuten fest.

3.1.3 Temperaturhalteband (Temp.Halteband)

Anhand der Pfeiltasten auf/ab kann zwischen den Temperaturhaltebändern HWAT-R (Rot), HWAT-M (Orange) und HWAT-L (Gelb) gewählt werden. Legen Sie den in Ihrer Installation verwendeten Typ fest, und bestätigen Sie anschließend mit Enter.

3.1.4 Temperaturhaltebandlänge (HK-Länge)

Die Mindestlänge für das Temperaturhalteband beträgt 1 m. Die Höchstlänge für das Temperaturhalteband wird durch den Temperaturhaltebandtyp und die Schaltleistung des Leistungsschutzschalter bestimmt (siehe Kapitel 2, Abb. 1). Anhand der Pfeiltasten auf/ab kann der Wert für die an diesem Gerät angeschlossene Temperaturhaltebandlänge eingegeben werden. Bestätigen Sie mit der Taste Enter.

3.1.5 Umgebungstemperatur (Umgebungstemp.)

Bei der Umgebungstemperatur handelt es sich um die in dem Raum herrschende mittlere Jahrestemperatur; Werkseinstellung ist 20 °C, in dem das Temperaturhalteband verlegt ist. Anhand der Pfeiltasten auf/ab kann eine Temperatur von 0°C bis 25°C festgelegt und mit der Taste Enter bestätigt werden.

3.1.6 Land

In diesem Menü kann ein Land festgelegt werden. Dieses wird für die Vorgabewerte Rohrdurchmesser und die Dämmstärke verwendet. Beziehen Sie sich für nähere Angaben dazu auf Kapitel 5.1 ("Ländercode").

3.1.7 Haltetemperatur (Haltetemp.)

Bei der Haltetemperatur handelt es sich um die Wassertemperatur, die für den Normalbetrieb festgelegt ist. Dieser Temperaturwert kann mit den Pfeiltasten auf/ab festgelegt werden. Die Mindesttemperatur oder die Spartemperatur, je nachdem welche höher liegt, beträgt 37°C. Die Höchsttemperatur hängt von dem verwendeten Temperaturhaltebandtyp, der Rohrnennweite, der Dämmstärke und der Umgebungstemperatur ab (siehe Kapitel 2.3.3 Abb.3). Im Anschluss an die Inbetriebnahme kann die Halte-temperatur durch Betätigung der Taste ESC im Display abgelesen werden.

3.1.8 Spar-Betrieb

Bei der Spartemperatur handelt es sich um die Wassertemperatur für Zeiträume, während denen ein Warmwasserverbrauch unwahrscheinlich ist (nachts), oder wenn Warmwasser in großem Umfang verbraucht wird (zu Spitzenzeiten). Dieser Temperaturwert kann mit den Pfeiltasten auf/ab eingestellt werden. Die Mindesttemperatur beträgt 37°C in Kindergärten und 41°C in Wohngebäuden. Bei der Höchsttemperatur handelt es sich um die eingestellte Haltetemperatur.

3.1.9 Standard-Programme

Der HWAT-ECO weist 7 vorinstallierte Timergesteuerte Programme auf. (Siehe Kapitel 5.5.2). Diese vorinstallierten Programme können mit den Pfeiltasten auf/ab aufgerufen werden. Bestätigen Sie die Einstellung mit der Taste Enter. Es dauert einige Sekunden, bis der HWAT-ECO ein vorinstalliertes Programm in seinen internen Speicher kopiert hat. Während dieser Zeitspanne werden auf der Anzeige mehrere Punkte ausgegeben.

Abb. 5

Programmname	Programmnummer	Gebäudeart
Konst. Temp	l - 0	Konstanttemperatur
Appartment	l - 1	Mehrfamilienhaus
Gefängnis	l - 2	Strafvollzugsanstalt

Krankenhaus	1 - 3	Krankenhaus
Hotel	1 - 4	Hotel
Sportzentrum	1 - 5	Sportanlage/ Schwimmbad
Büro	1 - 6	Büro

3.1.10 Boilertemperaturüberwachung (Folge Boiler)

Die "Folge Boiler" Funktion soll sicherstellen, dass die Haltetemperatur nicht die Boilertemperatur überschreitet. Die Boilertemperatur wird mit einem extern angebrachten Temperatursensor gemessen. Der HWAT-ECO erinnert sich an die über die letzten 24 Stunden gemessene Höchsttemperatur.

Mit den Pfeiltasten auf/ab kann zwischen den Einstellungen AUS oder EIN mit einer festgelegten Haltetemperaturabweichung von 5°C unterhalb der Boilertemperatur gewählt werden. Bestätigen Sie mit der Taste Enter. Ist die Boilertemperatur zu niedrig und ist die „Folge Boiler“ Funktion aktiv, so wird die Haltetemperatur auf die gemessene Boilertemperatur abzüglich der Haltetemperaturabweichung gesenkt. In diesem Fall leuchtet die grüne Boilertemperaturüberwachungs-LED (📶) auf.

3.1.11 Alarm

Bei einem Fehler gibt ein kleiner Summer in der Einheit einen akustischen Warnton ab. Mit dieser Funktion können Sie den Ton wie folgt einstellen: Dauerd, 10 Minuten, 1 Minute, 10 Sekunden, Aus.

Beendigung der Schnellinbetriebnahme

Betätigen Sie die Taste Enter, um den Temperatursteller zu aktivieren. Die Taste ESC ermöglicht es, alle Menü-Punkte und die entsprechenden Einstellungen zu überprüfen.

Nach der Inbetriebnahme des Temperaturstellers werden das Datum, die Uhrzeit, die Temperatureinstellung und ein Sternchen (*) als Hinweis dafür angezeigt, dass der Temperatursteller nicht verriegelt ist.

22-6-2011 09:13
Temp.halten *

(Je nach Programm kann folgender Temperaturmodus im Display erscheinen: Aus, Temp.halten, Spar-Betrieb, Leg.Vorbeugung)

Werkseinstellungen

Das Setup-Menü (siehe Kapitel 3.2 und 3.3) ermöglicht ein Zurücksetzen auf die Werkseinstellung - Nach Aktivierung dieser Funktion muss eine erneute Schnellinbetriebnahme erfolgen.

Die zuvor vorgenommenen Einstellungen werden dann, mit Ausnahme der Datums- und Uhrzeiteinstellung, auf die werksseitigen Voreinstellungen zurückgesetzt.

Bemerkung:

Sofern detailliertere Einstellungen (z.B. Master/Slave, GLT usw.) erforderlich sind, kann ein erweitertes Menü herangezogen werden. Um dieses in dem HWAT-ECO gespeicherte Menü aufzurufen, muss eine beliebige Taste betätigt werden (Bei Betätigung der Taste ESC wird die gegenwärtig eingestellte Haltetemperatur angezeigt). Es stehen 6 Haupt-Menüs zur Auswahl: Sprache, Zeit und Datum, Setup, Programm, Urlaub und Info.

3.2 Menü-Übersicht

1 Sprache	English Deutsch Francais Dansk Italiano	
2 Zeit und Datum	1 Jahr	Jahr festlegen
	2 Monat	Monat festlegen
	3 Tag	Tag festlegen
	4 Stunde	Stunde festlegen
	5 Minuten	Minuten festlegen
3 Setup	1 Haltetemp.	„Haltetemperatur eingeben“
	2 Spar-Betrieb	„Spartemperatur eingeben“
	3 HK-Laenge	„Temperaturhaltebandlänge“
	4 Umgebungstemp.	„Mittlere Jahrestemperatur“
	5 Rohrdurchm.	15 mm bis 100 mm
	6 Daemmstaerke	9 mm bis 100 mm
	7 Korr. Leistung	60% bis 140%
	8 Folge Boiler	Aus oder Ein
	9 Verriegelung	Verriegelt/Entriegelt, Setup- und Timer-Menü
(Passwort-abfrage wenn verriegelt)	10 GLT	Ja/Nein
	11 Master/Slave	Ja/Nein
	12 Werkseinst.	Ja/Nein
	13 Alarmton	Verschiedene Zeitintervalle auswählbardauernd, 10 Minuten, 1 Minute, 10 Sekunden oder aus.
4 Programm	1 Standard-Prog.	Konstante Temperatur Mehrfamilienhaus Stafvollzugsanstalt Krankenhaus Hotel Sportzentrum Büro

	2 Prog. aendern	Timer für Montag ändern Timer für Dienstag ändern Timer für Mittwoch ändern Timer für Donnerstag ändern Timer für Freitag ändern Timer für Samstag ändern Timer für Sonntag ändern
5 Urlaub	1 Dauerbetrieb EIN 2 xx Tage ausgeschaltet 3 Permanent ausgeschaltet	
6 Info	0 Software 1 Temperaturhalteband 2 Boiler T 3 Innen T 4 Legionella Log 5 Testprogramm	

3.3 Menü-Erläuterungen - Weitere Funktionen

3.3.1 Setup

Wenn die Verriegelung aktiv ist (d.h. in der rechten unteren Ecke wird **KEIN** Sternchen angezeigt), dann muss ein vierstelliges Passwort eingegeben werden, um die nachfolgenden Menüs aufrufen zu können. Nach Eingabe des Passworts kann das Setup-Menü aufgerufen werden. Nach 60 Sekunden ohne Tastenbetätigung wird der Temperatursteller erneut verriegelt.

Wenn die Verriegelung deaktiviert ist, können nachstehende Menüs aufgerufen werden:

1. Spar-Betrieb

Bei der Spartemperatur handelt es sich um die Wassertemperatur für Zeiträume, während denen ein Warmwasserverbrauch unwahrscheinlich ist (nachts), oder wenn Warmwasser in großem Umfang verbraucht wird (zu Spitzenzeiten). Diese Temperatur kann mit den Pfeiltasten auf/ab eingestellt werden. Die Mindesttemperatur beträgt 37°C in Kindergärten und 41°C in Wohngebäuden. Bei der Höchsttemperatur handelt es sich um die eingestellte Haltetemperatur.

2. Rohrdurchmesser

Stellen Sie den Rohrdurchmesser mit den Pfeiltasten ein, wobei ein Wert zwischen 15 mm und 100 mm eingestellt werden kann (siehe Kapitel 5.2).

3. Dämmstärke

Stellen Sie die Dämmstärke mit den Pfeiltasten ein. Der Wert kann zwischen 9 und 100 mm eingestellt werden, ist jedoch durch den Rohrdurchmesser begrenzt (siehe Kapitel 5.2 für ausführliche Erklärung).

4. Korrektur Leistung

Passen Sie die Leistungseinstellung für die Temperaturfeinabstimmung an. Es ist eine Anpassung zwischen 60% und 140% in Schritten von 10% möglich. Der Normalwert ist 100% (siehe Kapitel 5.2).

5. Verriegelung

Die Verriegelung Ein/Aus kann anhand der Pfeiltasten auf/ab aktiviert / deaktiviert und mit der Taste Enter bestätigt werden. Wenn "Ein" bestätigt wurde, muss ein selbstgewähltes Passwort (4-stelliger Zifferncode) mit den Pfeiltasten links/rechts und auf/ab eingegeben werden. Bestätigung mit der Taste Enter. Wenn die Verriegelung aktiviert ist, sind die Setup- und Timer-Menüs passwortgeschützt. Nach der Passworтеingabe bleibt der Temperatursteller für fünf Minuten unverriegelt. Erfolgt innerhalb von fünf Minuten keine Tastenbetätigung, wird die Verriegelung "Ein" erneut aktiviert.

6. GLT

Mit diesem Menü kann die Option Gebäudeleittechnik (GLT) aktiviert werden. Wurde "Ja" gewählt, reagiert der Temperatursteller ausschließlich auf die an die GLT-Anschlussklemmen angelegte Gleichspannung. Spannungen von 0 bis 4 V bewirken Temperaturhalteband AUS 4,1 V bis 6,5 V bewirken 37°C bis 65°C Haltetemperatur (siehe Kapitel 5.5, Abb. F), 6,6V - 10 V bewirken Schaltung Thermische Behandlung bis zu 70°C (nur HWAT-R) Wenn die "Folge Boiler"-Funktion aktiv ist, werden die GLT-Temperatureinstellungen gegebenenfalls überschrieben.

7. Master/Slave

In Temperaturhaltebandsystemen, in denen mehrere HWAT-ECO über ein RS-485 Netzwerk verbunden sind, muss ein Temperatursteller als Master festgelegt werden. Nur dieser Temperatursteller muss programmiert werden. Alle Slaves übernehmen die Master-Einstellungen. Auf dem Slave-Display wird nur eine ID (Identifikationsnummer) angezeigt. Diese besteht aus einer Nummer und einem Buchstaben. Die Ziffer (1 ... 3) gibt Auskunft über die Phasenzuweisung der Hauptspannungsversorgung, der Buchstabe (A ... C) steht für die Sequenznummer. Der Master hat die Phasenzuweisung 1A. Wenn zwei Slaves die gleiche ID aufweisen, muss die Programmierung Master/Slave erneut vorgenommen werden.

8. Werkseinstellung

Wird "Ja" bestätigt und anschließend die Frage "Sind Sie sicher" ebenfalls mit "Ja" bestätigt, so wird das Schnellstart-Menü "Schnellbetriebnahme" aktiviert, und alle vorherigen Einstellungen werden auf die werksseitigen Einstellungen zurückgesetzt.

3.3.2 Programm und Legionellenvorbeugung

Wenn die Verriegelung aktiviert ist, muss ein Passwort für den Zugriff auf die nachstehenden Menüs eingegeben werden. Wenn die Verriegelung deaktiviert ist, können die nachstehenden Menüs unmittelbar aufgerufen werden (Auf der Anzeige befindet sich in der unteren rechten Ecke ein Sternchen "*").

1. Programm ändern (einschließlich Thermische Desinfektion)

Die Timer-Programmierung erfolgt in graphischer Form in 1/2-stündlichen-Zeitblöcken. Jeder Zeitblock kann auf Aus, Spar-Betrieb, Temperatur halten oder Thermische Desinfektion (100%-Leistung, nur wenn HWAT-R-Temperaturhaltebänder verwendet werden) gesetzt werden.

Legen Sie die Temperatur mit den Pfeiltasten auf/ab fest:



= Aus

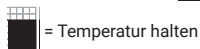

= Temperatur halten



= Spar-Betrieb

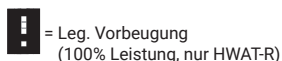

= Leg. Vorbeugung
(100% Leistung, nur HWAT-R)

Auswahl der Zeitblöcke mit den Pfeiltasten links/rechts:

Beispiel für eine Timer-Programmierung von 00:00 bis 08:00:

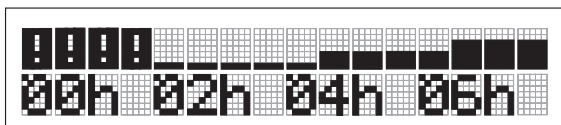

.....
 00:00 – 00:30: Leg.Vorbeugung
 00:30 – 01:00: Leg.Vorbeugung
 01:00 – 01:30: Leg.Vorbeugung
 01:30 – 02:00: Leg.Vorbeugung
 02:00 – 02:30: Aus
 02:30 – 03:00: Aus
 03:00 – 03:30: Aus
 03:30 – 04:00: Aus

04:00 – 04:30: Aus
 04:30 – 05:00: Spar-Betrieb
 05:00 – 05:30: Spar-Betrieb
 05:30 – 06:00: Spar-Betrieb
 06:00 – 06:30: Spar-Betrieb
 06:30 – 07:00: Temp. halten
 07:00 – 07:30: Temp. halten
 07:30 – 08:00: Temp. halten

Verwenden Sie Abb. 10 in Kapitel 5.3 um die erforderliche zu programmierende Zeit für die Legionellenvorbeugung (Legionärskrankheit) (100% Leistung HWAT-R) zu ermitteln.

3.3.3 Urlaub

Mit diesem Menüschritt kann der Temperatursteller AUS, vorübergehend AUS oder auf das Timer-Programm zurückgeschaltet werden.

- **Aus:** Es ist kein Programm aktiv, das Temperaturhalteband wird nicht angesteuert. Im Display erscheint: Aus
- **xx Tage aus:** Es können bis zu 99 Tage eingestellt werden, an denen das Temperaturhalteband nicht angesteuert wird. Der Temperatursteller stellt sich nach Ablauf der festgelegten Tage automatisch auf den Timer-Modus zurück. Im Display erscheint. xx Tage aus
- **Ein:** Das gewählte Timer-Programm ist aktiv.



3.3.4 Info

- 0 Software: Software-Version
- 1 Kabeltyp: Zeigt den ausgewählten Kabeltyp an
- 2 Boiler T: Zeigt die Temperatur des externen Sensors an. Drücken Sie zweimal Enter, um die Sensortemperatur zu aktualisieren.
3. Intern T: Zeigt die Innentemperatur der Einheit an
4. Anzeige Legionellenprotokoll: Drücken Sie ENTER, um ein Protokoll der Legionellenprogrammierung anzuzeigen. Max. 99 Legionellenereignisse werden gespeichert und können hier geprüft werden. Format Tag: Monat: Jahr: Anzahl der Legionellenstunden
- 5 Testprogramm: Mit diesem Programm kann das Heizband getestet werden. Das Heizband wird nach dem Einschalten des Testprogramms für höchstens 30 Minuten beheizt. Nach 30 Minuten, oder wenn ESC gedrückt wird, wird die normale Programmierung automatisch fortgesetzt.

4. FEHLER/ALARMELDUNGEN UND FEHLERBEHEBUNG

Bitte vergewissern Sie sich, dass die Einheit ordnungsgemäß an die Spannungsversorgung und das Temperaturhalteband ordnungsgemäß an den HWAT-ECO-Temperatursteller angeschlossen ist.

Alarmer		
Symptom	Mögliche Ursachen	Abhilfemaßnahmen
"ERROR 1" wird angezeigt (gleichzeitig erzeugt Summer akustischen Warnton und Fehler-LED " ⚠ " leuchtet)	1. Gehäuse- Innentemperatur der HWAT-ECO zu hoch!	Ausschalten oder von Spannungsversorgung trennen und Einheit austauschen.
"ERROR 2" wird angezeigt (gleichzeitig erzeugt Summer akustischen Warnton und Fehler-LED " ⚠ " leuchtet)	Fehler am Sensor beim Wassererwärmer 1. Sensor nicht installiert 2. Sensor oder Sensorkabel defekt (nur wenn für Sensor beim Wassererwärmer „On" ausgewählt ist)	1. Sensor an HWAT-ECO anschließen oder für Sensor beim Wasser- erwärmer OFF auswählen. 2. Sensoranschlüsse prüfen. Sensor austauschen.
"ERROR 3" wird angezeigt Netzwerk prüfen (gleichzeitig erzeugt Summer akustischen Warnton und Fehler-LED " ⚠ " leuchtet)	Netzwerkfehler 1. 2 oder mehr Temperatursteller als Master aktiv	(1, 2, 3) Master auf Werkseinstellungen zurücksetzen. Siehe 3.3.1.7.
"ERROR 4" wird angezeigt (gleichzeitig erzeugt Summer akustischen Warnton und Fehler-LED " ⚠ " leuchtet)	Geräteinterner Fehler	HWAT-ECO-Temperatursteller trennen und austauschen.
"ERROR 5" wird angezeigt (gleichzeitig erzeugt Summer akustischen Warnton und Fehler-LED " ⚠ " leuchtet)	Alarm: keine Spannung oder Spannung zu niedrig 1. Keine messbare Spannung, obwohl Heizkreis eingeschaltet sein sollte.	1. Überprüfen, ob Temperaturhalteband an Temperatursteller angeschlossen ist. 2. Wird Temperatursteller zur Aktivierung eines Schütz verwendet, sicherstellen, dass Länge des Temperaturhaltebandes im Menü auf 1 m gesetzt ist.
"ERROR 6" wird angezeigt (gleichzeitig erzeugt Summer akustischen Warnton und Fehler-LED " ⚠ " leuchtet)	Konfigurationsalarm Wird nur beim ersten Zyklus nach dem Vornehmen/Ändern von Einstellungen angezeigt, wenn: A. Der Strom unter 0,1 A liegt und der Alarm für einen zu niedrigen Strom aktiv ist B. Die Strom über 3 A liegt und der Alarm für einen zu niedrigen Strom deaktiviert wurde	1. Überprüfen, ob Temperaturhalteband an Temperatursteller angeschlossen ist. 2. Wird Temperatursteller zur Aktivierung eines Schütz verwendet oder ist keine Last vorhanden, tatsächliche Länge des Temperaturhaltebandes im Menü eingeben.

Symptom	Mögliche Ursachen	Abhilfemaßnahmen
“ERROR 7” wird angezeigt (gleichzeitig erzeugt Summer akustischen Warnton und Fehler-LED “  ” leuchtet)	Temperatur im Wassererwärmer zu hoch Wird angezeigt, wenn Sensor höhere Temperatur erkennt als maximal zulässige Expositionstemperatur des HWAT-Bandes: HWAT-M (65°C). HWAT-R (85°C)	1. Wassererwärmer-Temperatur prüfen 2. Montageort des Temperatursensors prüfen
“ERROR 8” wird angezeigt (gleichzeitig erzeugt Summer akustischen Warnton und Fehler-LED “  ” leuchtet)	Längere Zeit (~30 Tage) keine Spannungsversorgung. Uhr auf Standardwert zurückgesetzt. „01.01.2001 00:00“ wird angezeigt.	Datum und Uhrzeit einstellen. Akku muss 48 Stunden lang geladen werden. Siehe 3.1.2.
Wassererwärmeralarm leuchtet	Wassererwärmertemperatur niedriger als Halttemperatursollwert des HWAT-ECO	Wassererwärmertemperatur prüfen (auch angezeigt unter INFO im HWAT-ECO-Menü). Siehe 3.3.4.2 Halttemperatureinstellung am HWAT-ECO prüfen. Montage des Temperatursensors überprüfen.
„Mode Quickstart“ wird angezeigt	Alarm ertönt, wenn System (erneut) auf Werkseinstellungen zurückgesetzt wird	Alarm endet, wenn Vorgang abgeschlossen
Keine Anzeige	Spannungsverlust	Spannungsversorgung wiederherstellen
Wassertemperatur zu niedrig	1. Temperatur des Temperaturhaltebandes zu niedrig 2. Anderes Temperaturhalteband installiert, als im Programm ausgewählt 3. Ungenügende Dämmstärke 4. Eingegebener Wert für Umgebungstemperatur zu hoch	(1) Wassererwärmertemperatur und Programm prüfen. (2) Typ des Temperaturhaltebandes für HWAT-ECO ändern (nur bei Schnellinbetriebnahme möglich). Siehe 3.1.3. (3) Leistungskorrekturfaktor ändern. Siehe 3.3.1.4. (4) Wert für Umgebungstemperatur ändern. Siehe 3.1.5.
Wassertemperatur zu hoch	1. Temperatur des Temperaturhaltebandes zu hoch 2. Ungenügende Dämmstärke 3. Eingegebener Wert für Umgebungstemperatur zu niedrig	(1) Typ des Temperaturhaltebandes für HWAT-ECO ändern (nur bei Schnellinbetriebnahme möglich). Siehe 3.1.3. (2) Leistungskorrekturfaktor ändern. Siehe 3.1.4. (3) Wert für Umgebungstemperatur ändern. Siehe 3.1.5.
Zugriff auf Programmiermodus nicht möglich	1. Temperatursteller ist passwortgeschützt	4-stelliges Passwort eingeben. Wenn Sie das Passwort vergessen haben, geben Sie das Notpasswort: 6922 ein, um den Temperatursteller zu entsperren

Widerstandswerte vom Standardfühler KTVY81-210

Temperatur	Widerstand
10°C	1772 Ω
20°C	1922 Ω
30°C	2080 Ω
40°C	2245 Ω
50°C	2417 Ω
60°C	2597 Ω
70°C	2785 Ω

5. ANHANG

5.1 Ländercode (Land)

Die Eingabe des Ländercodes während der Schnellinbetriebnahme ist als Referenz für die in dem betroffenen Land üblicherweise verwendete Dämmstärke erforderlich. Je geringer die Dämmstärke, desto höher ist der Wärmeverlust und dementsprechend liegt auch der Leistungsbedarf der Temperaturhaltebänder höher.

Es wird nach zwei Ländergruppen gem. folgender Tabelle unterschieden. (*) Es sind die örtlichen Vorschriften für die Wärmedämmung von Rohrleitungen zu beachten.

Übliche Dämmstärke (in mm) entsprechend dem Rohrdurchmesser und dem Land. Dämmung = 0,035 W/mk

Abb. 8

Rohrdurchmesser Land	15 mm 1/2"	20 mm 3/4"	25 mm 1"	32 mm 1 1/4"	40 mm 1 1/2"	50 mm 2"
Österreich, Tschechien, Dänemark, Finnland, Deutschland, Ungarn, Irland, Niederlande, Norwegen, Polen, Russland, Schweden, Schweiz, Großbritannien	20	20	30	30	40	50
Belgien, Frankreich, Italien, Spanien	9	9	13	19	19	32

(*) die angegebene Dämmstärke wird in der HWAT-ECO-Software verwendet.

Beenden Sie, falls die Dämmstärke oder der Rohrdurchmesser von den vorstehenden Angaben abweicht, zuerst die Schnellinbetriebnahme, und gehen Sie anschließend zu Kapitel 5.2.

5.2 Rohrdurchmesser, Dämmung und Temperatur

Der Rohrdurchmesser und die Dämmeigenschaften haben einen beträchtlichen Einfluss auf die mit dem HWAT-ECO und den selbstregelnden Temperaturhaltebändern erzielten Temperaturen. Eine größere Dämmstärke, bessere Dämmwerkstoffe und/oder kleinere Rohrdurchmesser ergeben im Allgemeinen höhere Temperaturen, da die Wärmeverluste sinken. Eine geringere Dämmstärke, schlechterer Dämmwerkstoff oder größerer Rohrdurchmesser haben dementsprechend geringere Temperaturen zur Folge, da höhere Wärmeverluste auftreten.

Die internen HWAT-ECO-Daten beruhen auf einem Normwertesatz für Rohrgrößen und Dämmeigenschaften. Selbst die kleinste Abweichung von diesen Normwerten hat daher auch eine bestimmte Abweichung von den angestrebten Temperaturen zur Folge. Der Temperatursteller ist unter Verwendung des „Leistungskorrekturfaktors“ (siehe Kapitel 3.3.3, 7 „Leistungs-Korrektur“) in der Lage, diese Abweichungen auszugleichen.

Rohr-/Dämmungskombination

Die Eingabe eines korrekten Landescode ist als Referenz für eine in dem betroffenen Land üblicherweise verwendete Dämmstärke erforderlich. Die Länder sind dazu entsprechend der Dämmstärke in zwei Gruppen aufgliedert (siehe Abb.8 in Kapitel 5.1).

Standardmäßig („Schnellinbetriebnahme“) legt der HWAT-ECO einen Rohrdurchmesser von 25 mm zugrunde.

Falls eine andere Rohrnennweite verwendet wird, empfiehlt es sich, die Werte für Dämmstärke und Rohrdurchmesser entsprechend anzupassen, da anderenfalls hohe Temperaturabweichungen auftreten können.

Installation mit unterschiedlichen Rohrdurchmessern

Falls der HWAT-Heizkreis für die Temperaturhaltung auf Rohrleitungssystemen mit unterschiedlichen Rohrdurchmessern ausgelegt ist (unter Zugrundelegung gleichwertiger Dämmwerkstoffe und entsprechender Dämmstärke), muss eine mittlere Rohrgröße ermittelt werden:

- Bei Festlegung einer mittleren Rohrgröße werden dünnere Rohre stärker und dickere Rohre in geringerem Umfang aufgeheizt.
- Sofern die Höchsttemperatur begrenzt werden soll (aus Sicherheitsgründen gegen das Risiko der Verbrühung), sollte der geringste Rohrdurchmesser gewählt werden.
- Wird der größte Rohrdurchmesser gewählt, dann werden dünnere Rohre stärker aufgeheizt.

Installationen mit unterschiedlichen Rohrdurchmesser und Dämmungen

Sofern verschiedene Kombinationen aus Rohrdurchmessern und Dämmungen verwendet werden, können die möglichen Temperaturabweichungen anhand des „Leistungs-Korrektur Faktors“ ausgeglichen werden (siehe Kapittel 3.3.3 „Leistungs-Korrektur“). Mit diesem Faktor kann eine Kompensation um mehrere Grad erzielt werden. Durch Verringerung des Faktors (bis auf 60 %) wird die Temperatur gesenkt, bei Steigerung des Faktors (auf bis zu 140 %) wird die Temperatur erhöht. Da der „Leistungs-Korrektur Faktor“ nur eine Kompensation um wenige Grad bewirkt, empfiehlt sich die Anwendung von Kombinationen mit ausgeprägten Abweichungen von den in der nachstehenden Tabelle aufgeführten Kombinationen nicht.

Anmerkung: Wenn der HWAT-ECO für eine Haltetemperatur nahe der mit einem bestimmten Temperaturhaltebandtyp erzielbaren Höchsttemperatur eingestellt ist, dann bewirkt die Steigerung des „Leistungs-Korrektur Faktors“ keine weitere Steigerung der Temperatur.

Abb. 9 Zulässige Kombinationen Rohrdurchmesser/Dämmstärke

Dämmstärke	Rohrdurchmesser						
	15 mm	20 mm	25 mm	32 mm	40 mm	50 mm	100 mm
9 mm							
13 mm							
20 mm							
25 mm							
30 mm							
40 mm							
50 mm							
60 mm							
70 mm							
80 mm							
90 mm							
100 mm							

(*) Diese Grafik gibt nur die technische möglichen Einstellungen am HWAT-ECO (Version 4) wieder. Für die Festlegung der Wärmedämmung an Rohrleitungen, sind die örtlichen Vorschriften des jeweiligen Landes zu beachten.

Installationen auf Kunststoffrohren

Bei Verwendung von Kunststoffrohren müssen die allgemeinen Installationsprinzipien für die Verlegung von Temperaturhaltebändern auf Kunststoffrohren eingehalten werden (d.h. Verwendung von Aluminiumklebebandern Raychem ATE-180 als Installationsverfahren). Bei fachgerechter Installation ist das Temperaturverhalten mit dem auf Metallrohren vergleichbar. Temperaturabweichungen können mit dem „Leistungs-Korrektur Faktor“ ausgeglichen werden (siehe Seite 52, 7 „Korrektur Leistung“).

Sonderanwendungen

Installationen auf Verbundrohren

Bei Verwendung von Verbundrohren sind die maximal zulässigen Oberflächentemperaturen zu beachten.

Für Sonderanwendungen müssen Wärmeverlustberechnungen durchgeführt werden, um die erzielbaren Temperaturen abschätzen zu können. Wenden Sie sich für eine Beratung oder Unterstützung an die für Sie zuständige Chemelex-Handelsvertretung.

5.3 Legionellenvorbeugung durch Temperaturerhöhung

Das Wachstum der „legionella pneumophila“ (Bakterienstämme der Legionärskrankheit) ist von der Temperatur abhängig: HWAT-R und HWAT-ECO bieten die Möglichkeit, die Wassertemperatur zu erhöhen, indem das HWAT-R die höchstmögliche Leistung abgibt. Dabei ermöglicht die erhöhte Wassertemperatur eine effiziente Dekontamination (Sicherheitsmaßnahmen gegen Verbrühungsgefahr sind daher unerlässlich). Bei einer Temperatur von 60°C werden die meisten Bakterienstämme der „legionella pneumophila“ innerhalb einer Zeitspanne von 30 Minuten abgetötet.

Warnung: Das verwendete Rohrleitungsmaterial muss gegen diese Dekontaminationstemperatur beständig sein (min. 90°C).

Aus den nachstehenden Graphiken geht die Zeitspanne hervor, die benötigt wird, um das Warmwasser anhand der HWAT-R-Temperaturhaltebänder auf die angestrebte Dekontaminationstemperatur aufzuheizen.

Anmerkungen:

- Bei den Kurvendarstellungen handelt es sich um theoretische Berechnungen. Auf der Grundlage des Rohrleitungszustands, wie beispielsweise Kalkablagerungen, muss eine entsprechende Sicherheitsmarge berücksichtigt werden.
- Die Aufheizzeiten werden erst nach einer bestimmten Alterung der HWAT-R-Temperaturhaltebänder gültig. Die HWAT-R-Temperaturhaltebänder erzielen diese spezifische Leistung erst nach einem Zeitraum von ± 1 Monat des ununterbrochenen Betriebs.

Berechnung der Aufheizzeit für die Legionellenvorbeugung:

1. Ermitteln Sie den zutreffenden Kurvenverlauf auf Grundlage des mittleren Rohrdurchmessers und der verwendeten Dämmstärke.
2. Lesen Sie die für das Aufheizen von der Haltetemperatur auf 60°C erforderliche Dauer ΔT ab.
3. Verlängern Sie die Aufheizzeit um 30 Minuten für das Abtöten der Legionella-Bakterienstämme.
4. Achten Sie darauf, dass der vorherige Haltetemperaturblock mindestens 50°C vorsieht (um eine zu lange Aufheizzeit zu vermeiden).

Die gesamte Aufheizzeit für die Programmierung lautet demnach $\Delta T + 30$ Minuten.

Anmerkung: Die Abkühlzeit auf die normale Haltetemperatur entspricht in etwa der Aufheizdauer. Treffen Sie die entsprechenden Maßnahmen zur Verhinderung einer Verbrühungsgefahr. Die Legionellenvorbeugung empfiehlt sich daher nachts.

Beispiel:

1. Wählen Sie den Kurvenverlauf für 1"-Rohre rostfreier Stahl (RS) mit einer 30 mm dicken Rock Wool (RW) Isolierung.
2. ΔT für 55°C auf 60°C = 45 Minuten.
3. Gesamtdauer = 45 Minuten + 30 Minuten = 75 Minuten für den Aufheizzyklus

Abb. 10

Aufheizzeit, 1"-Rohr (25/34), RS, 20C Umgebungstemperatur



Abb. 11

Aufheizzeit, 0,5"-Rohr (15/21), RS, 20C Umgebungstemperatur

..... 9 mm RW - - - - 20 mm RW

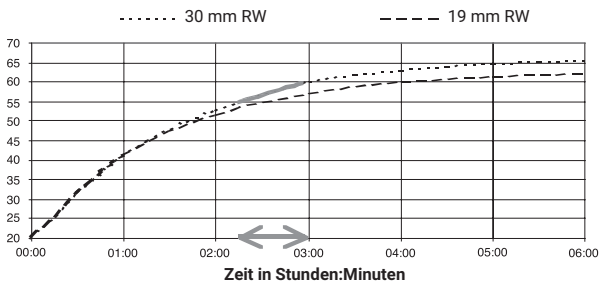

Abb. 12

Aufheizzeit, 2"-Rohr (50/54), RS, 20C Umgebungstemperatur

..... 50 mm RW - - - - 32 mm RW

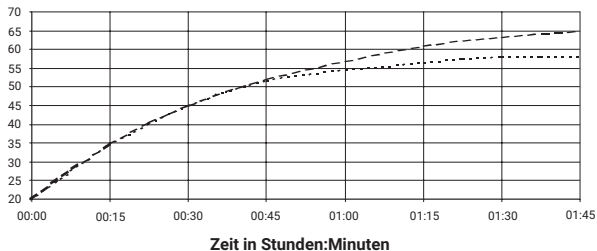
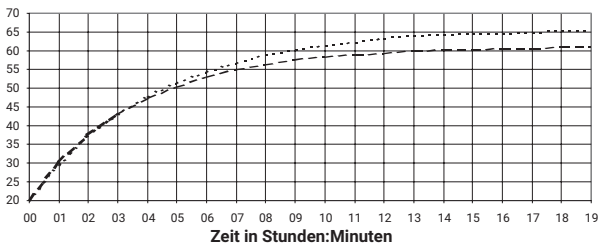

5.4 Prüfliste für die einwandfreie Installation und den sicheren Betrieb

Absicherung

- Betriebsspannung AC 230 V, 50 Hz
- (CH) Elektrische Schutzmaßnahmen und Berührungssicherheit nach NIN 1000-1, 1995
- Die geforderten Schutzmaßnahmen des zuständigen EVU/EW sowie die entsprechenden VDE-, SEV- bzw. ÖVE-Vorschriften sind zu beachten.
- Leitungsschutzschalter der Charakteristik „C“ (träge)
- Fehlerstrom-Schutzschalter (FI 30 mA, 100 ms) Vorschrift. Maximal können ca. 500 m selbstregelndes Band pro FI überwacht werden.

Überprüfung

- Sichtkontrolle auf Beschädigung und fehlerfreie Installation des Zubehörs.
- Isolationswiderstandsmessung vor und nach dem Aufbringen der Wärmedämmung. Die Prüfspannung sollte 2500 V betragen, darf 500 V aber nicht unterschreiten. Chemelex empfiehlt eine Prüfspannung von 2500 V. Der Isolationswiderstand, unabhängig von der Bandlänge, darf 10 M Ω nicht unterschreiten. Bei Unterschreiten muß die Fehlerquelle gesucht und beseitigt werden.
 - Messung: Phase und Nulleiter gegen Schutzgeflecht
- Nach Anschluß an das Stromnetz muss jedes Bandende nach 5 bis 10 Minuten warm sein.

Abb. 14

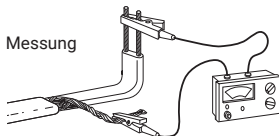

Hinweise für die Aufbringung der Wärmedämmung

- Voraussetzung für ein einwandfreies Funktionieren der selbstregelnden Bänder ist eine einwandfrei ausgeführte Wärmedämmung.
- Vollständige Dämmung aller Teile des Rohrsystems, einschließlich Ventilen, Wanddurchbrüchen usw.

Betrieb

- Bei normalem Betrieb sind die Temperaturhaltebänder wartungsfrei.
- Die angegebenen maximal zulässigen Umgebungs- und Betriebstemperaturen dürfen nicht überschritten werden.
- Bei Reparaturarbeiten an den Rohrleitungen muss das Temperaturhalteband vor Beschädigungen geschützt werden.
- Nach Beendigung der Reparatur ist der Stromkreis erneut zu überprüfen (s.o.).
- Die Haltetemperatur sollte 5°C bis 10°C unter der Warmwassertemperatur im Trinkwassererwärmer liegen.
- Neu installierte Temperaturhaltebänder entwickeln ihre Nennleistung nach dem ersten Einschalten während des Betriebes. Nach der Inbetriebnahme geben die Temperaturhaltebänder eine geringere Leistung ab. Die spezifizierte Nennleistung stellt sich nach einer ca. 4-wöchigen kontinuierlichen Betriebszeit ein.

Hinweise:

- Das Warmwasser-Temperaturhaltesystem ist ausschließlich für ein modernes Temperaturhaltesystem ausgelegt und ist nicht geeignet zum Temperaturhalten an Leitungen mit fetthaltigen Abwässern, Ölleitungen oder zum Frostschutz. Es ist für alle Rohrwerkstoffe geeignet.
- Ist aus Platzgründen (z.B. im Fußboden oder bei eng anliegenden Rohrbündeln) die vorgeschriebene Dämmstärke nicht möglich, wird als Dämmmaterial Polyurethan-Schaumstoff empfohlen. Aufgrund der besseren Dämmeigenschaften von PU [$\lambda = 0,025 \text{ W}/(\text{m}\cdot\text{K})$] kann die Dämmstärke halbiert werden.
- Es ist die Einzelsicherung der Sammelsicherung vorzuziehen. Bei Einsatz einer Sammelsicherung ist in Verbindung mit einer Warmwasser-Temperaturhaltung ein Sicherheitsventil vorzusehen, oder eine Maßnahme zu treffen, um eine Druckerhöhung durch das Temperaturhalteband zu verhindern.
- Bei Reparaturarbeiten an der Rohrleitung ist das Temperaturhalteband abzuschalten.
- Abgesperrte Teilbereiche dürfen nicht beheizt werden, da sonst die Gefahr einer Druckerhöhung durch das Temperaturhalteband besteht.

5.5 Anschlussbilder, Abbildungen und graphische Darstellungen

5.5.1 Anschlussbilder und Abbildungen zur Installation

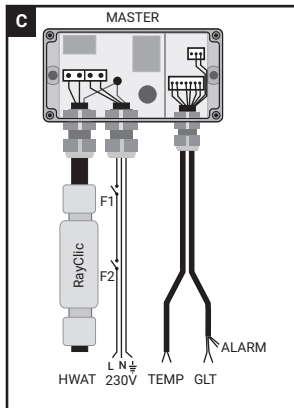
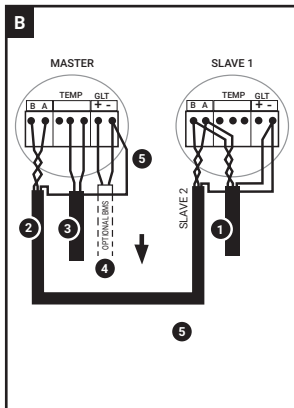
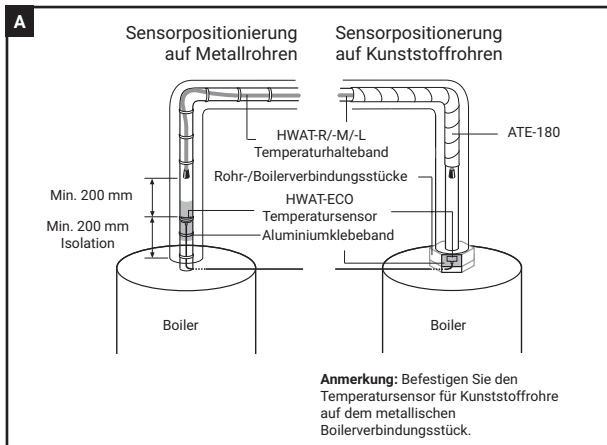

D

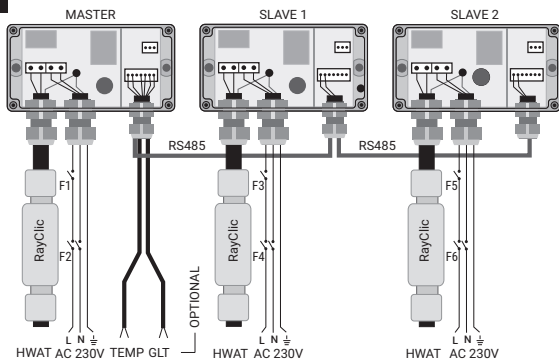

E

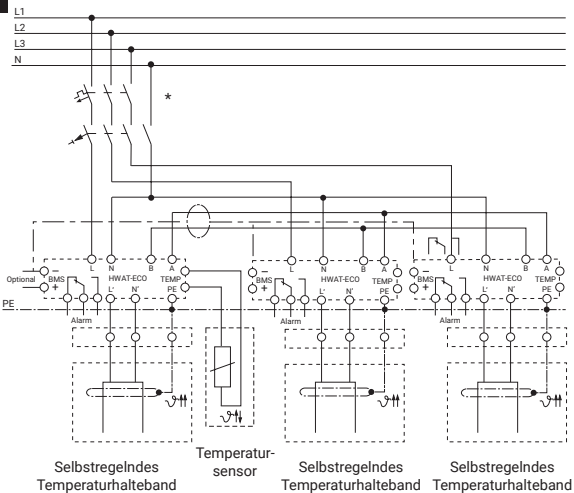

* Örtliche Gegebenheiten, Normen und Vorschriften können ein- bis vierpolige Abschaltung durch Leitungsschutzschalter / RCD-Schutzschalter erforderlich machen.

F

Temp (C)	HWAT-R	HWAT-M	HWAT-L	U-BMS/U-GLT (VOLT)
>64 = Leg. Prevent.	X			>6,4
64	X			6,4
60	X			6
55	X	X		5,5
50	X	X	X	5
45	X	X	X	4,5
41	X	X	X	4,1
Off	X	X	X	0

G



H



5.5.2 Graphische Darstellungen der vorprogrammierten Programme (zeitlicher Ablauf)

■ = Temperatur halten

■ = Energiespar-betrieb (Temperatur-Absenkmodus)

□ = Temperaturhalteband aus

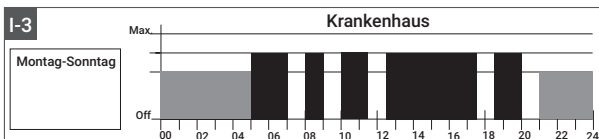
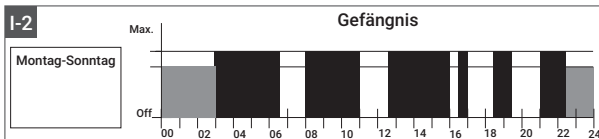
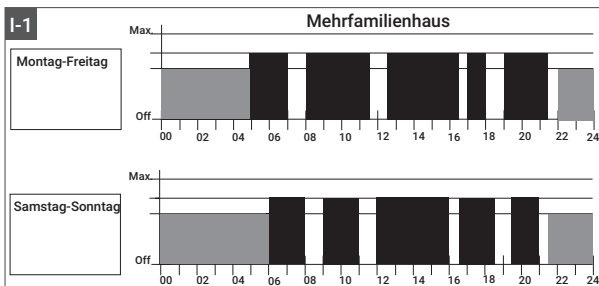
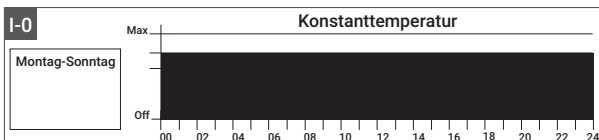

- = Temperatur halten
- = Energiespar-betrieb (Temperatur-Absenkmodus)
- = Temperaturhalteband aus

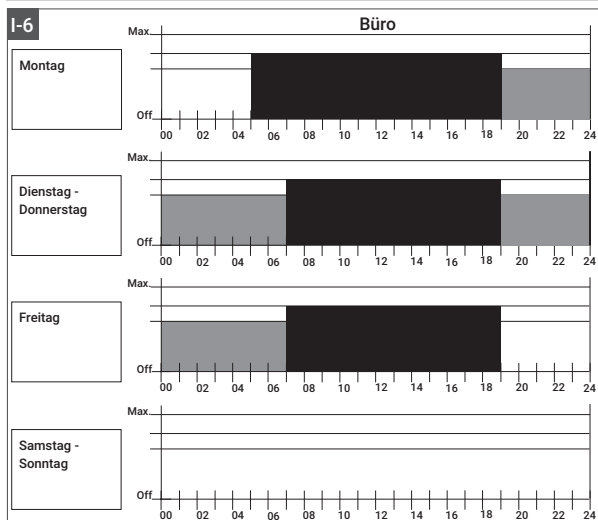
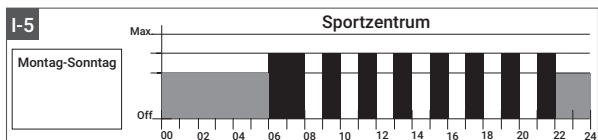
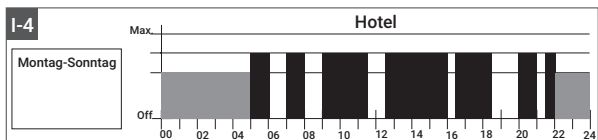

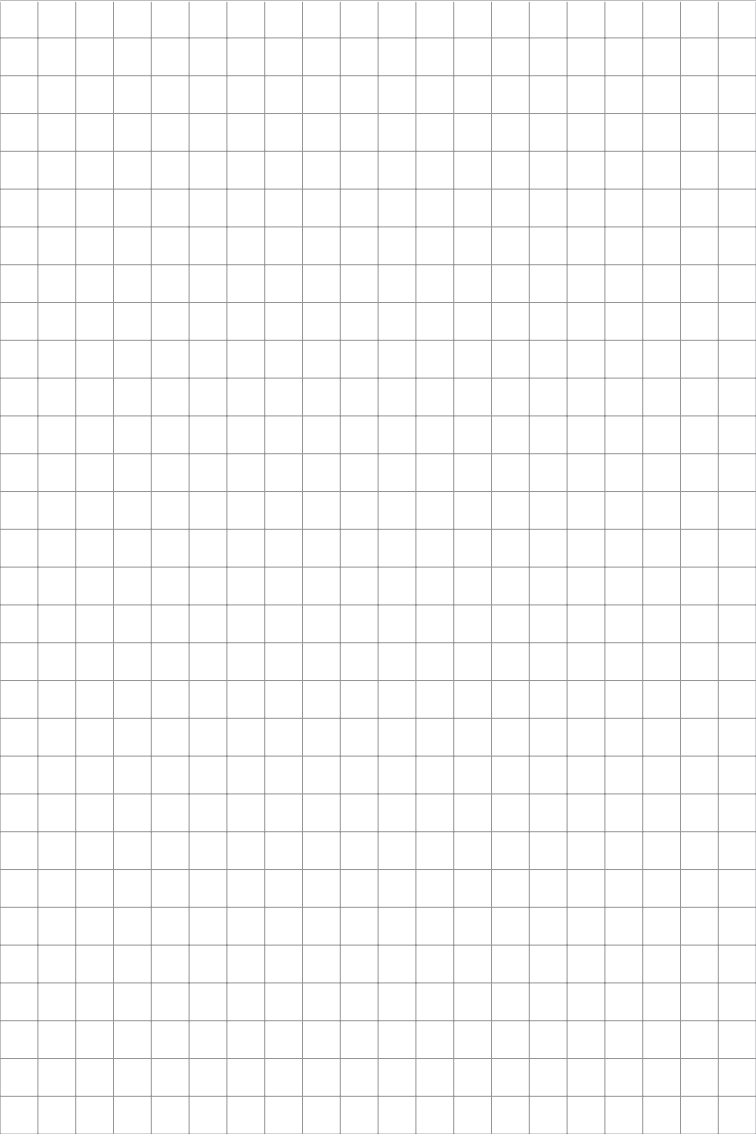









Description des témoins, boutons et écrans

Voir le schéma **A** sur le rabat de la couverture de cette notice

Témoins

- 1  (diode verte) – Modulateur sous tension.
- 2  (diode verte) – Ruban chauffant alimenté.
- 3  (diode verte) – Prévention anti-légionellose.
Le ruban est alimenté à 100 %.
- 4  (diode verte) Alarme thermique : la température de la chaudière est trop basse.
- 5  (diode rouge) Erreur, voir section 4.
- 6  Touche Esc : permet de quitter le menu sans modifier la sélection ou la valeur affichée.
 Touche Enter : permet de confirmer un choix, un menu ou une valeur.
- 7  Flèches : permettent de modifier une sélection ou la position du curseur.

8 Fonctions d'affichage

L'écran affiche deux lignes de 16 caractères. Au démarrage, l'écran affiche le texte suivant :

Paramétrage rapide
Appuyez sur une touche pour démarrer

Quick install Any key to start

À la fin de l'installation rapide, l'écran affiche la date, l'heure, le mode de température, et une étoile qui indique que l'unité est déverrouillée.

22-6-2007 09:13 Maintenir *

Contenu de l'emballage

Voir le schéma **B** sur le rabat de la couverture de cette notice

À la livraison, l'emballage doit contenir les éléments suivants :

- 9 Le modulateur HWAT-ECO
- 10 Le manuel d'utilisation
- 11 Deux vis
- 12 Deux rondelles
- 13 Une sonde de température avec un câble de 4 mètres
- 14 Un adhésif aluminium pour la fixation de la sonde

1. DESCRIPTION	74
1.1 Objectif	74
1.2 Caractéristiques techniques	74
1.3 Entretien	75
2. INSTALLATION	75
2.1 Ouverture du modulateur	76
2.2 Instructions de montage mural	76
2.3 Installation des câbles et sondes	77
2.3.1 Schémas de câblage	77
2.3.2 Section minimale du câble d'alimentation	77
2.3.3 Ruban chauffant	77
2.3.4 Câblage de la sonde thermique	78
2.3.5 Câblage du contact d'alarme	78
2.3.6 Réseau	79
2.3.7 Système de gestion technique de bâtiment GTB (BMS)	79
3. UTILISATION	79
3.1 Paramétrage rapide (Quick install)	80
3.1.1 Langue	80
3.1.2 Année / Mois / Jour / Heure / Minutes	80
3.1.3 Type de ruban	80
3.1.4 Longueur de câble	80
3.1.5 Température ambiante	80
3.1.6 Pays	80
3.1.7 Température de maintien	81
3.1.8 Température économique	81
3.1.9 Présélections	81
3.1.10 Température de la chaudière	81
3.1.11 Alarme sonore marche/arrêt	82
3.2 Structure des menus	83
3.3 Détail des menus	84
3.3.1 Langue	84
3.3.2 Date et heure	84
3.3.3 Réglage	84
3.3.4 Programme horloge et prévention de la légionellose	86
3.3.5 Vacances	88
3.3.6 Info	88

4. ERREURS, ALARMES ET GUIDE DE DÉPANNAGE	89
5. ANNEXES	91
5.1 Codes nationaux	91
5.2 Taille, isolation et température de canalisation	92
5.3 Prévention des légionelles par choc thermique	94
5.4 Vérifications pour une installation sans problème	97
5.4.1 Installation type d'un système pour maintien en température d'eau chaude sanitaire	97
5.4.2 Protection, vérification et mise en route pour tous types de rubans auto-régulants	97
5.5 Schémas	99
5.5.1 Schémas A, B, C, D, E, F, G et H, Installation	99
5.5.2 Schéma I, Présélections	102

1. DESCRIPTION

1.1 Objectif

Le modulateur HWAT-ECO a été conçu pour être utilisé avec les rubans chauffants autorégulants HWAT-R, HWAT-M et HWAT-L. Le système pour maintien en température d'eau chaude sanitaire offre le confort d'un débit d'eau chaude instantané, dès l'ouverture du robinet. Un ruban chauffant autorégulant est positionné sur la canalisation pour maintenir à température l'eau chaude qu'elle contient.

Le modulateur HWAT-ECO présente les caractéristiques suivantes :

- La température de fonctionnement du ruban chauffant peut être limitée à la température d'eau souhaitée. Combiné à un programmeur intégré qui met le système hors tension, ce dispositif permet d'importantes économies d'énergie.
- On économise également de l'énergie en activant la fonction « Suivre température de la chaudière » et en plaçant la sonde en sortie de chaudière. La température de maintien du ruban chauffant diminuera automatiquement si la température est réduite au niveau de la chaudière. Ceci pour éviter que le ruban ne consomme trop d'énergie pour chauffer de l'eau provenant de la chaudière à une température trop basse.
- Sur les grands circuits d'eau chaude, il suffit de programmer un seul HWAT-ECO (MAÎTRE). Les unités ECO (= ESCLAVES) qui seront connectées au MAÎTRE en copieront automatiquement les paramètres.
- HWAT-ECO peut être raccordé à un système de gestion technique de bâtiment (GTB). Le raccordement à une tension CC distante permet d'obtenir la température de maintien souhaitée.
- Grâce à un report d'alarme, les erreurs peuvent être lues à distance.

1.2 Caractéristiques techniques

Capacité de commutation	20 A / 230 Vca
Utilisation	Uniquement pour les rubans chauffants HWAT-L, M et R
Puissance dissipée	2,5 VA max.
Section du câble d'alimentation	1,5 - 4 mm ² uniquement pour câblage fixe
Section des câbles auxiliaires	Max. 16 AWG (1,3 mm ²)
Commutation automatique	Action type 1, suivant EN60730
Poids	880 g
Dimensions	165 x 85 x 71 mm
Options de montage	Montage mural à l'aide de deux vis ou rail DIN
Presse-étoupe (entrées)	2 x M20 et 1 x PG13,5 avec 3 entrées pour câbles externes de 3-5 mm

Câble Maître/Esclave	Câble Maître/Esclave Câble blindé à paire torsadée 2 fils RS485, section conducteur max. 1,3 mm ² et isolement de 500 V
Contacts alarme	Max. 24 Vcc, ou 24 Vca, 1A, SPDT, commutation unipolaire, contact inverseur hors potentiel
Indice de protection	IP 54
Sonde de température	PTC standard type KTY 82-210. En option: Pt100 0,39 Ohm/deg
Températures sélectionnables	37°C à 65°C sur 48 plages horaires par jour
Présélections	10 programmes spécifiques présélectionnées et modifiables
Interface GTB Maître/Esclave	0 – 10 Vcc Maître sélectionnable sur appareil, possibilité de connecter 8 esclaves
Agrément EMC	VDE suivant EN60730 Suivant EN 50081-1/2 pour les émissions, EN50082 - 1/2 pour l'immunité
Disjoncteur	Max. 20 A, courbe C
Horloge en temps réel	Passage automatique à l'heure d'été et adaptation aux années bissextils
Temps de sauvegarde horloge	Minimum 1 an avec batterie au lithium modèle 2025
Précision de l'horloge Paramètres	±10 minutes par an Stockage de tous les paramètres en mémoire non volatile
Températures de fonctionnement	Temp. ambiante de 0°C à 40°C
Matériau du boîtier	ABS

1.3 Entretien

Nettoyer le modulateur HWAT-ECO au moyen d'un chiffon doux et d'un peu d'eau savonneuse. Ne pas utiliser de solvants. Ne pas asperger le modulateur. Ne pas nettoyer à la lance d'arrosage ou au nettoyeur à haute pression!

En cas de panne, contacter votre représentant Chemelex.

2. INSTALLATION

Ce chapitre est exclusivement consacré à l'installation du modulateur; il ne contient pas d'instructions d'utilisation. L'installation et, le cas échéant, l'entretien et le démontage doivent être confiés à un électricien.

L'installation doit être conforme aux réglementations locales en vigueur. Le tableau ci-dessous indique le type de disjoncteur recommandé en fonction de la longueur maximale de circuit:

Fig. 1

Longueur maximale de circuit pour une tension de 230 Vca et une température de démarrage de 20°C

Disjoncteur courbe «C»	HWAT-L (Jaune)	HWAT-M (Orange)	HWAT-R (Rouge)
10A	80 m	50 m	50 m
13A	110 m	65 m	65 m
16A	140 m	80 m	80 m
20A	180 m	100 m	100 m

Si une longueur de ruban supérieure aux valeurs susmentionnées est requise, utiliser plusieurs modulateurs raccordés à plusieurs disjoncteurs. La configuration en réseau permet de connecter jusqu'à 9 modulateurs sur un système triphasé.

2.1 Ouverture du modulateur

Coupez l'alimentation (disjoncteurs) avant d'ouvrir le modulateur. Le modulateur contient des pièces qu'il est dangereux de toucher lorsqu'elles sont sous tension.

Le HWAT-ECO possède un couvercle amovible. Les parties supérieure et inférieure abritent des composants électroniques et sont interconnectées par un connecteur à 14 broches. Commencez par dévisser les quatre vis du couvercle. Tirez ensuite prudemment le couvercle vers le haut, **pas vers le côté** ! À l'intérieur, une séparation en ABS vous aide à guider le connecteur lors de la déconnexion. Voir les schémas **G** et **H** de la section 5.5.

Fermeture du boîtier

Prenez le couvercle et positionnez-le en face de l'unité inférieure montée sur le mur. La séparation en ABS vous aide à guider le couvercle et le connecteur. Poussez doucement le couvercle vers l'unité inférieure ; la dernière partie présentera une certaine résistance due aux broches du connecteur.

2.2 Instructions de montage mural

Le modulateur peut être monté de deux manières.

1. La partie inférieure est pourvue de deux orifices permettant de la fixer sur un mur au moyen des deux vis et des bagues d'étanchéité.
2. La seconde possibilité consiste à monter l'unité sur un rail DIN. Pour les deux options de montage, reportez-vous au schéma sur le rabat de la couverture de cette notice.

2.3 Installation des câbles et sondes

Un dispositif différentiel de 30 mA et un disjoncteur à courbe « C » doivent être prévus afin d'assurer une sécurité et une protection optimales contre l'incendie.

2.3.1 Schémas de câblage

Voir schémas de câblage C, D et E à la section 5.5.

Connexion d'un seul modulateur : Diagramme **C** page 99

F1: Disjoncteur à courbe C, max. 20 A.

F2: Disjoncteur 30 mA.

Connexion monophasée de plusieurs modulateurs :

Diagramme **D** page 100

F1, F3, F5 : Disjoncteur à courbe C, max. 20 A.

F2, F4, F6 : Disjoncteur 30 mA.

Connexion triphasée de plusieurs modulateurs : Diagramme **E** page 100

F1: Disjoncteur à courbe C, max. 3 x 20 A.

F2: Disjoncteur 3 x 30 mA.

Une protection bipolaire peut être nécessaire pour assurer la conformité aux normes locales.

2.3.2 Section minimale du câble d'alimentation

Fig. 2

	Disjoncteur courbe C			
	10A	13A	16A	20A
Section minimale	3 x 1,5 mm ²	3 x 1,5 mm ²	3 x 1,5 mm ²	3 x 2,5 mm ²

Pour les câbles de 1,5 mm², utilisez des câbles à conducteurs rigides. Vérifiez si l'installation est conforme aux normes électriques locales en vigueur.

Attention : En cas de risque de surtension liée à la foudre, nous vous recommandons l'utilisation d'un système de protection contre les surtensions (type parafoudre)

2.3.3 Ruban chauffant

Fig. 3

Température de maintien du ruban chauffant	Température ambiante			
	10°C	15°C	20°C	25°C
HWAT-L (Jaune)	37 - 44°C	37 - 46°C	37 - 50°C	37 - 52°C
HWAT-M (Orange)	37 - 50°C	37 - 52°C	37 - 56°C	37 - 58°C
HWAT-R (Rouge)	37 - 64°C	37 - 66°C	37 - 68°C	37 - 70°C

Testez le ruban chauffant (y compris le test de résistance de l'isolation) conformément au point 5.4 (Liste de contrôle pour une bonne installation et une utilisation correcte du modulateur). Ces valeurs sont données à titre indicatif et sont fonction du type et de l'épaisseur du calorifuge.

2.3.4 Sonde de température (standard ou PT100)

La sonde thermique se raccorde uniquement à un modulateur utilisé seul ou à un modulateur maître. Connectez les deux fils de la sonde à la borne TEMP du modulateur – fig. 4. Les câbles de la sonde n'ont pas de polarité particulière. Pour connecter un conducteur, enfoncez la patte orange sur le côté de la borne avec un tournevis. Poussez le câble dans l'orifice et relâchez la patte orange. La sonde doit être installée le plus près possible de la chaudière (5.5 Schémas, **A**).

Les pattes métalliques peuvent être pliées autour du tuyau d'eau chaude. Utilisez l'adhésif aluminium (fourni) pour attacher la sonde au tuyau. La sonde et au moins 200 mm de son câblage doivent être recouverts par l'isolation. Veillez à ne pas placer de ruban chauffant à proximité de la sonde – laissez une distance minimum de

200 mm. Le câble de la sonde de température peut être rallongé jusqu'à 100 mètres. Le câble d'extension doit avoir un isolement minimum de 500 V et un conducteur rigide d'au moins 0,75 mm² (@ 100 m). Le câble de la sonde PT100 en option ne doit pas dépasser 20 mètres. En cas d'utilisation d'une sonde PT100, installer un cavalier (Fig. 4).

2.3.5 Câblage du contact d'alarme

Le contact d'alarme situé dans le modulateur permet la commutation d'un périphérique. Au cours d'une alarme, le contact sera ouvert. Normalement, il est fermé. Lorsque des contacts d'alarme sont utilisés en réseau, il faut les connecter en série. La borne d'alarme – voir schéma fig. 4 – se trouve dans le coin supérieur droit du modulateur. Elle est identifiée par le texte « alarm contact ». Pour connecter un conducteur, enfoncez la patte orange sur le côté de la borne avec un tournevis. Poussez le câble dans l'orifice et relâchez la patte orange. Les câbles du contact d'alarme doivent avoir une résistance diélectrique de 500 V. Voir la rubrique « Relais d'alarme » au chapitre 4.

Fig. 4

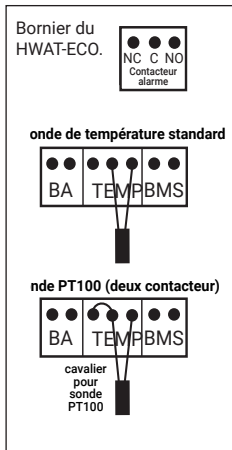

Remarque : Lorsque la configuration maître/esclave est associée à une fonction d'alarme, les alarmes doivent être connectées en série par un câble blindé RS485.

2.3.6 Réseau

Voir rubrique 5.5 Schémas, **B**. Le modulateur HWAT-ECO permet de créer un système de 9 unités maximum. Toutes doivent être interconnectées en parallèle, aux entrées A et B de la borne – voir schéma fig. 4. Cela signifie que plusieurs modulateurs auront deux câbles dans la même entrée. Avant d'introduire deux câbles dans un seul orifice, assemblez-les en les torsadant. Le câble doit être une paire torsadée à isolation de base de 500 V. La longueur totale maximale de ce câble entre tous les modulateurs est de 100 m. Utiliser un câble blindé RS485 à paire torsadée présentant une résistance diélectrique de 500 V. La longueur totale maximale de ce câble entre tous les modulateurs est de 100 m. Veillez à ne pas intervertir les connexions A et B. Dans un système « maître-esclave », la tresse du câble RS485 doit être connectée dans chaque modulateur HWAT-ECO à la borne « - » du GLT. (5.5.1 fig. B). Poussez le câble dans l'orifice et relâchez la patte orange. Utilisation – voir page 88.

2.3.7 Système de gestion technique de bâtiment GTB (BMS)

Voir rubrique 5.5 Schémas, **B**. L'entrée GTB du HWAT-ECO est une entrée analogue 0 à 10 volts. Lorsque le modulateur est paramétré pour une connexion GTB, celle-ci a priorité sur les horaires paramétrés (voir GTB page 87). Connectez les deux câbles de la sortie 0 – 10 V au terminal « BMS » à l'intérieur du HWAT-ECO. Connectez le câble de terre à la borne « - » et la sortie 0 – 10 V à la borne « + ». Pour connecter un conducteur, enfoncez la patte orange sur le côté de la borne avec un tournevis. Poussez le câble dans l'orifice et relâchez la patte orange. Les câbles utilisés pour connecter le GTB au HWAT-ECO doivent présenter une résistance diélectrique de 500 V.

Remarque : Étant donné le nombre restreint d'entrées dans la bague d'étanchéité du presse-étoupe, les câbles d'alarme et de GTB peuvent être combinés dans un câble blindé à 4 conducteurs.

3. UTILISATION

Le HWAT-ECO est pourvu de six touches : les flèches haut/bas/ gauche/ droite, Enter et Escape. Le tableau au paragraphe 3.2 détaille les différentes options du menu. Pour accéder au menu, appuyez sur n'importe quelle touche, à l'exception de ESC. La touche ESC sert à afficher la température d'eau mesurée par la sonde. Le menu disparaît automatiquement après cinq minutes d'inutilisation des touches.

3.1 Paramétrage rapide (Quick install)

À la première utilisation du modulateur, vous devez procéder à un paramétrage rapide pour que l'unité puisse démarrer. Ce paramétrage va régler les principales données. À la fin de cette programmation, l'unité se met automatiquement en service. Le paramétrage rapide convient pour les utilisations courantes. Pour les installations plus complexes, d'autres options peuvent être sélectionnées dans le menu Réglage (3.2). Pendant le paramétrage rapide, la touche ESC permet de revenir au menu précédent. Au démarrage, l'écran affiche le texte suivant :

Paramétrage rapide
Appuyer sur une touche pour démarrer

Le menu suivant apparaît :

Quick install Any key to start

3.1.1 Langue

À l'aide des flèches haut/bas, sélectionnez la langue de votre choix : anglais, allemand, français, danois, italien et tchèque. Appuyez sur Enter pour valider votre choix.

3.1.2 Année / Mois / Jour / Heure / Minutes

À l'aide des flèches haut/bas, sélectionnez l'année et appuyez sur Enter pour confirmer. Ensuite, sélectionnez et confirmez successivement le mois, le jour, l'heure et les minutes.

3.1.3 Type de ruban

À l'aide des touches haut/bas, sélectionnez le type de ruban utilisé dans votre installation : HWAT-R, HWAT-M ou HWAT-L. Appuyez sur Enter pour valider votre choix.

3.1.4 Longueur de câble

La longueur de câble est de minimum 1 mètre. La longueur de câble maximum dépend du type de câble et du calibre du disjoncteur (voir Installation). Utilisez les flèches haut/bas pour sélectionner la longueur appropriée (minimum 1 mètre – pour la longueur max., voir page 77). Appuyez sur Enter pour valider votre choix.

3.1.5 Température ambiante

La température ambiante est la température moyenne de l'endroit où est installé le ruban chauffant. Sélectionnez-la au moyen des flèches (plage : entre 0°C et 25°C). Appuyez sur Enter pour confirmer.

3.1.6 Pays

Ce menu permet de sélectionner le pays. Il détermine les valeurs par défaut des diamètres de tuyau et de l'épaisseur d'isolation. Pour plus d'informations, voir annexe 5.1 (Codes nationaux).

3.1.7 Température de maintien

La température de maintien correspond à la température souhaitée de l'eau pour un usage normal. Sélectionnez la température au moyen des flèches haut/bas. La température minimum est la température économique, avec un minimum de 37°C. La température maximum dépend du type de câble, de l'épaisseur du tuyau et de l'isolation, et de la température ambiante (voir page 79, paragraphe 2.3.3, Ruban chauffant). Lorsque le système fonctionne, vous pouvez afficher la température de maintien prévue en appuyant sur la touche Escape.

3.1.8 Température économique

La température économique est la température à laquelle est maintenue l'eau aux moments où il est peu probable que de l'eau chaude soit prélevée (la nuit) ou aux heures où de grandes quantités d'eau chaude sont consommées (heures de pointe). Sélectionnez la température au moyen des flèches haut/bas. La température minimum est égale à 37°C, et la température maximum est la température de maintien sélectionnée.

3.1.9 Présélections

Le modulateur HWAT-ECO possède 7 programmes horloge par défaut. Pour plus d'informations, voir 5.5 Schémas. Sélectionnez le programme prédéfini au moyen des flèches haut/bas. Appuyez sur Enter pour valider votre choix. En quelques secondes, HWAT-ECO copiera le programme par défaut dans sa mémoire interne. Pendant ce temps, des points s'affichent à l'écran.

Fig. 5

Nom du programme	Numéro	Type de bâtiment
Constante	I - 0	Température constante
Immeuble	I - 1	Immeuble d'habitation
Prison / Caserne	I - 2	Prison / Caserne
Hôpital	I - 3	Hôpital
Hôtel	I - 4	Hôtel
Centre sportif	I - 5	Centre sportif / piscine
Bureau	I - 6	Bureau

3.1.10 Température de la chaudière (SUIV.T.CHAUD.)

Ce paramètre est destiné à faire en sorte que la température maintenue par le ruban chauffant ne dépasse pas celle de la chaudière. La température de sortie de la chaudière est mesurée par la sonde thermique externe. Le HWAT-ECO conservera en mémoire la température la plus élevée enregistrée au cours des dernières 24 heures. Au moyen des flèches haut/bas, vous pouvez activer ou désactiver ce paramètre et sélectionner une température de maintien qui se situe 5°C plus bas que la température de sortie de la chaudière. Appuyez sur Enter pour valider votre choix.

Si la température de sortie de la chaudière est trop basse, la température maximum est abaissée pour correspondre à la température de chaudière moins la température de traçage.

Dans ce cas, le témoin « Alarme thermique » s'allume.

3.1.11 Alarme sonore marche/arrêt

Une alarme intégrée intégrée retentit en cas de problème. Cette commande permet d'activer ou de désactiver l'alarme sonore: continue, 10 min, 1 min, 10 sec, ou arrêt.

Terminer le paramétrage rapide

Appuyer sur Enter pour mettre le modulateur en service.

Pour modifier les paramètres dans les différents niveaux de menu, il suffit d'appuyer sur ESC.

Lorsque le modulateur fonctionne, l'écran affiche la date, l'heure, le mode du programme (Maintenir, Arrêt, Prévention légionellose, Economie) et une * qui indique que l'unité est déverrouillée.

22-6-2007 09:13

Maintenir *

Retour vers paramétrage rapide

Le menu 3.3.3 Réinitialisation, page 88, comprend une fonction qui permet de réinitialiser l'unité.

Les options sélectionnées s'annulent et les paramètres usine sont rétablis, à l'exception de la date et de l'heure.

Remarque :

Pour programmer d'autres sélections (par ex. Maître / esclave, GTB, etc.), consulter les menus. Pour accéder au menu du HWAT-ECO, il suffit d'enfoncer n'importe quelle touche, sauf la touche ESC qui permet d'afficher la température de câble sélectionnée. Il y a 6 menus principaux : Langue, Heure et date, Réglage, Programmes horloge, Vacances, et Info.

3.2 Structure des menus

1 Langue	English Deutsch Français Dansk Italiano	
2 Heure et date	Année Mois Jour Heure Minutes	Sélection Année Sélection Mois Sélection Jour Sélection Heure Sélection Minutes
3 Réglage	1 Temp. maintien 2 Temp. économie 3 Long. ruban 4 Temp. ambiante 5 Diamètre tuyau 6 Calorifuge 7 Fact. Correct. 8 Suiv. T. chaud. 9 Verrouillage 10 GTB 11 Maître 12 Réinitialiser 13 Alarm Sonore	Choisissez la Température de maintien Choisissez la Température économique Indiquez la Longueur du ruban installé sur un circuit Choisissez la Température ambiante Sélection de 15 à 100 mm Sélection de 9 à 100 mm Sélection de 60 % à 140 % Sélection Désactivé ou activé, de 5 à K Verrouiller/déverrouiller les menus Sélection Oui/Non Sélection Oui/Non Sélection Oui/Non Sélection différentes modes: continue, 10 minutes, 1 minute, 10 secondes ou désactivé
4 Progr. Horloge (contrôlé par mot de passe si le verrouillage est activé)	1 Progr. par défaut 2 Modif. program.	Constante Immeuble Prison / Caserne Hôpital Hôtel Centre sportif / piscine Bureau lundi, mardi, mercredi, jeudi, vendredi, samedi, dimanche
5 Vacances	1 ON 2 Arrêt XX jours 3 Arrêt	

3.3 Détail des menus

3.3.1 Langue

À l'aide des flèches haut/bas, sélectionnez la langue de votre choix : anglais, allemand, français, danois ou italien. Appuyez sur Enter pour valider votre choix.

3.3.2 Heure et date

À l'aide des flèches haut/bas, sélectionnez l'année et appuyez sur Enter pour valider votre choix. Ensuite, sélectionnez et confirmez successivement le mois, le jour, l'heure et les minutes.

3.3.3 Réglage

Lorsque le verrouillage est activé (pas d'étoile dans le coin inférieur droit), il faut introduire un mot de passe pour accéder aux menus ci-dessous. Le menu de paramétrage est accessible lorsque le mot de passe correct a été introduit. Si aucune touche n'est enfoncée, l'unité se verrouille automatiquement après 60 secondes d'inactivité.

Lorsque l'unité est déverrouillée, les menus suivants sont accessibles.

1. Maintenir

La température de maintien correspond à la température souhaitée de l'eau pour un usage normal. Sélectionnez la température au moyen des flèches haut/bas. La température minimum maintenue est la température économique, avec un minimum de 37°C. La température maximum maintenue dépend du type de ruban chauffant, de l'épaisseur du tuyau et de l'isolation, et de la température ambiante.

2. Température économique

La température économique est la température à laquelle est maintenue l'eau aux moments où il est peu probable que de l'eau chaude soit prélevée (la nuit) ou aux heures où de grandes quantités d'eau chaude sont consommées (heures de pointe). Sélectionnez la température au moyen des flèches haut/bas. La température minimum est égale à 37°C, et la température maximum est la température de maintien sélectionnée.

3. Longueur de ruban

La longueur de ruban est de minimum 1 mètre. La longueur de ruban maximum dépend du type de ruban et du calibre du disjoncteur (voir Fig. 1 page 77). Utilisez les flèches haut/bas pour sélectionner la longueur du type de ruban sélectionné, entre 1 mètre et la longueur maximale. Appuyez sur Enter pour valider votre choix.

4. Température ambiante

La température ambiante est la température moyenne de l'endroit où est installé le ruban chauffant. Sélectionnez-la au moyen des flèches (page : entre 0°C et 25°C). Appuyez sur Enter pour confirmer.

5. Diamètre tuyau

Sélectionnez le diamètre des tuyaux au moyen des flèches. Vous pouvez sélectionner une valeur comprise entre 15 et 100 mm. Pour plus d'informations, voir les annexes de la rubrique 5 page 93 (Taille, isolation et température de canalisation).

6. Calorifuge

Sélectionnez l'épaisseur de l'isolation au moyen des flèches.

La valeur sélectionnée sera comprise entre 9 et 100 mm, mais limitée par le diamètre du tuyau.

Un tableau des combinaisons possibles se trouve dans les annexes 4.

Pour plus d'informations, voir annexe, 5.2 Taille, isolation et température de canalisation, page 93.

7. Facteur Correction

Permet de régler la puissance pour affiner le réglage de la température.

Pour plus d'informations, voir annexe, 5.2 Taille, isolation et température de canalisation, page 93.

8. Température chaudière

Ce paramètre est destiné à faire en sorte que la température du ruban chauffant ne dépasse pas celle de la chaudière. La sonde thermique externe sert à mesurer la température à la sortie de la chaudière. Pour plus d'informations, voir 2.3.4 Câblage de la sonde thermique, page 79.

9. Verrouillage

Utilisez les flèches haut/bas pour verrouiller ou déverrouiller l'unité.

Confirmez en appuyant sur Enter.

Si vous sélectionnez « Oui », il faut introduire un mot de passe au moyen des flèches gauche/droite et haut/bas. Appuyez sur Enter pour confirmer.

Lorsque le verrouillage est activé, les menus Paramètres et Horloge sont protégés par un mot de passe.

Après l'introduction du mot de passe, l'unité se verrouille

automatiquement après 5 minutes d'inutilisation du clavier, ou lorsque le verrouillage est réactivé via le menu.

10. GTB (BMS)

Ce menu permet d'activer l'option de gestion technique de bâtiment.

Lorsque l'option est activée, l'unité ne réagira qu'aux tensions appliquées à la borne GTB. Des tensions de 0 V à 4 V produiront 0°C, et des tensions de 4,1 V à 6,4 V produiront de 37°C à 65°C, des tensions supérieures à 6,4 V permettront la prévention légionellose.

Installation - voir page 80.

Si l'option de température de la chaudière (SUIV.T.CHAUD.) est activée, elle aura priorité sur l'entrée GTB si nécessaire.

11. Maître du réseau

Dans les grandes installations qui se composent de plusieurs HWAT-ECO interconnectés, il faut que l'un des modulateurs soit le Maître du réseau. Le modulateur maître doit être entièrement programmé ; les unités esclaves utiliseront les paramètres du Maître. L'écran des esclaves affichera un code d'identification composé d'un chiffre et d'une lettre. Le numéro (1 à 3) renseigne la phase de l'alimentation secteur, la lettre (A, B ou C) correspondant au numéro de séquence. Si un même code d'identification est attribué à deux esclaves, il faut recommencer le paramétrage du Maître.

12. Réinitialisation

En sélectionnant cette option, le menu de paramétrage rapide s'active et tous les paramètres d'usine sont rétablis, à l'exception de la date et l'heure.

13 Une alarme intégrée

Un buzzer intégré retentit en cas de problème.

Cette commande permet d'activer ou de désactiver l'alarme sonore : continue, 10 min, 1 min, 10 sec ou arrêt.

3.3.4 Programme horloge et prévention de la légionellose

Lorsque l'unité est verrouillée, l'accès à ces menus est protégé par un mot de passe. Les menus sont directement accessibles lorsque le verrouillage est désactivé (une * apparaît dans le coin inférieur droit de l'écran, lorsque date et heure sont affichés).

1. Programme par défaut

Ces programmes ont été mis au point en fonction de la consommation d'eau caractéristique du type de bâtiment concerné. Par exemple : une grande quantité d'eau chaude est consommée aux environs de 7 heures du matin. Grâce au flux continu d'eau chaude dans les canalisations, la perte thermique sera limitée au minimum. Le ruban peut être hors tension pour économiser de l'énergie. Le choix du programme horloge le mieux adapté à l'application permettra au système pour maintien en température d'eau chaude de faire une consommation rationnelle de l'énergie. Les programmes horloge peuvent être modifiés en fonction des besoins (voir 4.2, Choix programme).

Les présélections suivantes sont disponibles.

Fig. 6

Nom du programme	Numéro	Type de bâtiment
Constante	I - 0	Température constante
Immeuble	I - 1	Immeuble d'habitation
Prison / Caserne	I - 2	Prison / Caserne
Hôpital	I - 3	Hôpital
Hôtel	I - 4	Hôtel
Centre sportif	I - 5	Centre sportif / piscine
Bureau	I - 6	Bureau

Les horaires des programmes par défaut sont donnés dans l'annexe 5.5.2 Schéma I. Après avoir sélectionné un programme, l'HWAT-ECO affiche une rangée de points sur l'écran. Quelques secondes sont en effet nécessaires pour programmer la mémoire interne.

2. Modifier un programme (y compris prévention de la légionellose)

La programmation des horaires est faite de façon graphique à l'aide des blocs de 1/2 heure. Un bloc peut être réglé Arrêt, Economie, Maintenir ou Prévention légionellose (seulement si le ruban HWAT-R est utilisé).

La sélection de la température

s'effectue à l'aide des flèches haut/bas :



= Arrêt

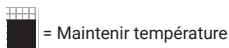

= Maintenir température

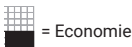

= Economie

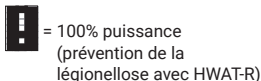

= 100% puissance
(prévention de la légionellose avec HWAT-R)

Sélection des plages horaires au moyen des flèches :

Exemple de programmation de minuit à 8 heures :

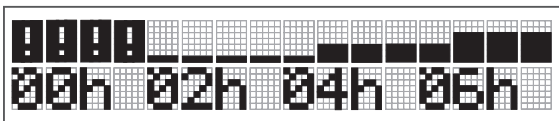

.....	04:00 – 04:30: Arrêt
00:00 – 00:30: 100% puissance	04:30 – 05:00: Économie
00:30 – 01:00: 100% puissance	05:00 – 05:30: Économie
01:00 – 01:30: 100% puissance	05:30 – 06:00: Économie
01:30 – 02:00: 100% puissance	06:00 – 06:30: Économie
02:00 – 02:30: Arrêt	06:30 – 07:00: Maintenir
02:30 – 03:00: Arrêt	07:00 – 07:30: Maintenir
03:00 – 03:30: Arrêt	07:30 – 08:00: Maintenir
03:30 – 04:00: Arrêt

Prévention de la légionellose : Pour calculer le temps nécessaire à cette fonction, voir Annexes 5.3, page 94.

3.3.5 Vacances

Ce menu permet de désactiver l'unité (de manière permanente ou temporaire) ou de réactiver le programme horloge.

- **Arrêt xx jours** : permet de sélectionner un certain nombre de jours d'arrêt. L'unité se remettra automatiquement en mode horloge à la fin du nombre de jours sélectionnés.
- **Arrêt** : le ruban chauffant sera hors tension tant que l'option « Utiliser horloge » est activée.
- **On** : le modulateur utilisera le programme horloge sélectionné.

3.3.6 Information

- 1 Logiciel: Version
- 2 Type de câble: Affiche le type de câble sélectionné
- 3 T° chaudière: Affiche la température de la sonde externe. Appuyer deux fois sur Entrée pour mettre à jour la température de la sonde.
- 4 T° interne: Affiche la température interne de l'unité
- 5 Affichage du journal légionellose: Appuyer sur Entrée pour visualiser le journal des enregistrements du programme de prévention de la légionellose. Jusqu'à 99 événements peuvent être enregistrés et consultés dans ce journal. Format jour: mois:année: nombre d'heures de prévention contre la légionellose
- 6 Programme d'essai: Ce programme permet de tester le câble chauffant. Le câble chauffe pendant un maximum de 30 minutes après le lancement du programme d'essai. Le programme normal se rétablit au bout de 30 minutes ou lorsqu'on appuie sur la touche ESC (Échapp).

4. ERREURS, ALARMES ET GUIDE DE DÉPANNAGE

Veillez vous assurer que l'unité est correctement connectée à l'alimentation et que le ruban chauffant est raccordé au modulateur HWAT-ECO.

Alarmes:		
Symptômes	Causes probables	Mesures à prendre
L'écran affiche "ERROR 1" Le buzzer émet un signal sonore et le témoin d'erreur "△" s'allume, en même temps.)	1. La température interne du HWAT-ECO dépasse 65°C.	Déconnectez l'alimentation ou mettez-la hors tension, et remplacez l'unité.
L'écran affiche "ERROR 2" Le buzzer émet un signal sonore et le témoin d'erreur "△" s'allume, en même temps.)	Échec de la sonde du ruban chauffant 1. La sonde n'est pas installée. 2. La sonde ou le câble de la sonde présentent un défaut (uniquement lorsque la sonde du ruban chauffant est définie sur ON).	1. Connectez la sonde au HWAT-ECO ou définissez la sonde du ruban chauffant sur OFF. 2. Vérifiez les connexions de la sonde. Remplacez la sonde.
L'écran affiche "ERROR 3" Vérifiez le réseau. Le buzzer émet un signal sonore et le témoin d'erreur "△" s'allume, en même temps.)	Échec du réseau 1. ou plusieurs contrôleurs sont activés en tant que contrôleurs maîtres.	(1, 2, 3) Réinitialisez le Maître. Voir la section 3.3.1.7.
L'écran affiche "ERROR 4" Le buzzer émet un signal sonore et le témoin d'erreur "△" s'allume, en même temps.)	Erreur interne	Déconnectez le contrôleur HWAT-ECO et remplacez l'unité.
L'écran affiche "ERROR 5" Le buzzer émet un signal sonore et le témoin d'erreur "△" s'allume, en même temps.)	Alarme d'absence de courant ou de courant faible 1. Aucun courant n'est détecté alors que le circuit devrait être sous tension.	1. Vérifiez que le ruban chauffant est connecté au contrôleur. 2. Si le contrôleur permet d'activer un contacteur, vérifiez que la longueur du ruban chauffant dans le menu est définie sur 1 m.
L'écran affiche "ERROR 6" Le buzzer émet un signal sonore et le témoin d'erreur "△" s'allume, en même temps.)	Alarme de configuration Cette alarme s'affiche lors du premier cycle après la modification/configuration des paramètres. Si : A. Le courant est inférieur à 0,1 A et l'alarme de courant faible est activée. B. Le courant est supérieur à 3 A et l'alarme de courant faible est désactivée.	1. Vérifiez que le ruban chauffant est connecté au contrôleur. 2. Si le contrôleur permet d'activer un contacteur (ou en cas d'absence de courant), veillez à indiquer la longueur réelle du ruban chauffant dans le menu.

Symptômes	Causes probables	Mesures à prendre
<p>L'écran affiche "ERROR 7" Le buzzer émet un signal sonore et le témoin d'erreur "△" s'allume, en même temps.)</p>	<p>Température du ruban chauffant trop élevée. Cette alarme s'affiche lorsque la température de la sonde est supérieure à la température d'exposition maximale du câble HWAT : HWAT-M (65°C). HWAT-R (85°C).</p>	<ol style="list-style-type: none"> Vérifiez la température de la chaudière. Vérifiez l'emplacement de la sonde de température.
<p>L'écran affiche "ERROR 8" Le buzzer émet un signal sonore et le témoin d'erreur "△" s'allume, en même temps.)</p>	<p>Aucune alimentation pendant une période prolongée d'environ 30 jours. L'horloge est réinitialisée sur l'affichage par défaut : 01.01.2001 00:00.</p>	<p>Configurez la date et l'heure. La batterie rechargeable doit être rechargée pendant 48 h. Voir la section 3.1.2.</p>
<p>Le témoin d'alarme du ruban chauffant s'allume</p>	<p>La température du ruban chauffant est inférieure au point de consigne de maintien en température du HWAT-ECO.</p>	<p>Vérifiez la température du ruban chauffant (également indiquée dans la section INFO du menu HWAT-ECO). Voir la section 3.3.4.2. Vérifiez le point de consigne de maintien en température du HWAT-ECO. Vérifiez l'emplacement de la sonde de température.</p>
<p>Mode Quickstart</p>	<p>L'alarme sonore se déclenche lorsque l'utilisateur initialise ou réinitialise le système.</p>	<p>Elle s'éteint lorsque l'utilisateur a terminé l'initialisation ou la réinitialisation.</p>
<p>Aucun affichage</p>	<p>Absence de courant.</p>	<p>Rétablissez le courant.</p>
<p>Température de l'eau trop basse</p>	<ol style="list-style-type: none"> La température du ruban chauffant est trop basse. Le ruban chauffant installé ne correspond pas à celui du programme sélectionné. L'épaisseur d'isolation est différente de celle requise. La température ambiante saisie est trop élevée. 	<ol style="list-style-type: none"> Vérifiez la température du ruban chauffant et le programmeur. Changez le type de ruban chauffant dans le HWAT-ECO (en mode Quickstart uniquement). Voir la section 3.1.3. Modifiez le facteur de correction de puissance. Voir la section 3.3.1.4. Modifiez la valeur saisie de température ambiante. Voir la section 3.1.5.
<p>Température de l'eau trop élevée</p>	<ol style="list-style-type: none"> La température du ruban chauffant est trop élevée. L'épaisseur d'isolation est différente de celle requise. La température ambiante saisie est trop basse. 	<ol style="list-style-type: none"> Changez le type de ruban chauffant dans le HWAT-ECO (en mode Quickstart uniquement). Voir la section 3.1.3. Modifiez le facteur de correction de puissance. Voir la section 3.1.4. Modifiez la valeur saisie de température ambiante. Voir la section 3.1.5.
<p>Impossible d'accéder au mode de programmation</p>	<ol style="list-style-type: none"> Le contrôleur est protégé par un mot de passe. 	<p>Saisissez votre mot de passe à 4 caractères. Si vous avez oublié votre mot de passe, saisissez le mot de passe de secours, 6922, pour déverrouiller le contrôleur.</p>

Valeurs de résistance de la sonde KTY81-210

Temperature	Résistance
10°C	1772 W
20°C	1922 W
30°C	2080 W
40°C	2245 W
50°C	2417 W
60°C	2597 W

5. ANNEXES

5.1 Codes nationaux

Le code du pays doit être introduit pour permettre de faire référence aux épaisseurs d'isolation caractéristiques pour le pays concerné. Plus l'isolation est mince, plus la perte thermique est importante et plus la chaudière consomme de l'énergie.

Les pays sont répartis en deux catégories, en fonction des épaisseurs d'isolation (1).

Fig. 8 Épaisseurs d'isolation caractéristiques (mm) en fonction du diamètre de tuyau et du pays, Isolation = 0,035 W/mK

Diamètre de tuyau	15 mm 1/2"	20 mm 3/4"	25 mm 1"	32 mm 1 1/4"	40 mm 1 1/2"	50 mm 2"
Pays						
Autriche, Allemagne, Denmark, Finlande, Hongrie, Irlande, Norvège, Pays-Bas, Pologne, République tchèque, Royaume-Uni, Russie, Suède, Suisse	20	20	30	30	40	50
Belgique, Espagne, France, Italie	9	9	13	19	19	32

(1) l'épaisseur sélectionnée est utilisée dans le logiciel ECO

Si l'épaisseur de l'isolation ou le diamètre de tuyau varie des valeurs ci-dessus, terminez le paramétrage rapide et passer au point 5.2.

5.2 Taille, isolation et température de canalisation

La taille des canalisations et leur isolation influencent fortement les températures obtenues par HWAT-ECO et les rubans autorégulants. En augmentant l'épaisseur du calorifuge, en utilisant de meilleurs matériaux d'isolation et/ou des diamètres de canalisations inférieurs, on parvient à réduire les pertes thermiques, ce qui permet d'obtenir des températures plus élevées. Plus l'isolation est mince ou de qualité médiocre, plus les tuyaux sont gros, plus les pertes thermiques sont importantes.

Les données internes du HWAT-ECO se basent sur des paramètres standards de diamètre de tuyauteries de caractéristiques d'isolation.

Le moindre décalage par rapport à ces valeurs standards entraîne une différence dans les températures souhaitées. Le modulateur peut compenser ces divergences grâce à l'option « Facteur de correction de puissance »

(voir 3.3.3, 7. Facteur correction).

Combinaison tuyau / isolation

Le code du pays doit être introduit pour permettre de faire référence aux épaisseurs d'isolation caractéristiques pour le pays concerné.

Les pays sont répartis en deux catégories, en fonction des épaisseurs d'isolation (voir tableau au point 5.1).

Le diamètre par défaut pris en considération par HWAT-ECO (Paramétrage rapide) est de 25 mm.

Si des canalisations d'un diamètre différent sont utilisées, il est recommandé d'utiliser le type d'isolation approprié pour éviter que les divergences de température ne s'accroissent.

Circuits à canalisations de diamètres variables

Lorsque le circuit HWAT comporte des canalisations de diamètres différents (en supposant que l'isolation soit identique et suffisante partout),

il faut sélectionner un diamètre de canalisation intermédiaire :

- Si le diamètre moyen est sélectionné, les tuyaux de faible section seront plus chauds et les tuyaux les plus gros le seront moins.
- Si la température maximum doit être limitée, il est conseillé de sélectionner la section de tuyau minimum (pour éviter le risque de brûlures).
- Si la section de tuyau maximum est sélectionnée, les canalisations les plus fines seront plus chaudes.

Installations à sections de tuyaux et à isolations multiples.

Dans le cas où le diamètre des tuyaux ou l'isolation utilisée varient dans un même circuit, l'option « Facteur de correction de puissance » permet de compenser les divergences de température. Cette option permet de compenser des différences de quelques degrés. Lorsqu'on réduit ce facteur (jusqu'à 60 %), la température diminue ; en augmentant le facteur (jusqu'à 140 %), on augmente la température. Étant donné que le facteur de correction de puissance ne peut corriger que de quelques degrés, il

est conseillé d'utiliser des combinaisons qui restent les plus proches possible de celles reprises dans le tableau ci-dessous.

Remarque : lorsque HWAT-ECO est paramétré pour maintenir des températures proches des températures maximales pour un type de ruban chauffant déterminé, on n'atteindra pas de températures plus élevées en augmentant le facteur de correction de puissance.

Fig. 9 Combinaisons tuyau / calorifuge

Isolation	Diamètre du tuyau						
	15 mm	20 mm	25 mm	32 mm	40 mm	50 mm	100 mm
9 mm							
13 mm							
20 mm							
25 mm							
30 mm							
40 mm							
50 mm							
60 mm							
70 mm							
80 mm							
90 mm							
100 mm							

Canalisations en matériaux synthétiques.

Lorsqu'il s'agit d'un circuit de canalisations en matériaux synthétiques, il convient de respecter les principes généraux d'installation pour le traçage électrique de ces canalisations (par ex. en utilisant de la bande aluminium Raychem ATE-180). Si la bande est correctement placée, la température se comportera de manière comparable à un circuit de tuyauteries métalliques. Pour compenser les divergences de température, utiliser le « Facteur de correction de température » (voir 3.3.3, 7. Facteur correction).

Applications particulières

Dans certaines applications, un calcul des pertes thermiques doit être effectué pour déterminer les températures qui peuvent être atteintes. Votre représentant Chemelex vous fournira l'assistance et les conseils nécessaires.

5.3 Prévention des légionelles

Les légionelles sont des bactéries proliférant à certaines températures. HWAT-R et HWAT-ECO permettent d'augmenter la température de l'eau en faisant fonctionner le HWAT-R à pleine puissance. L'augmentation de la température de l'eau permet la prévention (il est indispensable de prendre des précautions pour éviter les brûlures au points de puisage). À 60°C, la plupart des légionelles sont éliminées au bout de 30 minutes.

Attention :

Les canalisations doivent pouvoir résister aux températures de prévention. Les graphiques ci-dessous indiquent le temps nécessaire pour amener l'eau à la température de prévention désirée avec un ruban HWAT-R.

Remarques :

- Ces graphiques reflètent des calculs théoriques. Une marge de sécurité doit être prise en considération suivant l'état des canalisations (par ex. tartre).
- Pour mesurer les temps de chauffage spécifiques indiqués ci-dessous, le ruban chauffant HWAT-R a été mis en service pendant environ 1 mois (utilisation continue).

Calcul du temps de chauffage prévention de la légionellose :

1. Choisissez le graphique en fonction du diamètre moyen des canalisations et de l'épaisseur moyenne de l'isolation.
2. Lisez la valeur correspondant au temps de chauffage nécessaire, entre la température de maintien et 60°C = ΔT .
3. Augmentez de 30 minutes le temps de chauffage pour éliminer les bactéries.
4. Veillez à ce que la plage précédente soit paramétrée sur une température minimum de 50°C (si ce n'est pas le cas, le temps de chauffage sera trop long).

Temps de chauffage total à programmer = ΔT + 30 minutes

Remarque : l'eau mettra à peu près le même temps à refroidir pour atteindre la température de maintien.

Prendre les mesures nécessaires pour éviter le risque de brûlures. Il est conseillé de programmer le cycle de prévention des légionelles pendant la nuit et d'avoir des robinets bloqués en température aux points de puisage.

Exemple :

1. Sélectionnez le graphique approprié pour un tuyau de 25 mm, calorifuge laine minérale 30 mm
2. ΔT de 55°C à 60°C = 45 mn
3. Cycle de chauffage total = 45 mn + 30 mn = 75 mn

Fig. 10 Exemple

Temps de chauffage, tuyau 25/34, Acier inoxydable, 20°C ambiants

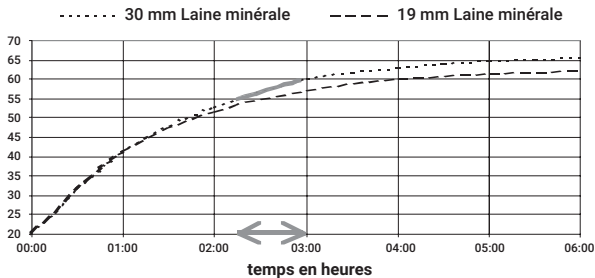

Fig. 11

Temps de chauffage, tuyau 15/21, Acier inoxydable, 20°C ambiants

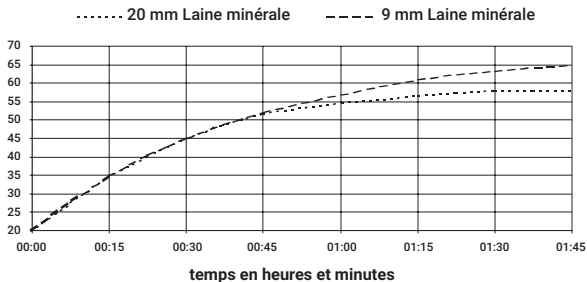
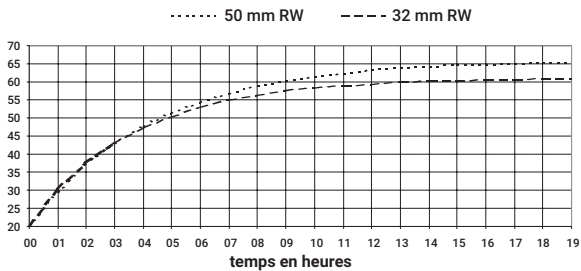

Fig. 12

Temps de chauffage, tuyau 50/54, Acier inoxydable, 20°C ambiants



5.4 Vérifications pour une installation sans problème

5.4.1 Installation type d'un système pour maintien en température d'eau chaude sanitaire

Déroulement des opérations :

- L'étude du système a été faite et l'installation planifiée.
- La tuyauterie a été testée en pression et les fuites éventuelles ont été réparées.
- Le ruban autorégulant a été testé et installé sur les tuyauteries prévues.
- Les accessoires sont installés et chaque circuit testé.
- Le calorifuge approprié a été correctement installé, sans délai, les étiquettes de signalisation ont été mises et les circuits retestés.
- Les câbles d'alimentation et les disjoncteurs ont été installés sur chaque circuit.
- L'installation totale a été réceptionnée.

5.4.2 Protection, vérification et mise en route pour tous types de rubans auto-régulants

Protection

- Tension d'alimentation 230V, 50 Hz
- Précautions électriques selon NF C 15-100
- Disjoncteur Courbe C à respecter
- Dispositif différentiel (30 mA) ; longueur de ruban de 300 m par différentiel

Vérification

- Contrôle visuel du matériel et de l'installation
- Installation correcte du système
- Pas de dommage mécanique subi par le ruban autorégulant. Raccordement correct de tous les accessoires y compris à l'alimentation.
- Mesure de la résistance d'isolation avant et après la pose du calorifuge avec un megohmmètre. Appliquer entre 500 V et 2500 V en continu entre les deux conducteurs et la tresse et mesurer l'isolement. Cette valeur doit être supérieure à 10 MΩ. On vérifie ainsi la qualité de la réalisation de connexions et l'état des gaines entourant le coeur du ruban. Si la mesure est inférieure à 10 MΩ, on doit chercher la source d'erreur et l'éliminer.
- mesure: entre phase, neutre et tresse de mise à la terre
- Après mise sous tension chaque extrémité doit être tiède après 5 à 10 mn.

Fig. 14

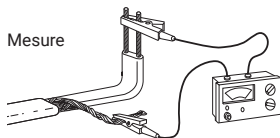

Recommandation pour le calorifuge

- Pour un fonctionnement optimal des rubans de maintien en température, il faut installer un calorifuge parfaitement adapté, ceci afin d'éviter toutes déperditions calorifiques superflues.
- Toutes les parties de la tuyauterie y compris les vannes, traversées de paroi doivent être isolées.

Fonctionnement

- Si l'installation est effectuée conformément à la notice de montage, les rubans ne nécessitent pas d'entretien. La résistance d'isolation doit cependant être vérifiée régulièrement et comparée à la valeur d'origine.
- Les températures minimales et maximales ne doivent pas être dépassées.
- Si des travaux de réparation sont nécessaires, le ruban doit être protégé des dégradations éventuelles.
- Après réparation, le circuit d'alimentation doit de nouveau être vérifié.
- Pour que les rubans chauffants autorégulants fonctionnent sans problèmes, la qualité et l'épaisseur de l'isolation thermique doivent être conformes aux paramètres recommandés. L'isolation doit en outre être placée correctement.
- Des câbles chauffants neufs ont une puissance au démarrage plus faible que leur puissance nominale qu'ils n'atteindront qu'après quatre semaines de fonctionnement en continu.
- S'assurer que la température maintenue par le câble chauffant ne soit pas supérieure à la température de sortie de production.
- Tous les éléments du circuit de canalisations doivent être complètement isolés, y compris les vannes et les points de passage dans les murs.

5.5 Schémas

5.5.1 Schémas A, B, C, D, E, F, G et H, Installation

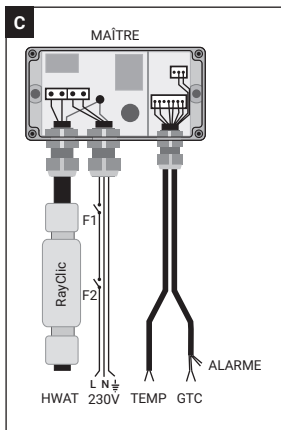
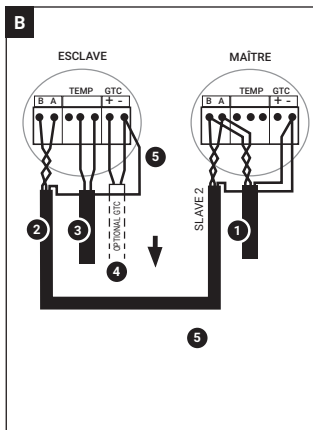
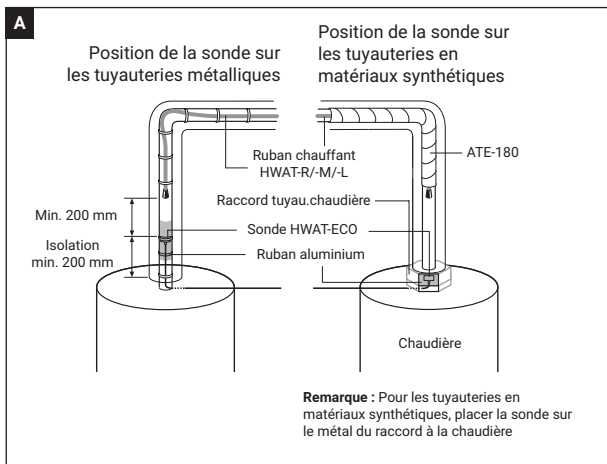

D

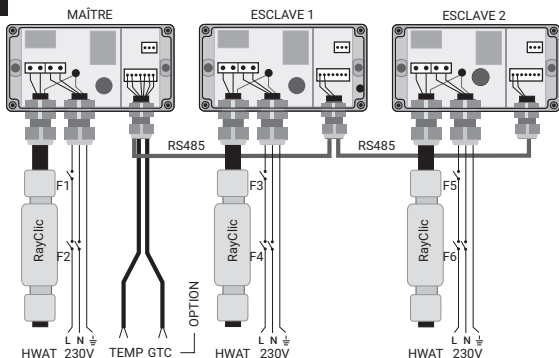

E

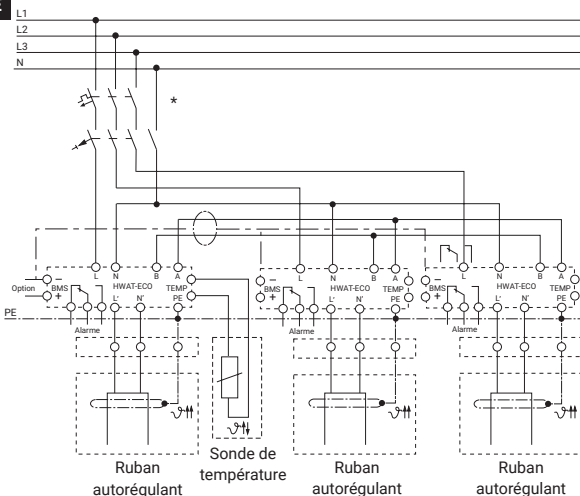

* Une protection électrique (disjoncteur/différentiel) de 1 à 4 pôles peut être nécessaire pour satisfaire aux exigences de régulations locales.

F

Temp (C)	HWAT-R	HWAT-M	HWAT-L	U-BMS/U-GLT (VOLT)
>64 = Leg. Prevent.	X			>6,4
64	X			6,4
60	X			6
55	X	X		5,5
50	X	X	X	5
45	X	X	X	4,5
41	X	X	X	4,1
Off	X	X	X	0

G



H



5.5.2 Schéma I, Présélections

- = Température de maintien
- = Température économique
- = Chauffage désactivé

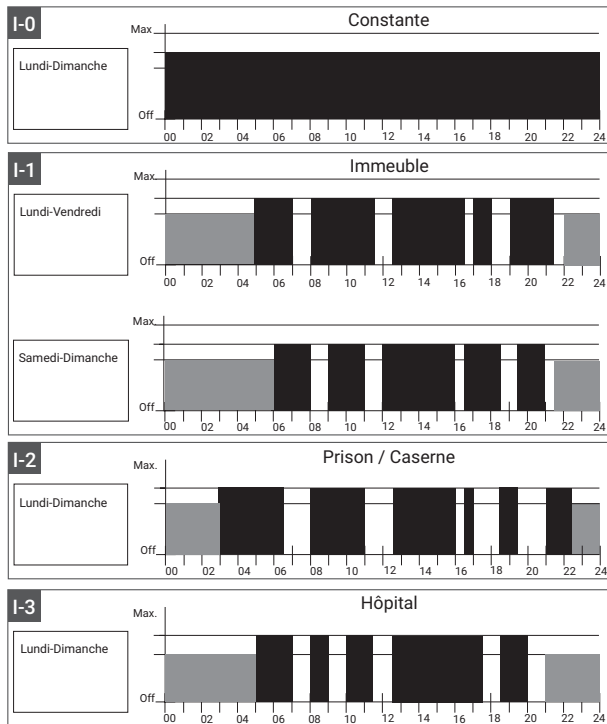

- = Température de maintien
- = Température économique
- = Chauffage désactivé

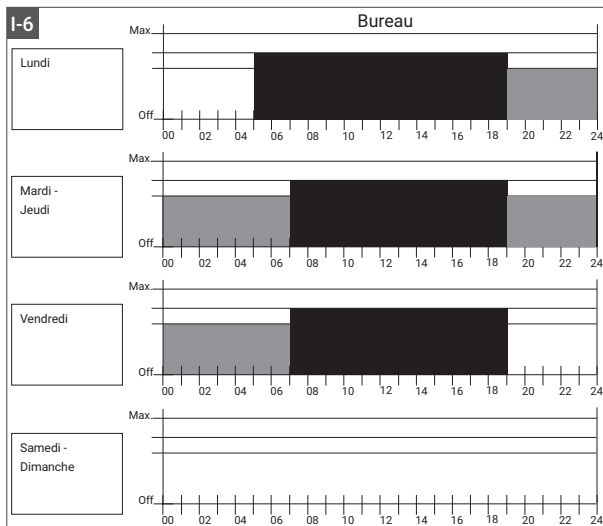
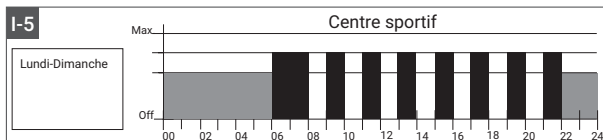
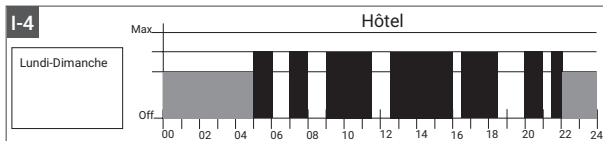

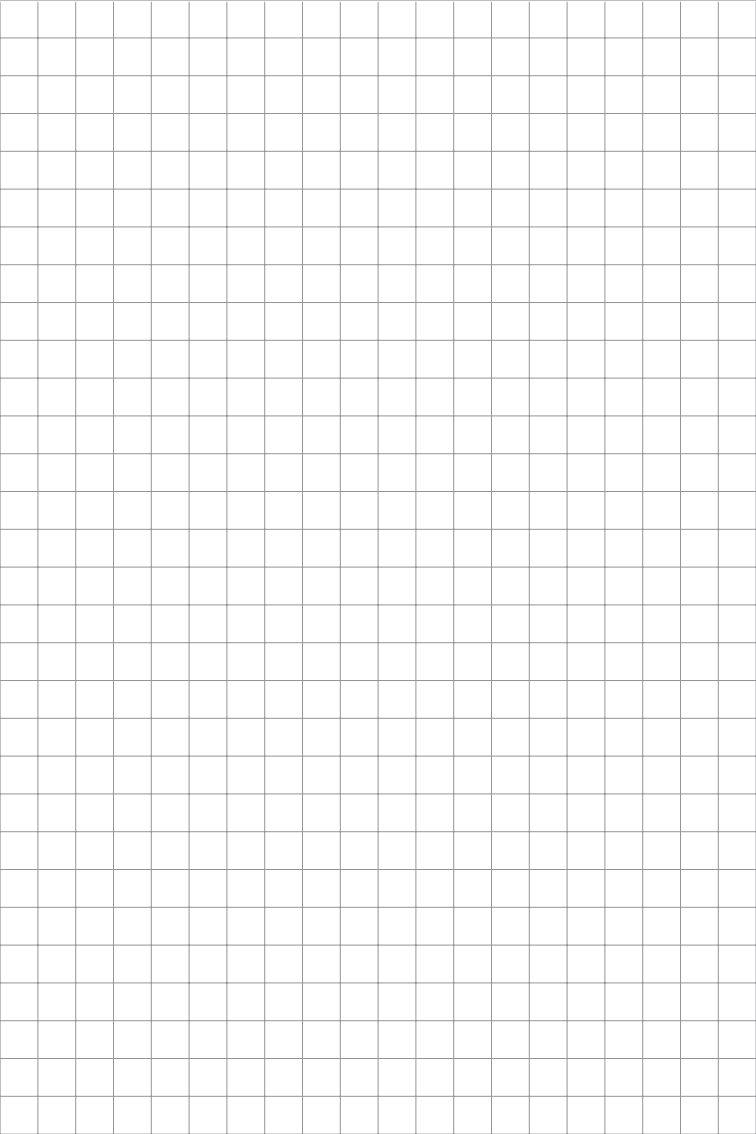









Popis kontrolních světel, tlačítek a displeje

Viz diagram **A** na rozkládací titulní straně

Indikační světla

- 1  (zelená dioda) Napájení zapnuto.
- 2  (zelená dioda) Napájení ohřevu zapnuto
- 3  (zelená dioda) Prevence legionely.
100 % výkonu topného kabelu.
- 4  (zelená dioda) Varování teplotního limitu:
Teplota bojleru příliš nízká.
- 5  (červená dioda) Chyba – viz kapitola 4.
- 6  Klávesa Esc: Opustit stávající menu beze změny aktuální volby nebo hodnoty.
 Klávesa Enter: Použijte pro potvrzení provedené volby, menu nebo hodnoty.
- 7  Šipkové klávesy: Pro změnu volby nebo polohy kurzoru.
- 8 **Funkce displeje**
Displej má dvě řádky a v každé 16 znaků.

Při spuštění zobrazí displej tento text:

Quick install Any ← to start

Po dokončení rychlé instalace zobrazí displej datum, čas, režim teploty a hvězdičku značící, že je jednotka odblokovaná.

22-6-2007 09:13 Maintain*

Obsah balení

Viz diagram **B** na rozkládací titulní straně.

Balení obsahuje tyto části

- 9 Jednotka HWAT-ECO
- 10 Návod
- 11 Dva šrouby
- 12 Dvě podložky
- 13 Snímač teploty s kabelem 4 metry
- 14 Hliníková páska pro montáž snímače

1. POPIS	108
1.1 Účel	108
1.2 Technické údaje	108
1.3 Péče a údržba	109
2. MONTÁŽ	110
2.1 Demontáž jednotky	110
2.2 Pokyny pro montáž na zeď	110
2.3 Montáž kabelů a snímačů	111
2.3.1 Schémata elektrického zapojení	111
2.3.2 Minimální rozměr silového kabelu	111
2.3.3 Topný kabel	111
2.3.4 Kabel snímače	112
2.3.5 Elektroinstalace výstrahy	112
2.3.6 Síť	112
2.3.7 Systém správy budovy (BMS)	113
3. PROVOZ	113
3.1 Rychlá instalace	113
3.1.1 Jazyk	114
3.1.2 Rok/ Měsíc/ Den /Hodina/ Minuty	114
3.1.3 Typ kabelu	114
3.1.4 Délka kabelu	114
3.1.5 Okolní teplota	114
3.1.6 Země	114
3.1.7 Údržba teploty	114
3.1.8 Úsporná teplota	115
3.1.9 Předem nastavené programy	115
3.1.10 Sledování bojleru	115
3.1.11 Zvuk výstrahy zap./vyp.	115
3.2 Přehled menu	116
3.3 Vysvětlení menu	117
3.3.1 Jazyk	117
3.3.2 Čas a datum	117
3.3.3 Nastavení	117
3.3.4 Program časovače a prevence legionely	119
3.3.5 Dovolená	121
3.3.6 Info	121

4. CHYBY / VÝSTRAHY a ŘEŠENÍ PROBLÉMŮ	122
5. PŘÍLOHA	124
5.1 Kód země	124
5.2 Rozměr potrubí, izolace a teplota	124
5.3 Prevence legionely pomocí teplotního šoku	126
5.4 Kontrolní seznam pro bezproblémovou montáž a bezpečný provoz	130
5.5 Schémata	132
5.5.1 Schémata A, B, C, D, E, F, G a H, montáž	132
5.5.2 Schéma I, přednastavené programy	135

1. POPIS

1.1 Účel

Řídící jednotka HWAT-ECO byla vyvinuta pro provoz se samoregulačními topnými kabely: HWAT-R, HWAT-M a HWAT-L. Systém údržby teplé vody je komfortní systém zajišťující, že teplá voda je při spuštění kohoutku neustále k dispozici.

Samoregulační topný kabel je umístěn na potrubí a kompenzuje jakékoli ztráty teploty teplé vody.

Řídící jednotka HWAT-ECO kombinuje tyto funkce:

- Provozní teplota topného prvku může být omezena na požadovanou teplotu. Dále se zabudovaným časovačem (funkce vypnutí) je tak zajištěna možnost výrazné úspory energie.
- Energii lze ušetřit při aktivaci funkce „trace boiler“ (sledování bojleru) a instalaci snímače bojleru. Udržovací teplota topného tělesa se automaticky sníží v případě, že se sníží teplota bojleru, čímž se zabrání tomu, aby topné těleso vynakládalo příliš mnoho energie na ohřev vody v bojleru.
- U rozsáhlých teplovodních systémů stačí naprogramovat jednu jednotku HWAT-ECO (=HLAVNÍ). Ostatní jednotky ECO (=VEDLEJŠÍ) automaticky zkopírují nastavení HLAVNÍ jednotky, když jsou k ní připojeny.
- Jednotka HWAT-ECO může být připojena k BMS. Vstup dálkového DC napětí nastaví požadovanou udržovací teplotu.
- Svorka pro výstrahu umožňuje dálkové zobrazení chyb.

1.2 Technické údaje

Spínaný proud	20 A / 230 VAC
Použití	Pouze pro topné kabely HWAT-R/-M/-L
Jmenovitý příkon	Max. 2,5 VA
Velikost přívodního silového kabelu	1,5 - 4 mm ² pouze pro pevná propojení
Velikost přívodního pomocného kabelu	až 1,3 mm ² (16 AWG)
Automatické spínání	Typ akce 1 dle EN60730
Hmotnost	880 g
Rozměr	165 mm x 85 mm x 71 mm
Instalační možnosti	Montáž na zeď pomocí dvou šroubů nebo na lištu DIN.
Kabelové vývodky (vstupy)	2 x M20 a 1 x PG13.5 se 3 vstupy pro externí vodiče 3-5 mm ²

Kabel master/slave	2-vodičový stíněný kabel se stočeným párem RS485, s jádrem kabelu max. 1,3 mm ² a izolací 500 V
Kontakty výstrahy	Max. 24 VDC nebo 24 VAC, 1 A, SPDT. Beznapěťový přepínací kontakt
Stupeň krytí	IP 54
Snímač teploty	Standardní PTC typ KTY 81-210. Volitelný PT100 (0,39 Ohm/stup. a pouze 2-vodičový)
Volitelná teplota	37°C až 65°C v 48 blocích za den.
Přednastavené programy	7 upravitelných předem nastavených specifických programů
BMS rozhraní	0 – 10 V DC
Master/Slave (hlavní/vedlejší jednotky)	Nastavení hlavní jednotky je volitelné, lze připojit až 8 podřízených
Osvědčení	VDE dle EN60730
EMC	Podle EN 50081-1/2 EMC EN50082 - 1/2 EMC
Jistič	max. 20 A, charakteristika C
Hodiny	Automatická oprava letního/zimního času a přestupného roku
Záloha hodin	Minimálně 1 rok s lithiovou baterií model 2025
Přesnost hodin	±10 minut za rok
Nastavení	Všechna nastavení jsou uložena v energeticky nezávislé paměti
Provozní teplota	Teplota okolí 0 až 40°C
Materiál krytu	ABS
Kategorie teplotní a požární odolnosti (DIN EN 60730/ VDE 0631-1)	D
Teplota pro „BP test“ (DIN EN 60730/ VDE 0631-1)	+100°C
Jmenovité impulsní napětí (DIN EN 60730/ VDE 0631-1)	Kategorie přepětí III

1.3 Péče a údržba

Při čištění jednotky HWAT-ECO použijte jemnou látku, vodu a mýdlo; nepoužívejte rozpouštědla. Nelijte vodu přímo na zařízení. Nepoužívejte hadici s vodou či vysokotlaké čisticí zařízení.

V případě závady prosím vraťte jednotku kvalifikovanému servisu nebo místnímu zástupci společnosti Chemelex.

2. MONTÁŽ

Tato kapitola je určena pouze pro účely montáže a neobsahuje žádné provozní informace. Montáž, a je-li potřeba i údržba a demontáž, musí být prováděny kvalifikovaným elektrotechnikem. Montáž musí být v souladu s místními předpisy. Zkontrolujte maximální délku obvodu pro váš jistič v tabulce níže:

Obr. 1

Maximální délka obvodu při 230 VAC a při teplotě spuštění 20°C			
Jistič s charakteristikou C	HWAT-L (žlutý)	HWAT-M (oranžový)	HWAT-R (červený)
10A	80 m	50 m	50 m
13A	110 m	65 m	65 m
16A	140 m	80 m	80 m
20A	180 m	100 m	100 m

Pokud jsou potřeba delší topné kabely, mohou být použity vícečetné jednotky na více zásuvkách. Až 9 jednotek lze připojit na třífázových systémech přes konfiguraci sítě.

2.1 Demontáž jednotky

Před otevřením jednotky vždy odpojte napájení ze sítě (jistič). Několik částí, jichž se lze uvnitř jednotky dotknout, je přímo připojeno k napětí ze sítě.

Jednotka HWAT-ECO má snímatelné horní víko. Jak nahoře, tak dole v jednotce jsou umístěny elektronické části a jsou navzájem spojeny 14-kolíkovým konektorem. Nejdříve odšroubujte čtyři šrouby ve víku. Opatrně víko vytáhněte nahoru – ne do strany! Uvnitř jednotky pomůže vést oddělovací list ABS konektor při odpojování. Viz schémata 5.5 **G** a **H**.

Uzavření skříňky

Umístěte víko před spodní jednotku nainstalovanou na stěnu. Oddělovací list uvnitř jednotky vám pomůže vést víko a konektor. Zatlačte víko jemně na spodní jednotku; poslední kousek bude vykazovat mírný odpor kvůli kolíčkům konektoru.

2.2. Pokyny pro montáž na zeď

U jednotky připadají v úvahu dva způsoby montáže.

1. Uvnitř spodní části jsou dva otvory; pomocí dvou dodaných šroubů a těsnících kroužků lze jednotku nainstalovat na zeď.

2. Druhá možnost je montáž na lištu DIN. Obě možnosti viz schéma s pravítkem na rozkládací titulní straně.

2.3. Montáž kabelů a snímačů

Společnost Chemelex trvá na použití proudového chrániče 30 mA a jističe s charakteristikou C pro zajištění maximální bezpečnosti a ochrany před požárem.

2.3.1. Schémata elektrického zapojení

K dispozici jsou tři schémata el. zapojení: C, D a E (Viz 5.5 Schémata).

F1: Jistič max. 20 A (charakteristika C).

F2: Proudový chránič 30 mA.

Pro připojení vícečetných jednotek v systému s jednou fází: Schéma D

F1, F3, F5: Jistič max. 20 A (charakteristika C).

F2, F4, F6: Proudový chránič 30 mA

Pro připojení vícečetných jednotek v systému se třemi fázemi: Schéma E

F1: Jistič 3 x max. 20 A. (charakteristika C)

F2: Proudový chránič 3 x 30 mA

Pro splnění místních elektrotechnických norem může být nezbytná dvoupólová elektrická ochrana.

2.3.2. Minimální rozměr silového kabelu

Obr. 2

	Jistič s charakteristikou C			
	10A	13A	16A	20A
Minimální rozměr kabelu	3 x 1,5 mm ²	3 x 1,5 mm ²	3 x 1,5 mm ²	3 x 2,5 mm ²

Použijte plnojádrové vodiče pro průřezy 1,5 mm².

Zajistěte, aby byla montáž kompatibilní s příslušnými místními elektrickými požadavky.

Pozor: Pro přepětovou ochranu (např. v případě bouřky) doporučujeme použít externí zařízení přepětové ochrany.

2.3.3 Topný kabel

Obr. 3

Dosažitelná teplota Topný kabel	Teplota okolí			
	10°C	15°C	20°C	25°C
HWAT-L ((žlutý))	37 - 44°C	37 - 46°C	37 - 50°C	37 - 52°C
HWAT-M (oranžový)	37 - 50°C	37 - 52°C	37 - 56°C	37 - 58°C
HWAT-R (červený)	37 - 64°C	37 - 66°C	37 - 68°C	37 - 70°C

Výše uvedené hodnoty jsou informační a závisí na tloušťce izolace. Dokončete zkoušku topného kabelu (včetně zkoušky odporu izolace) podle bodu 5.4 (Kontrolní seznam pro bezproblémovou montáž a bezpečný provoz).

2.3.4. Snímač teploty (KTY nebo PT100)

Snímač teploty by měl být připojen pouze k jedné nadřazené jednotce. Připojte oba vodiče ke snímači ke svorce TEMP v jednotce (PL4), viz obr. 4. Vodiče snímače nemají speciální polaritu. Pro připojení vodiče použijte šroubovák pro zatlačení oranžového jazýčku na straně svorky. Vložte vodič do otvoru a uvolněte oranžový jazýček. Snímač by měl být připojen k bojleru co možná nejlíže (5.5 Schémata **A**).

Kovové příchytky mohou být ohnuty okolo výstupní horkovodní trubky. Použijte hliníkovou pásku (dodána) pro přichycení snímače k potrubí. Snímač a minimálně 20 cm kabelu snímače musí být opatřeny izolací. Dbejte na to, abyste nenainstalovali topný kabel příliš blízko snímače – udržujte odstup alespoň 20 cm.

Prodlužovací kabel k HWAT-ECO by měl mít alespoň základní izolaci 500 V a plné jádro o velikosti alespoň 0,75 mm² (na 100 m). Standardní kabel snímače teploty lze prodloužit na 100 metrů. Kabel volitelného snímače PT100 nesmí překročit 20 metrů. Pokud použijete snímač PT100, je třeba nainstalovat spoj nakrátko (Obr. 4, strana 13).

2.3.5. Elektroinstalace výstrahy

Kontakt výstrahy (24 VAC, 24 VDC, 1 A) uvnitř jednotky lze použít pro spínání externího přístroje. Kontakt lze zvolit pro provoz NO nebo NC. V síti by měly být všechny kontakty výstrahy zapojeny v sérii. Svorka výstrahy (PL6) NC, viz obr. 4, je umístěna v horním pravém rohu a vedle ní je umístěn nápis „alarm contact“ (kontakt výstrahy). Pro připojení vodiče použijte šroubovák pro zatlačení oranžového jazýčku na straně svorky. Vložte vodič do otvoru a uvolněte oranžový jazýček. Vodiče použité pro kontakt výstrahy by měly mít izolační pevnost 500 V. Podmínky relé výstrahy viz kapitola 4.

Poznámka: Pro kombinaci master/slave s funkcí výstrahy je potřeba, aby byly výstrahy zapojeny v sérii pomocí stíněného kabelu RS 485. V důsledku omezeného počtu otvorů v těsnícím kroužku kabelové vývodky lze vodič výstrahy a vodič BMS zkombinovat ve 4vodičovém kabelu.

2.3.6 Síť

Viz 5.5 Schémata, schéma **B**. Jednotka HWAT-ECO může být použita v systému s až 9 jednotkami. Všechny jednotky musí být vzájemně propojeny na vstupech A a B paralelně na svorce (PL3), viz Obr. 4. To znamená, že několik jednotek bude mít několik vodičů dohromady v jednom otvoru. Stočte dva vodiče dohromady před tím, než tyto dva vodiče vložíte do otvoru. Vodiče by měly být stíněné se stočeným párem RS 485 o minimální izolační síle 500 V. Maximální celková délka tohoto kabelu mezi všemi jednotkami je 100 m. Dbejte na to, abyste nezaměnili připojení A a B. Stínění kabelu RS 485 je třeba připojit ke svorce „-“ na

hlavní a na vedlejších jednotkách (5.5.1 Obr. B). Pro připojení vodiče použijte šroubovák pro zatlačení oranžového jazýčku na straně svorky. Vložte vodič do otvoru a uvolněte jazýček.

2.3.7. Systém správy budovy (BMS)

Viz 5.5 Schémata, schéma **B**. Vstup BMS na HWAT-ECO je analogový vstup 0 až 10 Voltů. Pokud je jednotka naprogramována, aby měla BMS připojení, je tím anulováno jakékoli časové programování (viz BMS strana 19). Připojte oba vodiče výstupu 0-10 V ke svorce BMS (PL5) uvnitř HWAT-ECO. Připojte zemnicí vodič ke svorce „-“ a výstup 0-10 V ke svorce „+“. Pro připojení vodiče použijte šroubovák pro zatlačení oranžového jazýčku na straně svorky. Vložte vodič do otvoru a uvolněte jazýček. Vodiče použité pro připojení BMS k HWAT-ECO by měly mít izolační sílu 500 V. Pro připojení vodiče použijte šroubovák pro zatlačení oranžového jazýčku na straně svorky. Vložte vodič do otvoru a uvolněte jazýček.

Poznámka: V důsledku omezeného počtu otvorů v těsnícím kroužku kabelové vývodky lze vodič výstrahy a vodič BMS zkombinovat ve 4vodičovém kabelu.

Obr. 4

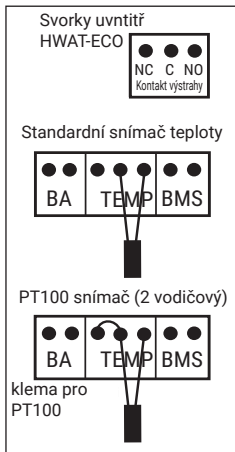

3. PROVOZ

Přístroj HWAT-ECO verze 2 má šest tlačítek:

Šipky nahoru/dolů/doleva/doprava, Enter a Escape. V tabulce na následující stránce je přehled všech položek menu. Stiskněte jakékoli tlačítko s výjimkou Esc pro vstup do menu. Když je stisknuto tlačítko ESC, jednotka zobrazí stávající požadovanou teplotu vody. Jednotka automaticky opustí menu po pěti minutách nečinnosti tlačítek.

3.1. Rychlá instalace

Když je jednotka poprvé zapojena, je třeba provést rychlé nastavení předtím, než je jednotka připravena k provozu. Rychlé spuštění umožňuje provést všechna důležitá nastavení, a když je to provedeno, jednotka se automaticky spustí. Rychlé spuštění je pro normální provoz dostačující. Větší šíře nastavení je k dispozici v menu nastavení pro speciální instalace.

V průběhu rychlého spuštění lze použít tlačítko ESC pro návrat na předchozí menu. Při spuštění zobrazí displej tento text:

Quick install
Any key to start

(Rychlá instalace)
(Spuštění jakýmkoli tlačítkem)

Stiskněte tlačítko pro spuštění a jsou zobrazena tato menu:

3.1.1 Language (Jazyk)

Pomocí šipek nahoru/dolů můžete volit z šesti jazyků – angličtina, čeština, němčina, francouzština, dánština a italština. Stiskněte Enter pro potvrzení vašeho výběru.

3.1.2 Year/ Month/ Day /Hour/ Minutes (Rok/ Měsíc/ Den /Hodina/ Minuty)

Pomocí šipek nahoru/dolů vyberte Year (rok) a stiskněte Enter pro potvrzení. Pak vyberte a potvrďte Month, Day, Hour a Minutes (měsíc, den, hodinu a minuty).

3.1.3 Cable type (Typ kabelu)

Pomocí šipek nahoru/dolů vyberte kabel HWAT-R, HWAT-M nebo HWAT-L. Vyberte typ kabelu pro vaši instalaci. Stiskněte Enter pro potvrzení vašeho výběru.

3.1.4 Cable length (Délka kabelu)

Minimální délka kabelu je 1 m. Maximální délka kabelu závisí na typu kabelu a velikosti jističe (Viz montáž). Pomocí šipek nahoru/dolů vyberte délku od 1 až do maxima (maximální délka viz str. 10). Stiskněte Enter pro potvrzení vašeho výběru.

3.1.5 Ambient temperature (Okolní teplota)

Teplota okolí je teplota uvnitř místnosti, kde je instalovaný topný kabel. Pomocí šipek nahoru/dolů volte hodnotu v rozmezí 0°C až 25°C. Stiskněte Enter pro potvrzení.

3.1.6 Country (Země)

V tomto menu zvolte zemi. Toto menu se používá pro nastavení továrních hodnot pro průměr potrubí a tloušťku izolace. Více informací viz Příloha 5.1, strana 24.

3.1.7 Maintain temperature (Udržovací teplota)

Udržovací teplota je teplota vody, kterou máte nastavenou pro běžné použití. Teplotu lze zvolit pomocí šipek nahoru/dolů. Minimální teplota je 37°C nebo úsporná teplota podle toho, která z těchto dvou je nižší. Maximální teplota závisí na typu kabelu, tloušťce potrubí, tloušťce izolace a okolní teplotě (viz Obr. 3, strana 12). Naprogramovaná udržovací teplota může být zobrazena stisknutím tlačítka ESC v okamžiku, kdy je systém v provozu.

3.1.8 Economy temperature (Ekonomická teplota)

Úsporná teplota je teplota vody pro období, kdy není teplá voda obvykle odebírána (v noci) nebo když je odebíráno velké množství teplé vody (špička). Teplotu lze zvolit pomocí šipek nahoru/dolů. Minimální teplota je 37°C a maximální teplota je zvolená udržovací teplota.

3.1.9 Pre-Programs (Výchozí nastavené programy)

Jednotka HWAT-ECO má 7 předem nastavených programů časovače. Podrobné informace viz 5.5.2 Schémata strana 35. Předem nastavený program lze zvolit pomocí šipek nahoru/dolů. Stiskněte Enter pro potvrzení vašeho výběru. Jednotka HWAT-ECO potřebuje několik sekund na zkopírování přednastaveného programu do vnitřní paměti. Během této doby se na displeji zobrazí řada teček.

Obr. 5

Název programu	Číslo schématu	Typ budovy
Constant (Konstantní)	1 - 0	Stálá teplota
Apartments (Byty)	1 - 1	Bytový dům
Prison (Vězení)	1 - 2	Vězení / kasárna
Hospital / Nursing Home (Nemocnice / Sanatorium)	1 - 3	Nemocnice / Sanatorium
Hotel	1 - 4	Hotel
Sport Centre (Sportovní středisko)	1 - 5	Sportovní středisko / Plavecký bazén
Office (Kancelář)	1 - 6	Kancelář

3.1.10 Trace boiler (Sledování bojleru)

Nastavení teploty trace boiler (sledování bojleru) je k dispozici pro zjištění toho, zda teplota topného kabelu nepřekračuje teplotu bojleru. Teplota bojleru je měřena pomocí externího čidla teploty. Jednotka HWAT-ECO si zapamatuje nejvyšší naměřenou teplotu za posledních 24 hodin. Pomocí šipek nahoru/dolů lze nastavení měnit mezi ZAPNUTO a VYPNUTO s teplotním rozdílem mezi teplotou bojleru a udržovací teplotou od 5°C. Stiskněte Enter pro potvrzení vašeho výběru. Pokud je teplota bojleru příliš nízká, je snížena maximální teplota na teplotu bojleru mínus teplota sledování bojleru. V tomto případě je rozsvícena dioda zapnutí trace boiler (sledování bojleru).

3.1.11 Sound alarm (Zvuková výstraha)

V případě chybového stavu je v jednotce aktivován malý bzučák. Zde je možno nastavit různé režimy zvuku: setrvalý, 10 minut, 1 minuta, 10 sekund a vypnuto.

Dokončení „Quick Install“ (Rychlá instalace)

Stiskněte tlačítko Enter pro spuštění jednotky. Pomocí tlačítka ESC je možno se vrátit zpět a zkontrolovat nastavení. Po spuštění jednotky zobrazí displej datum, čas, nastavenou teplotu a *, což znamená, že je jednotka odblokována.

Zpět na „Quick Install“ (Rychlá instalace)

Menu Setup (nastavení) (viz následující kapitola) obsahuje menu Reinitialise (opětovné spuštění) pro opětovné spuštění. Předchozí provedená nastavení jsou vrácena zpět na tovární hodnoty s výjimkou data a času.

Poznámka:

Toto menu lze použít, pokud je třeba provést další detailní nastavení (např. Master/slave, BMS, atd.). Musíte stisknout tlačítko pro přístup k menu uvnitř jednotky HWAT-ECO. (Stisknutím ESC se zobrazí stávající upřednostňovaná teplota kabelu). Stisknutím dalších tlačítek se zobrazí hlavní menu. K dispozici je 6 hlavních menu: Language/Jazyk, Time and Date/Čas a datum, Setup/Nastavení, Timer program/Programování časovače, Holiday/Dovolená a Info.

3.2 Přehled menu

1 Language/Jazyk English

Deutsch
Français
Dansk
Čeština
Italiano

2 Time and Date/

Čas a datum

Year/rok

Month/měsíc

Day/den

Hour/hodina

Minutes/minuty

Zvolte rok

Zvolte měsíc

Zvolte den

Zvolte hodinu

Zvolte minuty

3 Setup/ Nastavení (kontrola hesla pokud je menu zablokováno)	1 Maintain Temp./ udržovací teplotu	Zadejte udržovací teplotu
	2 Economy Temp./ Ekonomická teplota	Zadejte úspornou teplotu
	3 Cable Length/ Délka kabelu	Zadejte délku kabelu
	4 Ambient Temp./ Okolní teplota	Zadejte teplotu okolí
	5 Pipe Diameter/ Průměr potrubí	Zvolte 15 mm až 100 mm
	6 Insulation/Izolace	Zvolte 9 mm až 100 mm
	7 Power Corr/ Korekce výkonu	Zvolte 60 % až 140 %
	8 Trace Boiler/ Sledování bojleru	Zvolte off nebo on (zapnout nebo vypnout)
	9 Lock/Uzamknout	Zablokujte/odblokujte menu Setup (nastavení) a Timer (časovač)
	10 GLT/BMS	Zvolte Yes/No (Ano/Ne)
	11 Network Master/ Hlavní jednotka sítě	Zvolte Yes/No (Ano/Ne)
	12 Reinitialise/Reset	Zvolte Yes/No (Ano/Ne)
	13 Alarm Sound/ Zvuková výstraha	Volte různé režimy: trvale, 10 minut, 1 minuta, 10 sekund nebo vypnuto.
4 Timer program/ Časový program (kontrola hesla pokud je menu zablokováno)	1 Default program/ Výchozí nastavený program	Stálá teplota, Bytový dům, Vězení/Kasárna Nemocnice / Sanatorium, Hotel, Sportovní centrum / Plavecký bazén, Kancelář
	2 Edit program/ Upravit program	Monday Upravte časovač pro pondělí. Tuesday Upravte časovač pro úterý. Wednesday Upravte časovač pro středu. Thursday Upravte časovač pro čtvrtek. Friday Upravte časovač pro pátek. Saturday Upravte časovač pro sobotu Sunday Upravte časovač pro neděli.
5 Holiday setting/ Dovolená	1 xx Days off/xx dní dovolené	
	2 Off/ Vypnuto	
	3 On/ Zapnuto	
6 Info	0 Software	
	1 Cable Type (typ kabelu)	
	2 Boiler T° (teplota bojleru)	
	3 Internal T° (vnitřní teplota)	
	4 Display legionella log (zobrazit záznamy legionely)	
	5 Test programm (zkušební program)	

3.3 Vysvětlení menu

3.3.1 Language (Jazyk)

Pomocí šipek nahoru/dolů vyberte jeden z 6 jazyků – angličtina, čeština němčina, francouzština, dánština a italština. Stiskněte Enter pro potvrzení vašeho výběru.

3.3.2 Time and Date (Čas a datum)

Pomocí šipek nahoru/dolů vyberte Year (rok) a stiskněte Enter pro potvrzení. Pak vyberte a nastavte Month, Day, Hour a Minutes (měsíc, den, hodinu a minuty).

3.3.3 Setup (Nastavení)

Pokud je Lock (blokování) aktivní (ve spodním pravém rohu se nenachází hvězdička), je potřeba heslo pro přístup k následujícím menu. Po zadání správného hesla je menu nastavení přístupné. Jednotka se znovu zablokuje po uplynutí 60 sekund (nebyla stisknuta žádná tlačítka). Když je blokování vypnuté, níže uvedená menu jsou přístupná přímo.

1. Maintain temperature (Udržovací teplota)

Udržovací teplota je teplota vody, kterou máte nastavenou pro běžné použití. Teplotu lze zvolit pomocí šipek nahoru/dolů. Minimální teplota je 37°C nebo úsporná teplota podle toho, která z těchto dvou je nižší. Maximální teplota závisí na typu kabelu, tloušťce potrubí, tloušťce izolace a okolní teplotě.

2. Economy Temperature (Ekonomická teplota)

Úsporná teplota je teplota vody pro období, kdy není teplá voda obvykle odebírána (v noci) nebo když je odebíráno velké množství teplé vody (špička). Teplotu lze zvolit pomocí šipek nahoru/dolů. Minimální teplota je 37°C a maximální teplota je zvolená udržovací teplota.

3. Cable length (Délka kabelu)

Minimální délka kabelu je 1 m. Maximální délka kabelu závisí na typu kabelu a veli-kosti jističe (Viz Obr. 1, strana 115). Pomocí šipek nahoru/dolů vyberte délku od 1 až do maxima pro daný typ kabelu. Stiskněte Enter pro potvrzení vašeho výběru.

4. Ambient temperature (Okolní teplota)

Teplota okolí je teplota uvnitř místnosti, kde je instalovaný topný kabel. Pomocí šipek nahoru/dolů volte hodnotu v rozmezí 0°C až 25°C. Stiskněte Enter pro potvrzení.

5. Pipe diameter (Průměr potrubí)

Nastavte průměr potrubí pomocí šipek nahoru/dolů. Hodnota může být v rozsahu 15 až 100 mm. Další informace viz Příloha 5.2, strana 124.

6. Insulation (Izolace)

Nastavte tloušťku izolace pomocí šipek nahoru/dolů. Hodnota může být v rozsahu 9 až 100 mm, ale je omezena průměrem potrubí. Další informace viz Příloha 5.2, strana 124 (Rozměr potrubí, izolace a teplota).

7. Power correction (Korekce výkonu)

Upravte nastavení výkonu pro doladění hodnot teploty. Více informací viz příloha 5.2, strana 124 („Rozměr potrubí, izolace a teplota „).

8. Trace boiler (Sledování bojleru)

Hodnota Trace boiler/Sledování bojleru je určena pro zajištění toho, že teplota topného kabelu nepřekročí teplotu bojleru. Pro měření teploty bojleru je použit externí snímač. Další informace viz strana 115.

9. Lock (Uzamknout)

Pomocí šipek nahoru/dolů lze volit Lock On/Off (zablokování zapnuto/vypnuto) a stiskněte Enter pro potvrzení. Pokud je zvoleno On (zapnuto) musí být za pomocí šipek doleva/prava a nahoru/dolů vloženo heslo. Stiskněte Enter pro potvrzení. Pokud je blokování On (zapnuto), jsou menu Setup/Nastavení a Timer/Časovač chráněna heslem. Po zadání hesla zůstává jednotka odblokována pět minut a pak se opět zablokuje, pokud mezitím nejsou stisknuta žádná tlačítka, nebo pokud není opět zvoleno On (Zap).

10. BMS

Volba systému správy budov se zapíná pomocí tohoto menu. Pokud zadáte Yes/Ano, jednotka reaguje pouze na napětí aplikované na svorce BMS. Pro napětí ≤ 4 VDC je topení OFF (VYPNUTÉ). Při napětí mezi 4,1 VDC a 6,4 VDC jsou udržovány teploty, jak je zobrazeno ve schématu F v kapitole 5.5. Při napětí $> 6,4$ VDC je výkon topení 100% za účelem prevence šíření legionely (v případě použití HWAT-R). Montáž viz strana 13. Funkce Trace Boiler/Sledování bojleru (pokud je zapnuta) anuluje nastavení teploty BMS v případě potřeby.

11. Network Master (Hlavní jednotka sítě)

U rozsáhlých sestav, kde je zapojeno více jednotek HWAT-ECO dohromady, musí být jedna jednotka vybrána jako hlavní. Tato jednotka je plně naprogramována a všechny vedlejší jednotky převzou nastavení této hlavní jednotky. Hlavní jednotka vysílá příkazy všem vedlejším jednotkám, vypíná je i zapíná. Časovací program hlavní jednotky je užíván všemi jednotkami takto: Vedlejší jednotky se stejnou fází (max. tři jednotky) mají zpožděné ON (ZAPNUTÍ) a OFF (VYPNUTÍ). Takto spouštěcí proud kabelu nikdy nenastane ve stejný okamžik u těchto jednotek (A, B a C). Vedlejší jednotky připojené k jiné fázi přepínají ve stejný okamžik (1, 2 a 3). Poté co zvolíte u Master: Yes (Hlavní jednotka: Ano), dojde k aktivaci vedlejších jednotek a zobrazení: „Slave: x y” (Vedlejší jednotka x y), kde x = číslo fáze (1 až 3) y = identifikace vedlejší jednotky (A, B a C). Hlavní jednotka je vždy 1 A; vedlejší jednotky mají automaticky přiřazeno číslo a identifikaci. Vždy následně zkontrolujte, zda mají všechny jednotky jedinečná identifikační čísla. Jestliže tomu tak není, zkontrolujte kabely RS485 a opakujte postup.

12. Reinitialize (Reset)

Pokud zvolíte „Yes” (Ano), je spuštěno menu Quick install/Rychlá instalace a všechna nastavení se vrací na tovární hodnoty.

13. Sound alarm (Zvuková výstraha)

V případě chybového stavu je uvnitř jednotky aktivován malý bzučák. Zde je možno nastavit různé režimy zvuku: setrvalý, 10 minut, 1 minuta, 10 sekund a vypnuto.

3.3.4 Timer program and legionella prevention (Program časovače a prevence legionely)

Když je Lock (zablokování) ON (ZAPNUTO) je pro přístup k následujícím menu potřeba heslo. Pokud je blokování vypnuté OFF (displej zobrazuje v pravém dolním rohu *) – jsou tato menu přímo dostupná.

1. Default program (Program továrního nastavení)

Tyto programy jsou voleny při typickém využívání teplé vody v příslušné budově. Například: Velké množství teplé vody je používáno ráno okolo 7. hodiny. V důsledku souvislého proudění teplé vody v potrubí je tepelná ztráta minimální a topení může být vypnuté, čímž se šetří energie. Obdobná situace může nastat večer. Volba optimálního programu časovače pro aplikaci zajišťuje ještě efektivnější fungování systému údržby teploty. Všechny programy v časovači lze upravit tak, aby splnily osobní požadavky (Viz 2 Úprava programu) K dispozici jsou tyto přednastavené programy:

Obr. 6

Název programu	Číslo schématu	Typ budovy
Constant (Konstantní)	1 - 0	Stálá teplota
Apartments (Byty)	1 - 1	Bytový dům
Prison (Vězení)	1 - 2	Vězení / kasárna
Hospital / Nursing Home (Nemocnice / Sanatorium)	1 - 3	Nemocnice / Sanatorium
Hotel	1 - 4	Hotel
Sport Centre (Sportovní středisko)	1 - 5	Sportovní středisko / Plavecký bazén
Office (Kancelář)	1 - 6	Kancelář

Rozvrhy všech přednastavených programů jsou uvedeny v příloze 5.2 schéma I, strana 35. Po zvolení předem nastaveného programu zobrazuje jednotka HWAT-ECO řadu teček na displeji. To je z toho důvodu, protože naprogramování vnitřní paměti trvá několik sekund.

2. Edit program (incl. legionella prevention)

(Úprava programu (včetně prevence legionely))

Programování časovače je prováděno graficky v blocích o rozsahu ½ hodiny. Blok lze nastavit na Off (Vyp), Economy temp (Úsporná teplota), Maintain temp (Udržovací teplota) nebo 100% výkon (100% pouze v případě použití kabelu HWAT-R).

Volba teploty pomocí šipek nahoru/dolů:



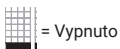

= Vypnuto



= Udržovací teplota

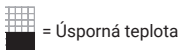

= Úsporná teplota

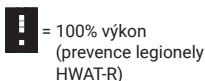

= 100% výkon
(prevence legionely
HWAT-R)

Volba časového bloku pomocí hor./vert. šípek:

Příklad programování časovače od 00:00 do 8:00:

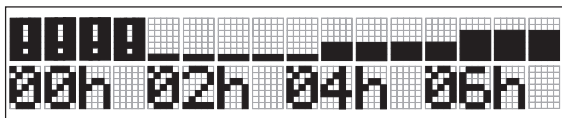

.....	04:00 – 04:30: vypnuto
00:00 – 00:30: 100% výkon	04:30 – 05:00: úsporný provoz
00:30 – 01:00: 100% výkon	05:00 – 05:30: úsporný provoz
01:00 – 01:30: 100% výkon	05:30 – 06:00: úsporný provoz
01:30 – 02:00: 100% výkon	06:00 – 06:30: úsporný provoz
02:00 – 02:30: vypnuto	06:30 – 07:00: udržovací teplota
02:30 – 03:00: vypnuto	07:00 – 07:30: udržovací teplota
03:00 – 03:30: vypnuto	07:30 – 08:00: udržovací teplota
03:30 – 04:00: vypnuto

Pro výpočet času pro prevenci legionely (100% výkon HWAT-R) viz příloha 5.3 strana 126.

3.3.5 Holiday (Dovolená)

Toto menu je používáno pro vypnutí jednotky, dočasné vypnutí nebo návrat do programu časovače:

- xx DAYS off (xx dnů dovolené): Lze zvolit počet dní. Jednotka se po uplynutí požadovaného počtu dnů automaticky vrátí do režimu časovače.
- Off (Vypnuto): Jednotka neohřívá vodovodní trubku, dokud není zvoleno „Use timer“ (Užít časovače).
- On (Zapnuto): Jednotka začíná používat program časovače.

3.3.6 Info

0 Software: Verze uživatelského programu.

1 Cable type/Typ kabelu: Zobrazuje zvolený typ kabelu.

2 Boiler T/Teplota bojleru: Zobrazuje teplotu externího snímače.
Pro aktualizaci teploty snímače dvakrát stiskněte Enter.

3 Internal T/Vnitřní teplota: Zobrazuje vnitřní teplotu jednotky.

- 4 Display Legionella log/Zobrazit záznamy legionely: Stiskněte ENTER pro zobrazení záznamu programování prevence legionely. Je zde uloženo a může zde být kontrolováno maximálně 128 činností týkající se legionely. Formát den:měsíc:rok:počet hodin programu legionela.
- 5 Test program/Zkušební program: Tento program lze použít pro zkoušku topného kabelu. Po zapnutí zkušebnímu programu dojde k ohřevu kabelu (max. 30 minut). Po 30 minutách nebo po stisknutí ESC bude automaticky pokračovat standardní program.

4. CHYBA / VÝSTRAHY A ŘEŠENÍ PROBLÉMŮ

Ujistěte se prosím, že je jednotka správně připojená k napájení a topný kabel je připojen k jednotce HWAT-Eco.

Výstražné poplachy		
Příznak	Možné příčiny	Nápravná opatření
Zobrazí se "ERROR 1" (současně zní bzučák a svítí chybová LED "△")	1. Vnitřní teplota HWAT-ECO je vyšší než 65° C	Vypněte nebo odpojte zdroj napájení a vyměňte jednotku.
Zobrazí se "ERROR 2" (současně zní bzučák a svítí chybová LED "△")	Porucha senzoru ohřevu vody 1. Senzor není instalován 2. Vada senzoru nebo kabelu senzoru (pouze když je u senzoru ohřevu vody zvoleno "on")	1. Připojte senzor k jednotce HWAT-ECO nebo nastavte senzor ohřevu vody na "off". 2. Zkontrolujte připojení senzoru. Vyměňte senzor.
Zobrazí se "ERROR 3" Zkontrolujte síť (současně zní bzučák a svítí chybová LED "△")	Porucha sítě 1. 2 nebo více ovladačů působí jako "Master"	(1, 2, 3) Znovu spusťte "Master". Viz 3.3.1.7.
Zobrazí se "ERROR 4" (současně zní bzučák a svítí chybová LED "△")	Vnitřní chyba	Odpojte ovladač HWAT-ECO a vyměňte jednotku.
Zobrazí se "ERROR 5" (současně zní bzučák a svítí chybová LED "△")	Výstraha nízkého proudu nebo výpadku 1. Žádný proud neměřen, když by měl být obvod sepnutý.	1. Potvrďte, že je topný kabel připojen k ovladači. 2. Pokud se ovladač používá k aktivaci stykače, zkontrolujte, zda je délka topného kabelu v menu nastavena na 1 m.
Zobrazí se "ERROR 6" (současně zní bzučák a svítí chybová LED "△")	Výstraha konfigurace Objeví se pouze u prvního cyklu po změně/seřízení nastavení. Jestliže: A Proud je nižší než 0,1 A a výstraha nízkého proudu je aktivní B Proud je vyšší než 3 A a výstraha nízkého proudu je deaktivovaná.	1. Potvrďte, že je topný kabel připojen k ovladači. 2. Pokud se ovladač používá k aktivaci stykače nebo není žádné zatížení, zkontrolujte, zda jste nastavili délku topného kabelu v menu.

Příznak	Možné příčiny	Nápravná opatření
Zobrazí se "ERROR 7" (současně zní bzučák a svítí chybová LED "⚠")	Teplota ohřevu vody je příliš vysoká. Objeví se, když je T senzoru vyšší než maximální expoziční teplota kabelu HWAT: HWAT-M (65°C). HWAT-R (85°C).	1. Zkontrolujte teplotu bojleru 2. Zkontrolujte místo pro montáž teplotního senzoru.
Zobrazí se "ERROR 8" (současně zní bzučák a svítí chybová LED "⚠")	Dlouhodobý výpadek proudu~30 dní. Reset hodin na výchozí hodnotu "01.01.2001 00:00"	Nastavte datum a čas, dobíjecí baterie se musí nabít 48 hodin. Viz 3.1.2.
Svítí kontrolka výstrahy ohřevu vody	Teplota ohřevu vody je nižší, než nastavená hodnota udržovací teploty pro HWAT-ECO	Zkontrolujte teplotu ohřevu vody (uveдена také v INFO menu pro HWAT-ECO; viz 3.3.4.2. Zkontrolujte nastavení udržovací teploty v HWAT-ECO. Zkontrolujte montáž teplotního senzoru
Zobrazí se "Mode Quickstart"	Zazní výstraha, pokud uživatel spustí nebo znovu spustí systém	Výstraha se zruší, když uživatel dokončí spuštění nebo opětovné spuštění
Žádné zobrazení	Výpadek proudu	Obnovte proud
Teplota vody je příliš nízká	1. Teplota topného kabelu vody je příliš nízká 2. Instalovaný topný kabel se liší od zvoleného programu 3. Tloušťka izolace se odchyluje od požadované tloušťky izolace 4. Zadaná hodnota okolní teploty je příliš vysoká	(1) Zkontrolujte teplotu ohřevu vody a program časovače. (2) Změňte topný kabel v HWAT-ECO (lze provést pouze v QuickStart). Viz 3.1.3. (3) Upravte korekční faktor výkonu. Viz 3.3.1.4. (4) Změňte hodnotu okolní teploty. Viz 3.1.5.
Teplota vody je příliš vysoká	1. Teplota topného kabelu vody je příliš vysoká. 2. Tloušťka izolace se odchyluje od požadované tloušťky izolace 3. Zadaná hodnota okolní teploty je příliš nízká	(1) Změňte typ ohřevu v HWAT-ECO (lze provést pouze v QuickStart). Viz 3.1.3. (2) Upravte korekční faktor výkonu. Viz 3.1.4. (3) Změňte hodnotu okolní teploty. Viz 3.1.5.
Nelze vstoupit do programovacího režimu	1. Ovladač je chráněn heslem	Zadejte své 4-místné heslo. Pokud jste zapomněli heslo, zadejte záložní heslo: 6922 k přístupu do programu

Odporové hodnoty teplotního senzoru KTY81-210

Teplota	Odpor
10°C	1772 Ω
20°C	1922 Ω
30°C	2080 Ω
40°C	2245 Ω
50°C	2417 Ω
60°C	2597 Ω

5. PŘÍLOHA

5.1 Kód země

Kód země musí být zadán za účelem odkazu na standardní tloušťku izolace používanou v dané zemi. Čím menší je tloušťka izolace, tím vyšší je tepelná ztráta a v důsledku toho i vyšší spotřeba energie.

Existují dvě skupiny zemí, co se tloušťky izolace týče:

Obř. 8 Standardní tloušťka izolace (mm) v závislosti na průměru potrubí a zemi, Izolace = 0,035 W/mK

Průměr potrubí	15 mm	20 mm	25 mm	32 mm	40 mm	50 mm
Země	1/2"	3/4"	1"	1 1/4"	1 1/2"	2"
Rakousko, Česká, republika, Dánsko, Finsko, Německo, Maďarsko, Irsko, Nizozemí, Norsko, Polsko, Rusko, Švédsko, Švýcarsko, Velká Británie	20	20	30	30	40	50
Belgie, Francie, Itálie, Španělsko	9	9	13	19	19	32

Jestliže se tloušťka izolace nebo průměr potrubí liší od výše uvedených hodnot, proveďte rychlé nastavení a přejděte na 5.2.

5.2 Rozměr potrubí, izolace a teplota

Rozměr potrubí a parametry izolace mají značný vliv na teplotu dosaženou jednotkou HWAT-ECO a samoregulačními pásky. Vyšší tloušťka izolace, lepší izolační materiály a/nebo menší rozměry potrubí mají všeobecně za následek vyšší teplotu, neboť dochází k menší tepelné ztrátě. Menší tloušťka izolace, méně izolačních materiálů či větší potrubí mají za následek nižší teploty, neboť dochází k vyšší

tepelné ztrátě. Interní údaje HWAT-ECO se zakládají na standardních řadách hodnot parametrů velikosti potrubí a vlastností izolace. Jakákoli odchylka od těchto standardních hodnot bude mít za následek odchylku od cílové teploty. Jednotka provádí kompenzaci pomocí opravného faktoru výkonu.

Kombinace potrubí/izolace

Musí být zadán kód země, aby bylo možno odkazovat na standardní tloušťku izolace používané v dané zemi. Existují dvě skupiny zemí, co se tloušťky izolace týče (viz tabulka 5.1).

Jednotka HWAT-ECO má nastavenou standardní hodnotu velikosti potrubí 25 mm (rychlá instalace). V případě, že je potřeba použít jiný rozměr potrubí, je doporučeno použít příslušný typ izolace, jinak by mohlo dojít k větším odchýlkám teploty.

Instalace s odlišnými průměry potrubí

Pokud obvod HWAT udržuje potrubní systém obsahující několik rozměrů potrubí (a za předpokladu podobných izolačních materiálů o příslušné tloušťce), je třeba zvolit kompromisní rozměr potrubí:

- V případě zadání průměrné velikosti potrubí bude potrubí s menším průměrem ohříváno více a potrubí s větším průměrem méně.
- Pokud má být omezena maximální teplota (jako zabezpečení proti popálení), musí být zadána minimální velikost potrubí.
- Pokud je zvolena maximální velikost potrubí, potrubí s menším průměrem se bude více ohřívát.

Instalace s odlišnými rozměry potrubí – kombinace izolací (Obr. 9)

Pokud jsou použity různé kombinace rozměrů potrubí a velikosti izolace, je možno kompenzovat odchylky teploty pomocí opravného faktoru výkonu (Viz str. 17, kapitola 3.2 Nastavení, Power Corr.). Tento faktor umožňuje kompenzaci až několika stupňů. Snížením faktoru (na 60 %) dojde ke snížení teploty; zvýšením faktoru (na 140 %) teplotu zvýší. Jelikož opravný faktor výkonu kompenzuje pouze několik stupňů, není doporučeno použít kombinaci (rozměry potrubí – typ izolace) příliš odlišnou od kombinací uvedených v tabulce níže.

Poznámka: Pokud je jednotka HWAT-ECO nastavena na udržení teplot v blízkosti maximálních dosažitelných teplot s daným typem topného kabelu, zvýšení opravného faktoru výkonu nezpůsobí další nárůst teploty.

Obr. 9 Povolené kombinace potrubí / izolace

Izolace	Průměr potrubí						
	15 mm	20 mm	25 mm	32 mm	40 mm	50 mm	100 mm
9 mm							
13 mm							
20 mm							
25 mm							
30 mm							
40 mm							
50 mm							
60 mm							
70 mm							
80 mm							
90 mm							
100 mm							

Montáž plastového potrubí

Při použití plastových trubek je třeba dodržovat všeobecné zásady pro ohřev tras plastového potrubí (tzn. použití hliníkové pásky Raychem ATE-180 jako montážního postupu). Pokud je potrubí nainstalováno správně, teplotní chování bude porovnatelné s kovovým potrubím. Odchylky teploty lze kompenzovat pomocí opravného faktoru výkonu.

Speciální aplikace

Pokud jsou požadovány speciální aplikace, je třeba provést výpočty ztráty tepla, aby byly stanoveny očekávané dosažitelné teploty. Kontaktujte vašeho místního dodavatele Chemelex, který vám poskytne pomoc a konzultace.

5.3 Prevence legionely pomocí teplotního šoku

Růst bakterie *Legionella pneumophila* závisí na teplotě:

HWAT-R a HWAT-ECO nabízí možnost zvýšení teploty vody pomocí plného výkonu HWAT-R. Zvýšená teplota vody umožní dekontaminaci (nezbytná jsou opatření proti popálení). Většina bakterií *Legionella pneumophila* je během 30 minut při teplotě 60°C zničena.

Pozor: Zvolený materiál potrubí by měl být schopen odolat dekontaminační teplotě.

Grafy na straně 28 a 29 ukazují čas potřebný na zahřátí teplé vody na požadovanou dekontaminační teplotu pomocí topného prvku HWAT-R.

Poznámky:

- Grafy jsou vypočítány teoreticky. Je třeba vzít v potaz bezpečnostní rezervu na základě stavu potrubí (např. vápenitost).
- Časy ohřevu platí po záchěhu topení HWAT-R v provozu. Topení HWAT-R dosáhne předepsaného výkonu po ± 1 měsíci plného provozu.

Kroky výpočtu času ohřevu pro prevenci legionely:

1. Zvolte příslušný graf na základě průměrného průměru potrubí a použité tloušťky izolace.
 2. Zjistěte požadovaný čas ohřevu mezi udržovací teplotou a $60^{\circ}\text{C} = \Delta T$
 3. Přidejte k času ohřevu 30 minut pro zničení legionely.
 4. Ujistěte se, že předchozí blok je nastaven na udržovací teplotu alespoň 50°C (jinak by byl čas ohřátí příliš dlouhý).
- Celkový čas ohřevu pro programování = $\Delta T + 30$ minut

Poznámka: Čas ochlazení na udržovací teplotu je \pm stejný. Přijměte nezbytná opatření, abyste zabránili opaření. Doporučuje se provést ohřev pro prevenci legionely v nočních hodinách.

Příklad:

1. Vyberte graf pro potrubí 1" nerez (SS), s izolací 30 mm minerální vlna (RW)
2. ΔT z 55°C na 60°C = 45 minut
3. Celkem = 45 minut + 30 minut = 75 minut cyklu ohřevu

Obr. 10 Příklad

Čas ohřevu, potrubí 1" (25/34), SS, okolní teplota 20°C

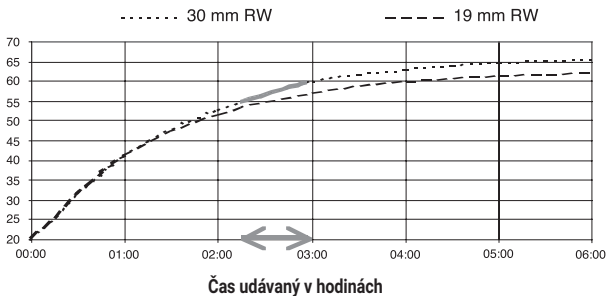

Obr. 11

Čas ohřevu, potrubí 0,5" (15/21), SS, okolní teplota 20°C

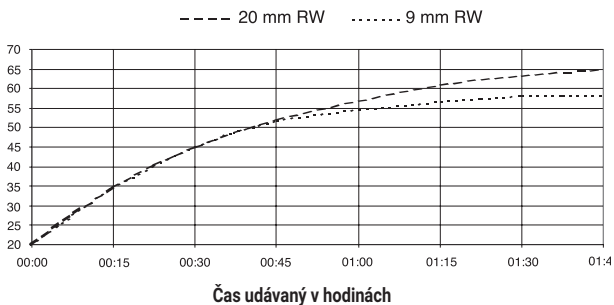

Obr. 12

Čas ohřevu, potrubí 2" (50/54), SS, okolní teplota 20°C

..... 50 mm RW - - - - 32 mm RW

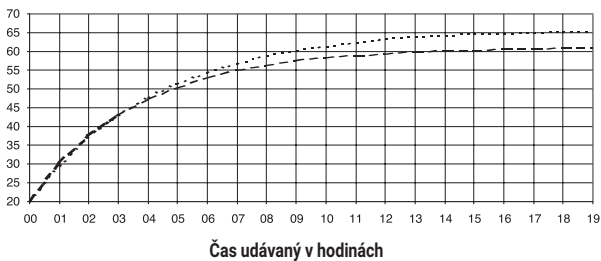

5.4 Kontrolní seznam pro bezproblémovou instalaci a bezpečný provoz

5.4.1 Typický harmonogram montáže údržby teplé vody

Všeobecný sled událostí:

- Systém je navržen a montáž naplánována.
- Potrubí prošlo tlakovými zkouškami či jinými zkouškami těsnosti.
- Kabel HWAT-L/R/M byl vyzkoušen a pak nainstalován na určené potrubí.
- Součásti byly nainstalovány a všechny obvody byly vyzkoušeny.
- Je použita správná tepelná izolace, izolace je bez mezer, jsou umístěny výstražné štítky a znovu je provedena zkouška systému.
- Na všechny obvody jsou nainstalovány napájecí kabely a jističe.
- Systém je uveden do provozu (viz „Spuštění systému“ na straně 131).

5.4.2 Ochrana obvodů, zkoušky a provoz pro všechny systémy

Ochrana obvodů

- Napájecí napětí 230 VAC, 50 Hz
- Je třeba splnit požadovaná ochranná opatření příslušných předpisů.
- Jistič typ C (pojistka proti nárazovému proudu)
- Je požadován proudový chránič RCD 30 mA. Jeden proudový chránič může být použit pro cca 500 m samoregulačního topného kabelu.

Zkoušky

- Vizualní kontrola montáže příslušenství, v pořádku a bez poškození.
- Řádná montáž systému
- Topný kabel uchycený ke všem potřebným částem potrubí
- Topný kabel bez mechanického poškození (např. řezu, praskliny, atd.)
- Žádné tepelné poškození
- Řádné připojení všech součástí včetně napájení
- Měření odporu izolace při převzetí kabelu a před a po montáži tepelné izolace. Zkušební napětí by mělo být 2500 VAC, ale nesmí být nižší než 500 VAC. Izolační odpor bez ohledu na délku kabelu nesmí být nižší než 10 MΩ. Pokud odpor poklesne pod tuto hodnotu, je třeba zjistit zdroj selhání, napravit jej a provést opětovnou zkoušku.
- Měření viz obr.14: L+N vodič měříme proti stínění
- Po zapnutí se musí konce kabelu zahřát během 5 až 10 minut.

Obr. 14

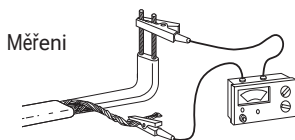

Pokyny pro umístění tepelné izolace

- Aby byl zajištěn bezproblémový provoz samoregulačních topných kabelů, musí být jakost materiálu a tloušťka tepelné izolace v souladu s konstrukčními parametry a tato izolace musí být správně nainstalována.
- Všechny části potrubí včetně ventilů, bodů přechodu přes zeď, atd. musí být plně izolovány.

Provoz, spuštění systému

- U malých instalačních celků zapněte jističe a pokud možno ponechte systém zapnutý přes noc, aby se voda ohřála a stabilizovala.
- U větších instalací nebo pro rychlejší spuštění nejdříve zapněte hlavní ohřev vody a otevřete výstup/kohoutek na konci potrubí a nechte otevřený, dokud neteče teplá voda, a pak zapněte jističe obvodu. Pokud je systém potrubí zavřený např. pomocí tlakových regulačních ventilů nebo odpojovacích ventilů, je třeba zajistit nějakou formu snížení tlaku z důvodu tepelné expanze vody v průběhu ohřevu.
- Za normálních provozních podmínek jsou topné kabely bezúdržbové. Společnost Chemelex doporučuje, aby byl pravidelně kontrolován izolační odpor a porovnáván s původními hodnotami. Pokud hodnoty poklesnou pod minimální mez (10 MΩ), určete příčinu a proveďte nápravu před opětovným použitím.
- Nesmí být překročeny stanovené maximální teploty okolí a provozní teploty.
- V případě opravy potrubí je třeba chránit topný kabel před poškozením. Je třeba udržovat správnou funkci elektrického ochranného systému. Abyste předešli riziku úrazu elektrickým proudem, vypněte napájení na stykači před zkouškami, prací na kabelu či potrubí.
- Po dokončení opravy by měl být obvod ještě jednou vyzkoušen.
- Nově instalované topné kabely mají při prvním spuštění sestavy nižší výkon. Jmenovité hodnoty jsou dosaženy cca po 4 týdnech provozu.
- Udržovací teplota by měla být o 5 až 10°C nižší než je teplota teplé vody v bojleru.

5.5 Schémata

5.5.1 Schémata A, B, C, D, E, F, G a H, montáž

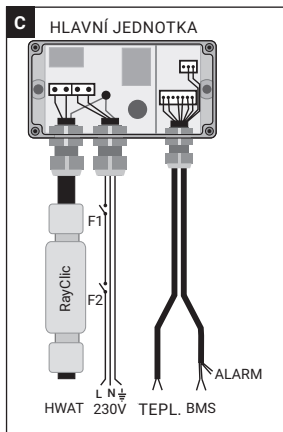
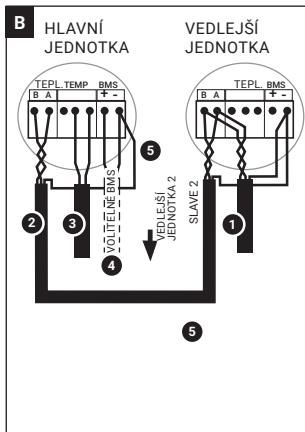
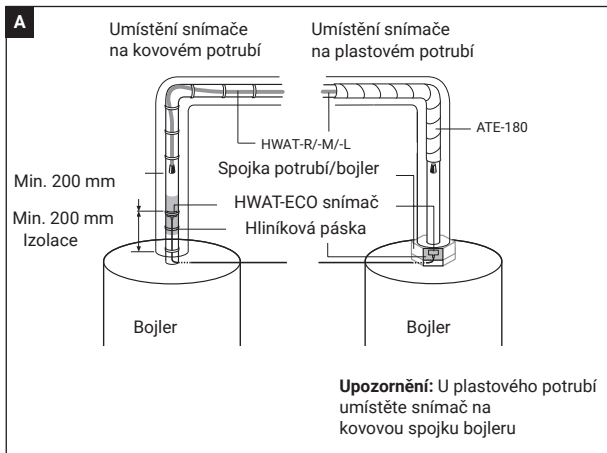

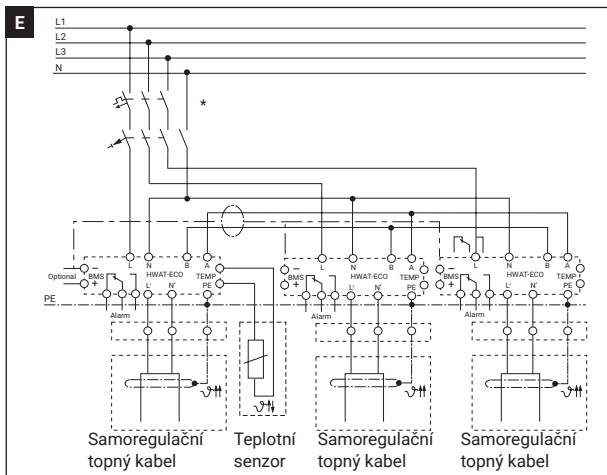
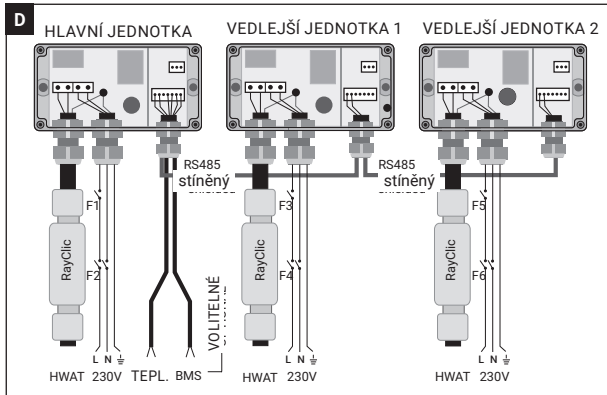

* Místní podmínky, normy a předpisy mohou vyžadovat dvoupólové či čtyřpólové elektrické jištění.

F

Templ. (C)	HWAT-R	HWAT-M	HWAT-L	U-BMS/U-GLT (VOLT)
>64 = Prevence leg. it.	X			>6,4
64	X			6,4
60	X			6
55	X	X		5,5
50	X	X	X	5
45	X	X	X	4,5
41	X	X	X	4,1
Off	X	X	X	0



G



H



5.5.2 Schéma I, přednastavené programy

-  = udržovací teplota
-  = úsporná teplota
-  = topení vypnuto

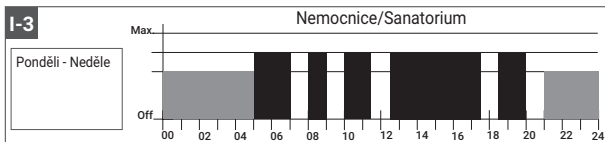
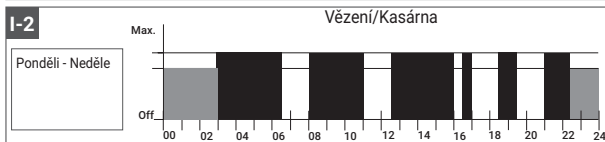
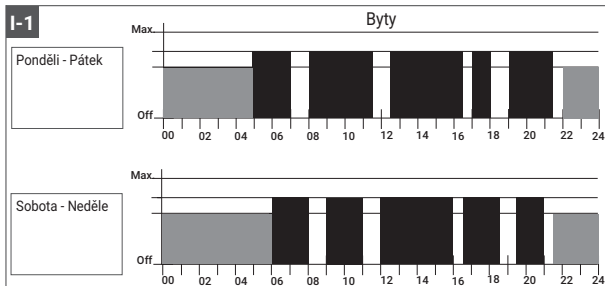
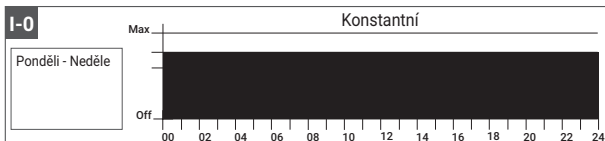

- = udržovací teplota
- = úsporná teplota
- = topení vypnuto

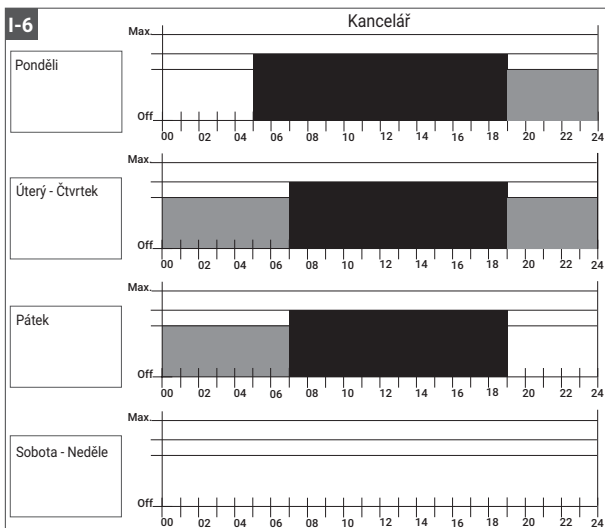
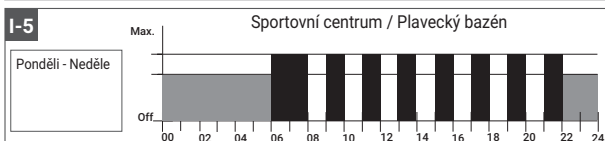
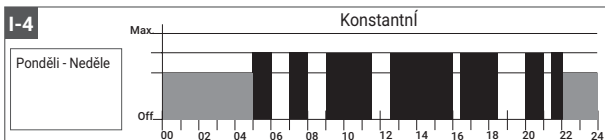

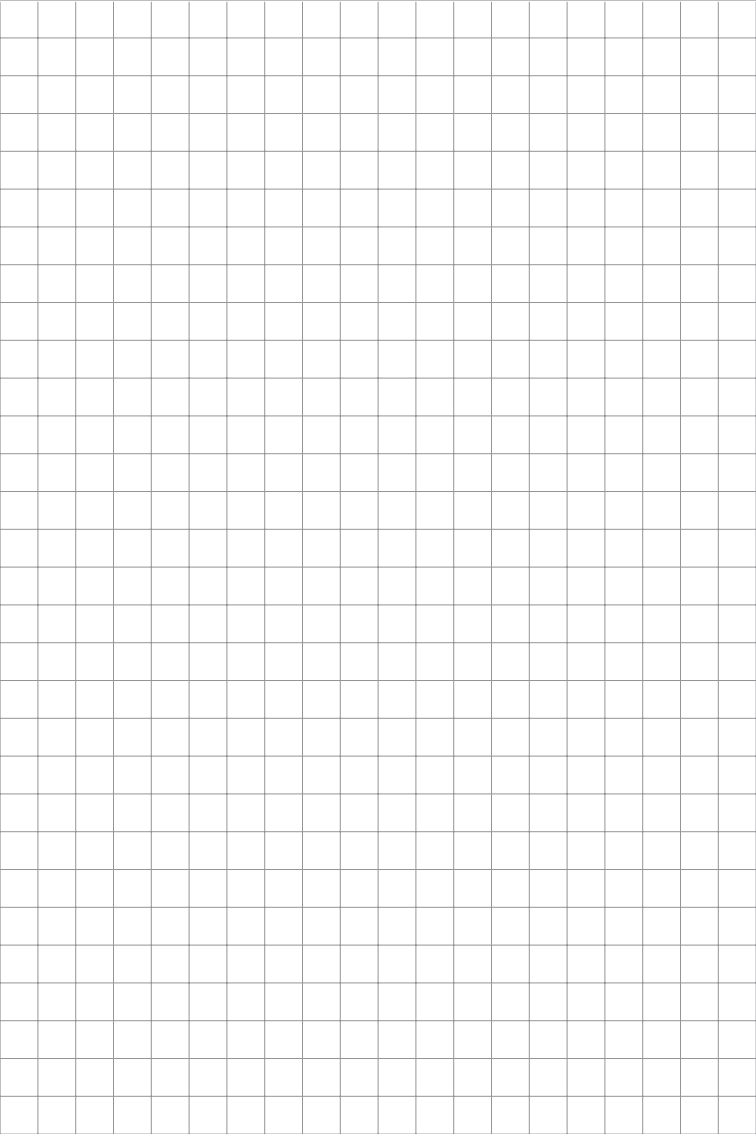

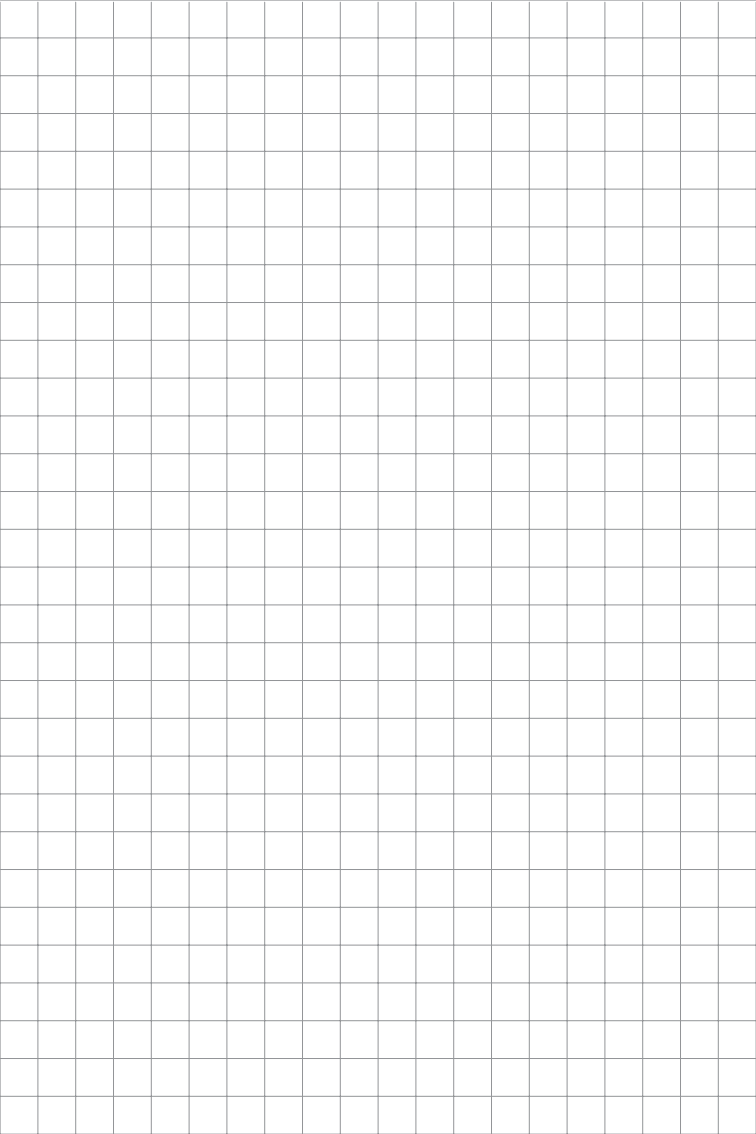

België / Belgique

Tel +32 16 21 35 02
Fax +32 16 21 36 04
SalesBelux@chemelex.com

Bulgaria

Tel +359 2 973 33 73
SalesEE@chemelex.com

Česká Republika

Tel +420 606 069 618
(Comm)
+420 602 232 969 (Ind)
infoCZ@chemelex.com

Danmark

Tel +45 70 11 04 00
SalesDK@chemelex.com

Deutschland

Tel 0800 181 82 05
SalesDE@chemelex.com

España

Tel +34 911 59 30 60
Fax +34 900 98 32 64
SalesES@chemelex.com

France

Tél 0800 90 60 45
SalesFR@chemelex.com

Hrvatska

Tel +385 51 225 073 (Comm)
+385 1 605 01 88 (Ind)
SalesEE@chemelex.com

Italia

Tel +39 02 577 61 51
Fax +39 02 577 61 55/28
SalesIT@chemelex.com

Lietuva/Latvija/Eesti

Tel +370 698 411 56
SalesEE@chemelex.com

Magyarország

Tel +36 1 253 76 17
SalesHU@chemelex.com

Nederland

Tel 0800 022 49 78
SalesNL@chemelex.com

Norge

Tel +47 66 81 79 90
SalesNO@chemelex.com

Österreich

Tel 0800 29 74 10
SalesAT@chemelex.com

Polska

Tel +48 22 331 29 50
Fax +48 22 331 29 51
SalesPL@chemelex.com

Қазақстан

Tel +7 7112 31 67 03170
SalesKZ@chemelex.com

Serbia and

Montenegro

Tel +386 41 665 634 (Comm)
+381 230 439 519 (Ind)
SalesEE@chemelex.com

Schweiz / Suisse

Tel +41 (41) 766 30 80
Fax +41 (41) 766 30 81
infoCH@chemelex.com

Suomi

Puh 0800 11 67 99
SalesFI@chemelex.com

Sverige

Tel +46 31 335 58 00
SalesSE@chemelex.com

Türkiye

Tel +90 545 284 09 05
SalesEE@chemelex.com

UK/Ireland

Tel 0800 969 013
SalesUK@chemelex.com

chemelex

excellence is everything

chemelex.com

Raychem Tracer Pyrotenax Nuheat

©2025 CHEMELEX. All CHEMELEX marks and logos are owned or licensed by CHEMELEX Europe GmbH or its affiliates. All other trademarks are the property of their respective owners. CHEMELEX reserves the right to change specifications without notice.

Raychem-IM-INST189-HWATECO-CZ-2504